

标段编号：2019-440305-70-03-103679038001

# 深圳市建设工程货物招标投标 文件

标段名称：前海综合交通枢纽上盖项目深铁前海国际枢纽中心T2栋入  
户门采购及安装工程

投标文件内容：资信标文件

投标人：深圳市芳大安防科技有限公司

日期：2025年02月25日

前海综合交通枢纽上盖项目深铁前海国际枢纽  
中心 T2 栋入户门采购及安装 工程

投标文件

资信标书

项目编号： 2019-440305-70-03-103679038001

投标人名称： 深圳市芳大安防科技有限公司

投标人代表： 杨金满

投标日期： 2025 年 02 月 25 日

# 目 录

## 资信标书

- 1、同类产品供货业绩
- 2、体系认证证书
- 3、售后服务机构
- 4、投标人近两年财务报表汇总表
- 5、投标人近两年财务报表
- 6、投标保函
- 7、其他

## 一、相关项目的业绩表（同类项目入户门业绩）

投标人：           深圳市芳大安防科技有限公司          

建设单位	项目名称	建设地点	数量 (樘)	入户门结构形式	开竣工日期	合同价格 (万元)	该项目克尔瑞销售单方价格 (万元/平方米)	备注
深圳地铁前海国际发展有限公司	深铁懿府入户门采购与安装三标段	深圳市南山区深安路33号	/	装甲入户门	2023年8月-2024年7月	882.66	10.74	其他平台查询销售单方价格
广东祺润建设工程有限公司	佳华沙湖广场入户门和户内木门制作及安装工程(二标段)	深圳市坪山区	/	钢质入户门	2023年1月	441.90	3.5	其他平台查询销售单方价格
惠州深业置业有限公司	惠州深业云栖府项目入户门采购及安装工程	惠州市	/	钢木入户门	2023年9月	229.85	1.3	其他平台查询销售单方价格
惠州市仲恺鹏基投资有限公司	半山名苑一号地块入户门采购及安装	惠州市仲恺高新区	/	木质入户门	2022年9月至2023年5月	175.68	1.42	其他平台查询销售单方价格
佛山市合曜房地产开发有限公司	佛山卓越万科朗润园项目CD区住宅入户门制作及安装工程	佛山市顺德区乐从镇创富二路与创兴七路交叉口	/	钢质入户门、户内木门	2021年6月	274.56	1.55	其他平台查询销售单方价格
.....								

提示：提供近5年（自招标公告截止之日起倒推）投标人所投品牌同类产品业绩（不超过10项），证明材料：提供供货合同等证明材料扫描件（须能体现合同金额、签订时间、合同内容、供货数量等关键信息）、该项目克尔瑞销售单方价格数据资料证明；如业绩为年度战略合作业绩，则需提供框架协议、分项供货合同及对应的供货单（须能体现具体金额、签订时间、协议内容、入户门形式等等关键信息）。关键信息需进行框选标记。

(一) 深铁懿府入户门采购与安装三标段

# 深圳地铁前海国际发展有限公司

## 中标通知书

致投标人：深圳市芳大安防科技有限公司

承担项目：深铁懿府入户门采购与安装三标段

贵公司于2023年5月18日提交了上述项目的投标文件。依照《中华人民共和国招标投标法》和深铁懿府入户门采购与安装三标段招标文件，经资格审查和评定标程序，并经我公司批准，贵公司的投标文件已被我公司接受，中标价为(人民币)捌佰捌拾贰万陆仟伍佰陆拾贰元整(小写：RMB8,826,562元)。确定贵公司为深铁懿府入户门采购与安装三标段中标单位。

请做好签署合同的准备。

深圳地铁前海国际发展有限公司  
法定代表人(或授权代表)：

  
2023年7月3日

# 深铁懿府入户门采购与安装三标段 合同

合同编号：STZY-0694/2023

工程地点： 深圳市南山区

甲 方： 深圳地铁前海国际发展有限公司

乙 方： 深圳市芳大安防科技有限公司



二〇二三年 8 月



# 第一部分 合同协议书

甲方(全称): 深圳地铁前海国际发展有限公司

乙方(全称): 深圳市芳大安防科技有限公司

根据《中华人民共和国民法典》、《中华人民共和国建筑法》及其他有关法律、法规,遵循平等、自愿、公平和诚实信用的原则,买卖双方经协商一致,订立本合同,共同达成协议如下:

## 一、合同范围(含接口界面)

甲方同意从乙方处采购下列货物及服务以用于甲方工程,合同范围(含接口界面)如下:

招标范围包括:入户门、智能门锁供货及安装。包括样板制作、设计、报建、生产、运输、装卸、存储、检验、二次搬运、安装、成品保护、以及技术指导、培训、保修、完成入户门消防验收等。智能门锁与入户门的收边收口属于本次合同范围,负责洞口尺寸的复核及定位、以及与本工程相关的所有服务内容。招标人有权根据项目的实际情况,对合同标的和数量进行调整,投标人不能拒绝执行招标人因工程需要而增减或调整的工作。

具体范围以招标文件、图纸和工程量清单为准。

接口界面详见项目管理要求。

## 二、签约合同价

1、本合同签约合同价为:

人民币(大写)捌佰捌拾贰万陆仟伍佰陆拾贰元整(¥8,826,562元);其中:

不含暂列金暂定价为 ¥8,248,908.26 元(其中不含税价¥7,299,918.81 元,增值税金额¥948,989.45 元,增值税税率为 13%),暂列金额为 ¥577,653.74 元(其中不含税价¥511,198.00 元,增值税金额¥66,455.74 元,增值税税率为 13%)。合同增值税率根据国家税收法规政策变动而调整,不含税价款不随增值税税率变化进行调整。

2、本合同最终结算价款按以下第 2 种方式确定。

(1) 以政府指定机构审计或审核结果作为最终结算价款和支付依据。

(2) 以 甲方审核结果为准,如按规定须经过政府指定机构审计或评审或审核,则以政府指定机构审计或评审或审核结果为准。否则,以甲方审核结果 作为最终结算价款和支付依据。

(3) 以甲方组织审定结果作为最终结算价款和支付依据。

## 三、合同文件的组成

下述文件是构成合同不可分割的部分,应一并阅读和理解

(1) 合同协议书;

(2) 中标通知书(适用招标投标工程);



甲方(盖章):

深圳地铁前海国际发展有限公司

法定代表人或授权代表:

峰刘印字

住 所:

深圳市福田区深铁置业大厦

电 话:

传 真:

0755-23992555

开户银行:

建行深圳分行营业部

开户全名:

深圳地铁前海国际发展有限公司

账 号:

44201501100052560514

邮政编码:

518026

项目主管部门经办人及电话:

张瀚之, 13691854591

项目主管部门审核人:

郑军

合约部门经办人及电话:

王苏文, 0755-89987571

合约部门审核人:

刘天晨

乙方(盖章):

深圳市芳大安防科技有限公司

法定代表人或授权代表:

满杨印金

统一社会信用代码:

914403002795423245

住 所:

深圳市宝安区松岗街道塘下涌第三工业区桂花

电 话:

0755-27633533

传 真:

开户银行:

建行深圳市分行松岗支行

开户全名:

深圳市芳大安防科技有限公司

账 号:

44201554700052507324

邮政编码:

518105

乙方经办人:

谭永辉

乙方经办人电话:

13828712747

合同签署地点:

深 圳

时 间:

2023年8月31日







#### 深铁懿府三期，大户型私密赞！

- 🏠 深铁懿府三期，备案了278套240㎡的大户型，分布在10、11、12、13栋，户型设计非常纯粹。
- 💰 均价为10.74万/㎡，单价区间在9.41-12.32万/㎡，总价区间为2291-2599万/套。
- 🌿 三期占地16.4万㎡，总建筑面积为23.4万㎡，总户数为890户，车位数为1409个，车位比为1:1.58。
- 🏢 10栋、11栋、12栋、13栋为配套商品住宅，都是240平5房的大户型。
- 👤 14栋、15栋、16栋、17栋、18栋、19栋为人才房住宅，户型面积为150平和170平，专为高端人才设计。

#### 🌟 优点:

- 户型设计南北通透，2梯2户，电梯入户，私密性极佳，超过25楼还能欣赏到山海美景；
- 使用率高达80%，在市面上新房中表现优异；
- 小区容积率低，居住环境舒适，地段优越。

#### 🚫 缺点:

- 距离京港澳高速较近，可能会有噪音；
- 客厅宽度适中，但长度略显不足；
- 低楼层靠近山体，视野可能受影响，且可能有蚊虫问题。

🌟 综合来看，深铁懿府三期还是一个非常不错的选择。

2024-12-11 01:35

(二) 佳华沙湖广场入户门和户内木门制作及安装工程（二标段）

佳华沙湖广场入户门和户内木门制作及安装工程合同（二标段）

031  
27

FD - 2023 01 - 249

佳华沙湖广场项目

入户门和户内木门制作及安装工程合同（二  
标段）

合同编号：QRJS-(SH)-合-2023-005

工程名称：佳华沙湖广场入户门和户内木门制作及安装工程  
(二标段)

工程地点：坪山区坪山大道与锦龙大道交汇处西北角

发 包 人：广东祺润建设工程有限公司

承 包 人：深圳市芳大安防科技有限公司

3. 措施费、其他费用一次性固定总价包干。

4. 特别说明：乙方为专业的门生产单位，须具备相应的安装资质；若乙方无相应安装资质，乙方可委托有资质的第三方进行本工程的安装施工，但须提前取得甲方书面同意（甲方的同意并不能减轻或免除乙方任何责任）。安装单位在施工过程中的一切事项由乙方协调负责，相关费用由乙方支付；如安装单位在施工过程中造成自身或甲方、其他第三方损失的，所有责任由乙方承担，与甲方无关；如甲方因此遭受罚款或其他损失的，甲方有权向乙方追偿。

## 五、合同价格

1. 本合同含税固定总价为人民币（大写）肆佰肆拾壹万捌仟玖佰柒拾叁元柒角捌分（¥4,418,973.78元），税率为13%，税金为人民币¥508,377.51元，不含税价为人民币¥3,910,596.27元。

2. 本合同总价组成包括但不限于：直接费（人工费、材料费、水电费、检验试验费用、机械使用费、机械进退场费）、措施费（包括但不限于安全文明施工措施费、夜间施工增加费、赶工措施费、已完工程及设备保护费、临时保护费、二次搬运费、脚手架费、垂直运输机械费、超高施工增加费、环境保护费等其他措施费）、开孔费、各专业施工配合费、垃圾清运费（含弃土场费）、管理费、利润、规费、风险、保险费、税金、政府各部门及周边关系协调、提供样板、检测费、工程验收合格及移交、保修等完成本工程内容的全部费用。

3. 本合同固定单价组成包括人工费、材料费、水电费、检验试验费用、机械使用费、机械进退场费、管理费、利润、风险、保修等费用。

4. 本合同附件2价格清单由乙方按甲方提供的工程量清单及报价格式要求进行报价；并进行了补充；若价格清单中存在少算、漏算、缺项、漏项等均视为相关费用已包含在各项报价之中，且不再增加任何费用。

5. 总包配合管理费由甲方与总承包人协商并支付，本合同总价不含总包配合管理费。

6. 总承包人提供现有的脚手架及垂直运输，对于乙方施工过程中无法使用总承包人以上配合部分的内容所采取相关措施施工，相关费用已考虑在合同总价中，不再另外计取。

7. 本工程不论采取何种赶工措施，相关费用已考虑在合同总价中，不再另外计取。

8. 本项目施工现场场地有一定的局限性，乙方已充分考虑异地租赁费用和材料二次搬运等所产生的一切费用，且甲方不提供施工场地办公和生活的房屋及设施由乙方自行负责，由此增加费用乙方已考虑在合同总价中，乙方不得以任何借口向甲方提出任何相关要求。

9. 合同总价包括本工程、各种材料设备及政府部门规定的试验、检验、材料检测、第三方检测、提供样品及试件费用等相关所有费用。

10. 本工程所有垃圾，乙方必须自行联系政府规定合法弃置点，从工地清运出场，不论距离远近

### 十九、合同附件

1. 廉洁合作协议
2. 价格清单
3. 标准、规范和技术要求
4. 图纸（电子版）
5. 约谈记录
6. 深化设计图
7. 本工程招标文件补充资料和澄清文件
8. 招标文件（电子版）

以下无正文。

兹证明甲乙双方签订如下：

甲方：广东棋润建设工程有限公司  
(盖章)

法定代表人：(签字)



或其委托代理人：(签字)

纳税人识别号：91441302MA56ABC45X

地址：深圳市宝安区新安街道龙井社区湖滨东路 27、29  
号华林达公司大楼 102

电话：0755-27758041

开户银行：中国工商银行深圳宝安支行

账号：4000021409201918032



乙方：深圳市芳大安防科技有限公司

(盖章)

法定代表人：(签字)



或其委托代理人：(签字)

纳税人识别号：914403002795423245

地址：深圳市宝安区松岗街道塘下涌第三工业区  
桂花路六号厂房 1-4 栋

电话：0755-27633533

开户银行：建设银行深圳市分行松岗支行

账号：44201 55470 00525 07324

注：若授权委托代表人签字须附上授权委托书原件。



## 佳华沙湖广场

在售 住宅 不限购 一房一价 3D沙盘 配套纯熟 大型社区

价格 **35000**元/m<sup>2</sup>

开盘 2022年12月03日

交房 2025年12月

户型 二室(1), 三室(5), 四室(2) [全部户型](#)

地址 [坪山-坪山街道] 坪山大道与锦龙大道交汇处西北角 [查看地图](#)

入围坪山出行便利榜第9名

1000-0000-0000

(三) 惠州深业云栖府项目入户门采购及安装工程

FD - 202301-256

215  
641

## 惠州深业云栖府项目 入户门采购及安装合同

发包人：惠州深业置业有限公司

承包人：深圳市芳大安防科技有限公司

签约日期：2023年9月27日



含税金额：人民币（大写）贰佰壹拾玖万捌仟伍佰零伍元肆角（Y 2,198,505.40元），不含税金额：人民币（大写）壹佰玖拾肆万伍仟伍佰捌拾元整（Y 1,945,580.00元），增值税率：13%，增值税额：（Y 252,925.40元）

2.合同价格形式：固定总价包干。

## 五、项目经理

承包人项目经理：张勇鲲。

## 六、合同文件构成

本协议书与下列文件一起构成合同文件且优先顺序解释如下：

序号	合同组成文件名称	备注
1	履行本合同的相关补充协议；	
2	补充条款及其附件；	
3	合同协议书	
4	中标通知书；	
5	专用合同条款；	
6	投标人须知、投标人须知前附表及其附件（含招标答疑补漏和澄清文件）；	
7	承包人投标文件及其附件（含评标期间的澄清文件和补充资料）；	
8	通用条款；	
9	国家或地方颁发的标准、规范、规程及有关技术文件；	
10	图纸和技术规格书等；	
11	已标价工程量清单；	
12	发包人和承包人双方有关本工程的变更、签证、洽商、索赔、询价采购凭证等书面文件及组成合同的其他文件。	

在合同订立及履行过程中形成的与合同有关的文件均构成合同文件组成部分。

上述各项合同文件包括合同当事人就该项合同文件所作出的补充和修改，属于同一类内容的文件，应以最新签署的为准。

## 七、承诺

1.发包人承诺按照法律规定履行项目审批手续、筹集工程建设资金并按照合同约定的期限和方式支付合同价款。

2.承包人承诺按照法律规定及合同约定组织完成工程施工，确保工程质量和安全，不进行转包及违法分包，并在缺陷责任期及保修期内承担相应的工程维修责任。

### 十三、合同份数

本合同一式陆份，均具有同等法律效力，发包人执肆份，承包人执贰份。

发包人：  (公章)  
法定代表人或其委托代理人   
(签字) (签字)

组织机构代码： \_\_\_\_\_  
地址： \_\_\_\_\_  
邮政编码： \_\_\_\_\_  
法定代表人： \_\_\_\_\_  
委托代理人： \_\_\_\_\_  
电话： \_\_\_\_\_  
传真： \_\_\_\_\_  
电子信箱： \_\_\_\_\_  
开户银行： \_\_\_\_\_  
账号： \_\_\_\_\_

承包人：  (公章)  
法定代表人或其委托代理人 

组织机构代码： \_\_\_\_\_  
地址： \_\_\_\_\_  
邮政编码： \_\_\_\_\_  
法定代表人： \_\_\_\_\_  
委托代理人： \_\_\_\_\_  
电话： \_\_\_\_\_  
传真： \_\_\_\_\_  
电子信箱： \_\_\_\_\_  
开户银行： \_\_\_\_\_  
账号： \_\_\_\_\_



请输入关键字(楼盘名/地名/开发商等)

搜索

楼盘导购 看房团 房产网 地图 打折 开盘

房天下 > 惠州新房 > 惠城楼盘 > 深业云栖府

更新于 2024-12-27 03:55:07 纠错 举报

我是房企, 申请入驻

楼盘首页

楼盘详情

楼盘故事

楼盘动态

楼盘相册

楼盘报告

点评

房价走势

装修效果图



## 深业云栖府

8.9/10分 查看评分

待售 普通住宅

楼盘概况: **13000**元/m<sup>2</sup> (单价)

[变价提醒](#) [查看价格走势](#) [贷款计算器](#)

均价13000元/平方米 报价时间: 2023年10月11日, 价格有效期: 30天 该价格为参考价格, 实际价格以开发商为准

主力户型: 暂无

项目地址: 惠城惠州市惠城区南江河南岸LJL-47-24地块 [查看地图](#)

近期开盘: 2023-06-30 [开盘提醒](#)

[更多详细信息>>](#)

[收藏](#) [分享](#) [对比](#) [扫描到手机](#)



(四) 半山名苑一号地块入户门采购及安装

## 中标通知书

深圳市芳大安防科技有限公司：

惠州市仲恺鹏基投资有限公司的半山名苑一号地块项目入户门采购及安装，于2022年8月17日开标，经评定标小组评定，确定深圳市芳大安防科技有限公司为中标人。

根据贵司对招标单位的承诺，特通知贵司承担半山名苑一号地块项目入户门采购及安装任务。本次含税合同价为：人民币1756833.60元（大写：人民币壹佰柒拾伍万陆仟捌佰叁拾叁元陆角），其中不含税合同价为1554720.00元，税率为13%，税额为202113.60元。工程质量达到招标文件规定的标准，请贵司按照有关工期要求组织进场施工。本招标工程项目经理：董毅刚，身份证号为430923198411221714。

中标单位收到本中标通知书后，应在2022年9月28日前，按照招标文件和中标单位的投标文件与招标单位签订本招标项目承包合同。

说明：本中标通知书发出之日起14个日历天内（如有履约保证金则为30个日历天），中标单位未与招标单位签订合同的，视为中标单位放弃本次中标资格，招标单位不予退还投标保证金同时招标单位有权另选其他投标人中标。

联系人：彭兴

联系电话：13502250430

招标单位：惠州市仲恺鹏基投资有限公司

法定代表人或其委托代理人：刘伟夫

日期：2022年9月14日



---

## 半山名苑一号地块项目入户门采购及安装合同

签订地点：惠州市\_\_\_\_\_

签订时间：2022.9.19\_\_\_\_\_





发包人(公章) 承包人(公章):

法定代表人或其委托代理人: 法定代表人或其委托代理人:

(签字) (签字) 



组织机构代码: \_\_\_\_\_ 组织机构代码: 914403002795423245

地址: \_\_\_\_\_ 地址: 深圳市宝安区松岗街道塘下涌第三工业区桂花路

六号厂房 1-4 栋

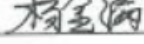
法定代表人: \_\_\_\_\_ 法定代表人: 

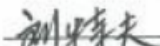
委托代理人:  委托代理人: \_\_\_\_\_

联系人: \_\_\_\_\_ 联系人: 董毅刚

电话: \_\_\_\_\_ 电话: 13612661126

电子信箱: \_\_\_\_\_ 电子信箱: \_\_\_\_\_

开户银行: \_\_\_\_\_ 开户银行: 中国建设银行深圳市分行松岗支行

账号: \_\_\_\_\_ 账号: 4420 1554 7000 5250 7324



# 半山名苑

④ 贷款计算器 ▲

[仲恺 陈江] 仲恺仲恺区和畅五路西

小区首页 小区详情 小区相册 价格走势 在售房源 在租房源 成交记录 周边招聘 周边配套 小区户型 小区问答 新房推荐



**14272** 元/m<sup>2</sup> 环比上月: 跌0.4% [查看价格走势](#)

物业类型	普通住宅	建筑类型	
建筑年代	2011年建成	产权年限	70年
房屋总数	490	楼栋总数	
绿化率	45.70%	容积率	1.02
物业费			
开发商	惠州市鹏基投资有限公司		
物业公司	深圳鹏基物业管理有限公司		
周边中介			

**44**

[在售房源\(套\) >](#)

**8**

[在租房源\(套\) >](#)

(五) 佛山卓越万科朗润园项目 CD 区住宅入户门制作及安装工程



专业分包标准合同

佛山卓越万科朗润园项目 CD 区住宅入户门制作及安装工程

专业分包合同

甲方：佛山市合曜房地产开发有限公司

乙方：深圳市芳大安防科技有限公司

合同订立时间：2021 年 6 月

合同订立地点：佛山市

合同编号：fsgs-01-03.031-2021-06-0008

## 协议书

甲方(全称): 佛山市合曜房地产开发有限公司

乙方(全称): 深圳市芳大安防科技有限公司

为进一步明确责任,保障甲乙双方的利益,保证工程顺利进行,经甲、乙双方友好协商,根据《中华人民共和国合同法》及本工程的具体情况签订本合同。

### 1 词语定义及合同文件解释顺序

#### 1.1 词语定义

- 1.1.1 工程:指甲方乙方在合同中约定的工程承包范围内的工程,包括永久工程和临时工程;
- 1.1.2 费用:指不包含在合同价款之内的应当由甲方或乙方承担的经济支出;
- 1.1.3 工期:指甲方乙方在协议及合同中约定,按照日历天数(包括法定节假日)计算的承包天数,已充分考虑可能出现的下雨、台风、高温天气、停水、停电、节假日、工地及周边环境等影响因素,本合同条款第十七章定义的“不可抗力”除外;
- 1.1.4 甲供材料、设备:由甲方直接采购并供应给乙方施工使用的材料设备,乙方履行相应的管理配合职责;
- 1.1.5 甲限品牌材料:是指甲方限定了材料品牌,由乙方在甲方限定的材料品牌中选择并采购的材料;
- 1.1.6 甲限品牌限价材料:由乙方在甲方限定的品牌进行采购,并按照甲方限定的价格进行结算的材料;
- 1.1.7 单价:指供需双方约定的一个数量单位商品(或施工基准价)的不含税价格。
- 1.1.8 税金(专用增值税):一般纳税人以商品(含应税劳务)在流转过程中产生的计税依据而征收的流转税。
- 1.1.9 书面形式:指合同书、信件和数据文件(包括电报、电传、传真、电子数据交换和电子邮件)等可以有形地表现所载内容的形式;
- 1.1.10 违约责任:指合同一方不履行合同约定义务或履行合同义务不符合约定所应承担的责任;
- 1.1.11 索赔:指在合同履行过程中,对于并非己方过错,而是应由对方承担责任的情况造成的实际损失或工期延误,向对方提出经济补偿或顺延工期的要求;
- 1.1.12 小时或天:本合同规定按小时计算时间的,从事件有效开始时计算(不扣除休息时间);规定按天计算时间的,开始当天不计入,从次日开始计算。时限的最后一天的截止时间为当日 24 时;
- 1.1.13 合同文件:指构成合同的全部文件;
- 1.1.14 工程指令/设计变更:是甲方安排乙方完成指定工作所下达的书面文件,工程指令/设计变更内容完成后,需办理工程签证。工程指令/设计变更单是工程签证结算的依据;
- 1.1.15 签证:是指监理单位、甲方对乙方申报的设计变更和工程指令工作完成情况或工程量进行确认的书面资料,是工程结算的依据之一;按来源分为设计变更类签证、工程指令类签证;
- 1.1.16 工程联系单:是指甲方、监理指出乙方在进度、质量、安全文明施工等方面缺陷的文件,不作为结算依据;
- 1.1.17 图纸:由甲方提供或乙方提供并经甲方书面确认,满足乙方施工所需要的所有纸质资料(包括配套说明和有关资料设计及甲方设计部门的变更)。
- 1.1.18 授权权限:指甲方对甲方代表、监理人、监理工程师的授权,具体以甲方书面授权为准,上述人员在甲方授权权限内的行为视为甲方的行为,授权权限范围外的行为不得视为甲方的行为。
- 1.2 合同文件解释顺序:构成本合同的文件应能相互解释,互为说明。除本合同条款另有约定外,本合同文件组成及优先解释次序如下:
  - 1.2.1 本合同签订后双方约定并共同签署的有关工程的约谈记录、变更等书面协议;
  - 1.2.2 本合同的协议书;
  - 1.2.3 本合同的附件;
  - 1.2.4 现行标准、规范、技术要求和有关技术资料;
  - 1.2.5 图纸或材料样板;
  - 1.2.6 本合同的合同计价清单;



关信息通知乙方，而乙方仍拒绝购买，则该种材料改为甲供，乙方向甲方支付该材料总价 10% 的违约金，并且由此造成的工期延误由乙方负责。

#### 8.4 甲限品牌材料设备

8.4.1 甲限品牌材料设备清单详见合同附件-甲限品牌材料/设备明细表，由乙方履行采购义务；

8.4.2 对因乙方不按甲限品牌采购，甲方有权不予支付相应的工程价款，导致的供货错误、供货延误、工期拖延、工程质量等责任由乙方承担，乙方应按照甲方要求拆除已安装设备、重新按要求采购材料设备并安装施工，工期不予顺延，并赔偿由此给甲方造成的相应损失。

### 9 设计变更、工程指令、签证及工程联系单

9.1 关于设计变更、工程指令及签证的约定具体详见附件关于设计变更、工程指令及现场签证的协议；

9.2 甲方发出的关于设计变更、工程指令等有效的《工程联系函》，乙方应按要求实施，如乙方拒绝实施，甲方有权另择施工单位完成，所发生的费用(另加 20% 的管理费)由乙方承担；

9.3 乙方发现《工程联系函》涉及的设计变更与工程指令等有违反国家规定、影响工程质量或存在明显不合理或明显存在浪费情况的，乙方应在发现后立即通知甲方和设计单位，并在告知后的 24 小时内发出书面提交。乙方提出的合理化建议如被甲方采用，甲方可根据实际情况予以奖励。

### 10 工程造价

10.1 本合同为固定单价合同，工程量为固定；

10.2 合同固定金额(大写)：贰佰柒拾肆万伍仟陆佰零捌元叁角肆分；(小写)：¥2,745,608.34 元；

10.2.1 不含税总价(大写)：贰佰肆拾贰万玖仟柒佰肆拾壹元捌角玖分；(小写)：¥2,429,741.89 元；

10.2.2 税金(税率 13%，大写)：叁拾壹万伍仟捌佰陆拾陆元肆角伍分；(小写)：¥315,866.45 元；

10.2.3 合同总价包含但不限于：包工期、包材料、包质量、包验收、包安全、包文明施工、包税金(需单独列出税率)等所需的一切费用等。

10.3 计价依据：详见本合同附件-计价依据；

10.4 在合同履约期内，当镀锌钢板供应单价价格波动时，进行涨价补差、降价减差(详见合同附件 2-价格调整协议)，其余材料、机械及人工等价格已考虑市场价格波动及政府政策调整带来的风险，在合同有效期内不做任何调整。价款中不包含总承包服务费(由甲方直接支付给总包，与总包合同配合)，但包含水电费(水电费由乙方与总包自行结清)。

10.5 《计价依据》中的单价约定后，任何一方不得擅自改变。

#### 10.6 合同价款变更

10.6.1 当甲方按照本合同约定的方法提出变更、指令、签证时，合同价款可根据实际进行调整，税率不参与上浮或下浮调整。调整的依据为：清单中的(单价+对应增值税税率的税金)×增减的数量。

10.6.2 涉及甲方对发包工作进行变更的，在变更确定后 14 天内，乙方应提出变更合同价款的报告，经甲方确认后调整合同价款。变更合同价款按下列方法进行：

10.6.2.1 本合同中已有适用于变更项目的单价，按本合同已有的单价变更合同价款；

10.6.2.2 本合同中只有类似于变更项的单价，可以参照类似单价变更合同价款；

10.6.2.3 本合同中没有适用或类似于变更项目的单价，由乙方提出适当的变更单价，经甲方确认后执行；

10.6.2.4 乙方在双方确定变更后 14 天内不向甲方提出变更项目价款的报告时，视为该项变更不涉及合同价款的变更；

10.6.2.5 因乙方自身原因导致的工作变更，乙方无权要求追加合同价款。

10.7 双方约定合同价款包括的内容还有： /

### 11 付款

11.1 预付款：无；预付款金额： / ；预付款保函：在预付款支付之前，供方需以项目为单位提供等额的预付款银行保函(甲方或需方凭书面索赔通知书向担保银行申请索赔，担保银行需在叁拾个工作日内，不  
争辩、不挑剔、不可撤销的向甲方或需方支付索赔款，直至本保函担保的最高担保金额)。

(以下无正文) 签署页

甲方(盖章): 佛山市合曜房地产开发有限公司

乙方(盖章): 深圳市芳大安防科技有限公司

法定代表人:

法定代表人:

委托代理人:

委托代理人:

联系人:

联系人:

联系电话:

联系电话:

时间: 2021年 月 日

时间: 2021年6月9日





## 卓越万科朗润园

别名: 朗润园, 朗润西园, 朗润东园 8.6/10分 查看评分

售完 普通住宅 品牌地产 低总价 配套商品房

楼盘概况: **15500**元/m<sup>2</sup> (单价) **136-217**万元/套 (总价)

📍 变价提醒 查看价格走势 贷款计算器

均价15500元/m<sup>2</sup> 报价时间: 2022年04月12日, 价格有效期: 14天 该价格为参考价格, 实际价格以开发商为准

主力户型: 三层(3) 四层(2) 回 全部

项目地址: 顺德佛山新城南·琴湖公园群 查看地图

[更多详细信息>>](#)

收藏

分享

对比

扫描到手机



## 二、体系认证证书

### 1、投标人的质量体系认证证书、职业健康安全管理体系认证证书



# 质量管理体系认证证书

兹证明

## 深圳市芳大安防科技有限公司

注册地址: 深圳市宝安区松岗街道塘下涌第三工业区桂花路六号厂房 1-4 栋

审核地址: 深圳市宝安区松岗街道塘下涌社区第三工业区桂花路六号厂房 1 栋  
1 楼、2 栋 1-2 楼、3 栋 1-3 楼、宿舍楼、办公楼

其质量管理体系已通过 NOA Certification 的评审, 符合

### GB/T 19001-2016 idt ISO9001:2015 标准

认证范围

钢制隔热防火门、木质隔热防火门、钢制隔热防火窗、特级防火卷帘  
(无机) 的生产

认证证书编号: NOA2307803  
统一社会信用代码: 914403002795423245  
首次注册日期: 2023年07月04日

监督审核通过标签:   

认证经理 



微信扫描上方二维码, 验证证书有效性。

证书签发日期: 2023.07.04      注册截止日期: 2026.07.03

本证书由挪亚检测认证颁发, 获证组织应于证书有效日期前按规定执行监督审核并更换本认证证书, 认证资格是否有效应登陆本机构网站 (www.noagroup.org) 查询, 证书信息亦可在国家认证认可监督管理委员会网站 (www.cnca.gov.cn) 上查询。

### NOA Certification Service

地址: 中国 (上海) 自由贸易试验区锦绣东路2777弄26号    邮箱地址: noa@noagroup.org



# 职业健康安全管理体系认证证书

兹证明

## 深圳市芳大安防科技有限公司

注册地址: 深圳市宝安区松岗街道塘下涌第三工业区桂花路六号厂房 1-4 栋

审核地址: 深圳市宝安区松岗街道塘下涌社区第三工业区桂花路六号厂房 1 栋  
1 楼、2 栋 1-2 楼、3 栋 1-3 楼、宿舍楼、办公楼

其职业健康安全管理体系已通过 NOA Certification 的评审, 符合

## GB/T 45001-2020 idt ISO45001:2018 标准

认证范围

钢制隔热防火门、木质隔热防火门、钢制隔热防火窗、特级防火卷帘  
(无机) 的生产

认证证书编号: NOA1998432

统一社会信用代码: 914403002795423245

首次注册日期: 2023 年 07 月 04 日

监督审核通过标签:

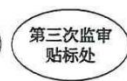

认证经理



微信扫描上方二维码,  
验证证书有效性。

证书签发日期: 2023.07.04

注册截止日期: 2026.07.03

本证书由挪亚检测认证颁发, 获证组织应于证书有效日期前按规定执行监督审核并更换本认证证书, 认证资格是否有效应登陆本机构网站 ([www.noagroup.org](http://www.noagroup.org)) 查询, 证书信息亦可在国家认证认可监督管理委员会网站 ([www.cnca.gov.cn](http://www.cnca.gov.cn)) 上查询。

**NOA Certification Service**

地址: 中国 (上海) 自由贸易试验区锦绣东路2777弄26号 邮箱地址: [noa@noagroup.org](mailto:noa@noagroup.org)

### 三、售后服务机构

备注：我司（制造商）有固定的售后服务机构。（附营业执照）



# 营业执照

统一社会信用代码 914403002795423245

名称	深圳市芳大安防科技有限公司
类型	有限责任公司
住所	深圳市宝安区松岗街道塘下涌第三工业区桂花路六号厂房1-4栋
法定代表人	杨金满
成立日期	1998年04月13日

#### 重要提示

1. 商事主体的经营范围由章程确定。经营范围中属于法律、法规规定应当经批准的项目，取得许可审批文件后方可开展相关经营活动。
2. 商事主体经营范围和许可审批项目等有关事项及年报信息和其他信用信息，请登录深圳市市场和质量监督管理委员会商事主体信用信息公示平台（网址<http://www.szcredit.org.cn>）或扫描执照的二维码查询。
3. 商事主体应于每年1月1日-6月30日向商事登记机关提交上一年度的年度报告。商事主体应当按照《企业信息公示暂行条例》等规定向社会公示商事主体信息。



登记机关



2018年08月20日

制造商售后服务地址（附所在地证明——房屋租赁凭证）

<h1>房屋租赁凭证</h1>		<b>该房屋已按规定办理房屋 租赁登记备案手续，特发此证。</b>	
登记备案号： <b>深房租宝安 2023000392</b>		蔡增城	
房屋坐落地址	燕罗街道墟下涌社区第三工业区桂花路六号 厂房 1、3 栋	签发人（签章）：_____	
房屋编码	4403060040160100027000003; 440306004016 0100027000003; 440306004016010002700000 4(具体房屋编码信息以房屋租赁系统后台数 据为准)	登记备案机关（盖章）：_____	
出租人	深圳市幸福股份合作公司	初始发证日期： 2023 年 01 月 04 日	
承租人	深圳市芳大安防科技有限公司	深圳市芳大安防科技有限公司	
租赁面积 (m <sup>2</sup> )	6125.34	持证人：_____	
租赁用途	厂房	他项权利摘要及附记	
租赁期限	自 2022 年 12 月 20 日至 2025 年 12 月 19 日		

## 售后服务

我公司是生产各种防火门、入户门、防火卷帘门及安全门的厂家，是同行业中唯一获得 ISO9001 国内、国际质量认证的企业；是全国唯一的一家防火门、防盗门、复合卷帘门获方圆产品认证的企业。

我公司根据国家《建设工程质量管理条例》和深圳市有关规定，我方承诺对竣工工程进行保修。我公司在售后部设立常设维修机构，该机构配有多名具有三年以上产品经验的专业维修人员，备有常用维修设备、配件，并 24 小时服务，我们奉行“以顾客为中心”的宗旨，承诺该项工程的保修期 24 个月，时间自消防验收合格之日起计算。我司提供不仅限于以下的售后服务内容：

1、在保修期内，我公司将免费提供保养服务，周期性派专业人员对所有入户门产品设备进行检查、调整。

2、在保修期内，我公司将免费及时排除故障和进行修理，无偿更换非人为损坏或不能正常工作的机件，此服务每天 24 小时内随时提供，并在发现故障或接到故障通知 24 小时内进行维修。

2、发生紧急抢修事故的，我公司接到事故通知后，应立即到达事故现场抢修。

3、服务热线：提供广东省内 24 小时生产厂家客户服务热线，我司需要定制计划，定期到用户单位了解设备使用情况，做到将故障解决在萌芽状态。

4、免费培训 2-3 名现场操作人员，提供详细的培训计划。

5、在质保期内，每年定期巡检次数不少于 2 次。

6、在质保期结束时，将派专业工程师和最终用户代表对整套产品进行另一次检查，任何缺陷均由投标人负责免费修理或更换。在修理完成之后，投标人将缺陷原因、修理内容、完成修理及恢复正常的时间和日期等报告给最终用户。

7、保证长期向最终用户提供维修所需的备件，备件均以成本价计。质保期过后，若最终用户指定其他维修机构做维修、保养的服务，投标人将与指定人员进行技术交底，若有必要，将对其进行免费培训。

8、其它保修内容以合同签订内容为准。

## 售后服务联系方式

制造商服务电话： 13828712747

联系人： 谭永辉



售后服务机构及制造商现场环境图

办公环境

办公环境



芳大  
FANGDA

深圳市芳大安防科技有限公司  
**公司宣传册**  
COMPANY BROCHURE

An aerial photograph of the factory complex, showing several large white buildings with blue accents. The sky is blue with some clouds. The company logo and name are overlaid on the image.

生产车间图片



生产车间图片



生产车间图片



生产车间图片



#### 四、投标人近两年财务报表汇总表

资产负债表（万元）				利润表（万元）			
2023 年		2024 年		2023 年		2024 年	
资产规模	资产负债率	资产规模	资产负债率	营业收入	净利润	营业收入	净利润
4462.25	24.06%	5396.65	33.02%	11483.45	246.62	8997.32	238.50

## 五、 投标人近两年财务报表

### (一) 2023 年度财务报表

## 资产负债表

会工01表

编制单位：深圳市芳大安防科技有限公司

2023-12-31 单位：元

资 产	行次	年初数	期末数	负债及所有者权益	行次	年初数	期末数
流动资产：				流动负债：			
货币资金	1	3,469,876.30	5,852,765.99	短期借款	51		
短期投资	2			应付票据	52		
应收票据	8			应付账款	53	6,166,342.86	8,755,495.77
应收账款	4	30,818,398.83	34,549,154.63	预收账款	54	138,600.00	92,400.00
减：坏账准备	5			其他应付款	55		
应收账款净额	6	30,818,398.83	34,549,154.63	应付工资	56	93,295.60	91,142.43
预付账款	7	12,504.25	46,511.52	应付福利费	57	986,022.66	1,603,679.82
应收补贴款	8			未交税金	58	348,828.07	193,823.94
其他应收款	9			未付利润	59		
存货	10			其他未交款	60		
待摊费用	11			预提费用	61		
待处理流动资产净损失	12	603,400.00		一年内到期的长期负债	62		
一年内到期的长期债券投资	13			其他流动负债	63		
其他流动资产	14			流动负债合计	70	7,733,089.19	10,736,541.96
流动资产合计	20	34,904,179.38	40,448,432.14	长期负债：			
长期投资				长期借款	71		
长期投资	21			应付债券	72		
固定资产：				长期应付款	73		
固定资产原价	24	43,330,150.17	43,330,150.17	其他长期负债	80		
减：累计折旧	25	39,156,093.60	39,156,093.60	其中：住房周转金	81		
固定资产净值	26	4,174,056.57	4,174,056.57	长期负债合计	83		
固定资产清理	27			递延税项：			
在建工程	28			递延税款贷项	85		
待处理固定资产净损失	29			负债合计	90	7,733,089.19	10,736,541.96
固定资产合计	35	4,174,056.57	4,174,056.57	所有者权益：			
无形资产及递延资产：				实收资本	91	8,000,000.00	8,000,000.00
无形资产	36			资本公积	92	15,037,530.68	15,303,003.68
递延资产	37			盈余公积	93	8,307,616.08	10,582,943.07
无形资产及递延资产合计	40			其中：公益金	94		
其他长期资产：				未分配利润	95		
其他长期资产	41			所有者权益合计	96	31,345,146.76	33,885,946.75
递延税项：							
递延税款借项	42						
资产总计	50	39,078,235.95	44,622,488.71	负债及所有者权益	100	39,078,235.95	44,622,488.71

补充资料：1 已贴现的商业承兑汇票\_\_\_\_\_元； 2 已包括在固定资产原价内的融资租入固定资产原价\_\_\_\_\_

# 损益表

会工02表  
单位：元

编制单位：深圳市芳大安防科技有限公司      2023年12月

项 目	行次	本 月 数	本 年 累 计 数
一、主营业务收入	1	13,888,570.47	114,834,511.22
减：主营业务成本	2	12,474,039.10	102,361,767.47
主营业务费用	3		
主营业务税金及附加	4	8,683.37	110,813.85
二、主营业务利润	7	1,405,848.00	12,361,929.90
加：其他业务利润	9		
减：管理费用	10	573,859.74	9,883,971.65
财务费用	11	7,945.46	11,724.15
三、营业利润	14	824,042.80	2,466,234.10
加：投资收益	15		
补贴收入	16		
营业外收入	17		
减：营业外支出	18		
加：以前年度损益调整	20		
四、利润总额	25	824,042.80	2,466,234.10
减：所得税	26		
五、净利润	30	824,042.80	2,466,234.10

补充资料：1 已贴现的商业承兑汇票 \_\_\_\_\_ 元； 2 已包括在固定资产

# 现金流量表

编制单位：深圳市芳大安防科技有限公司

2023 年度

会企03表  
单位：元

项 目	行次	金 额	项 目	行次	金 额
一、经营活动产生的现金流量：		0	购建固定资产、无形资产和其他长期资产所支付的现金	30	0
销售商品、提供劳务收到的现金	1	114,834,511.22	投资所支付的现金	31	0
收到的税费返还	3	0	支付的其他与投资活动有关的现金	35	0
收到的其他与经营活动有关的现金	8	0	<b>现金流出小计</b>	36	0
<b>现金流入小计</b>	9	114,834,511.22	投资活动产生的现金流量净额	37	0
购买商品、接受劳务支付的现金	10	66,604,016.22	三、筹资活动产生的现金流量：		0
支付给职工以及为职工支付的现金	12	18,692,625.98	吸收投资所收到的现金	38	0
支付的各项税费	13	1,981,641.91	借款所收到的现金	40	0
支付的其他与经营活动有关的现金	18	25,173,337.42	收到的其他与筹资活动有关的现金	43	0
<b>现金流出小计</b>	20	112,451,621.53	<b>现金流入小计</b>	44	0
<b>经营活动产生的现金流量净额</b>	21	2,382,889.69	偿还债务所支付的现金	45	0
二、投资活动产生的现金流量：		0.00	分配股利、利润或偿付利息所支付的现金	46	0
收回投资所收到的现金	22	0.00	支付的其他与筹资活动有关的现金	52	0
取得投资收益所收到的现金	23	0.00	<b>现金流出小计</b>	53	0
处置固定资、无形资产和其他长期资产所收回的现金净额	25	0.00	<b>筹资活动产生的现金流量净额</b>	54	0
收到的其他与投资活动有关的现金	28	0.00	四、汇率变动对现金的影响	55	0
<b>现金流入小计</b>	29	0.00	五、现金及现金等价物净增加额	56	0

# 现金流量表 (补充)

编制单位: 深圳市芳大安防科技有限公司

2023年度

深企会03表[总序号: 6]

金额单位: 人民币 元

补充资料	行次	金额	补充资料	行次	金额
1.不涉及现金收支的投资和筹资活动:		0			
以固定资产偿还债务	56	0			
以投资偿还债务	57	0			
以固定资产进行投资	58	0			
以存货偿还债务	59	0			
2.将净利润调节为经营活动的现金流量:		0			
		0			
净利润	62	2,466,234.10			
加: 计提的坏帐准备或转销的坏帐	63	0.00			
固定资产折旧	64				
无形资产摊销	65	0.00			
处置固定资产、无形资产和其他长期资产的损失 (减: 收益)	66	0.00			
固定资产报废损失	67	0.00			
财务费用	68	11,724.15			
投资损失 (减: 收益)	69	0.00			
递延税款贷项 (减: 借项)	70	0.00			
存货的减少 (减: 增加)	71				
经营性应收项目的减少 (减: 增加)	72	-3,730,755.80			
经营性应付项目的增加 (减: 减少)	73	-2,589,152.91			
其他	74	6,224,840.15			
经营活动产生的现金流量净额	75	2,382,889.69			
3.现金及现金等价物净增加情况:		0.00			
现金的期末余额	76	5,852,765.99			
减: 现金的期初余额	77	3,469,876.30			
加: 现金等价物的期末余额	78	0.00			
减: 现金等价物的期初余额	79	0.00			
现金及现金等价物净增加额	80	2,382,889.69			



## (二) 2024 年度财务报表

## 资产负债表

会工01表

编制单位：深圳市芳大安防科技有限公司

2024-12-31 单位：元

资产	行次	年初数	期末数	负债及所有者权益	行次	年初数	期末数
流动资产：				流动负债：			
货币资金	1	5,852,765.99	1,613,740.74	短期借款	51		
短期投资	2			应付票据	52		
应收票据	8			应付账款	53	8,755,495.77	15,409,836.98
应收账款	4	34,549,154.63	46,700,339.33	预收账款	54	92,400.00	
减：坏账准备	5			其他应付款	55		
应收账款净额	6	34,549,154.63	46,700,339.33	应付工资	56	91,142.43	88,379.94
预付账款	7	46,511.52		应付福利费	57	1,603,679.82	2,209,056.87
应收补贴款	8			未交税金	58	193,823.94	111,205.69
其他应收款	9			未付利润	59		
存货	10			其他未交款	60		
待摊费用	11			预提费用	61		
待处理流动资产净损失	12		1,440,691.24	一年内到期的长期负债	62		
一年内到期的长期债券投资	13			其他流动负债	63		
其他流动资产	14			流动负债合计	70	10,736,541.96	17,818,479.48
流动资产合计	20	40,448,432.14	49,754,771.31	长期负债：			
长期投资				长期借款	71		
长期投资	21		37,654.98	应付债券	72		
固定资产：				长期应付款	73		
固定资产原价	24	43,330,150.17	43,330,150.17	其他长期负债	80		
减：累计折旧	25	39,156,093.60	39,156,093.60	其中：住房周转金	81		
固定资产净值	26	4,174,056.57	4,174,056.57				
固定资产清理	27			长期负债合计	83		
在建工程	28			递延税项：			
待处理固定资产净损失	29			递延税款贷项	85		
固定资产合计	35	4,174,056.57	4,174,056.57	负债合计	90	10,736,541.96	17,818,479.48
无形资产及递延资产：				所有者权益：			
无形资产	36			实收资本	91	8,000,000.00	8,000,000.00
递延资产	37			资本公积	92	15,037,530.68	15,311,103.20
				盈余公积	93	10,582,943.07	12,836,900.18
无形资产及递延资产合计	40			其中：公益金	94		
其他长期资产：				未分配利润	95		
其他长期资产	41			所有者权益合计	96	33,885,946.75	36,148,003.38
递延税项：							
递延税款借项	42						
资产总计	50	44,622,488.71	53,966,482.86	负债及所有者权益	100	44,622,488.71	53,966,482.86

补充资料：1 已贴现的商业承兑汇票 元；2 已包括在固定资产原价内的融资租入固定资产原价

# 损益表

编制单位： 深圳市芳大安防科技有限公司 2024年12月 会工02表  
单位： 元

项 目	行次	本 月 数	本 年 累 计 数
一、主营业务收入	1	9,283,136.20	89,973,226.51
减：主营业务成本	2	9,130,612.13	81,253,580.15
主营业务费用	3		
主营业务税金及附加	4	16,487.97	92,088.16
二、主营业务利润	7	136,036.10	8,627,558.20
加：其他业务利润	9		
减：管理费用	10	523,370.35	6,173,315.53
财务费用	11	-95.26	40,335.46
三、营业利润	14	-387,238.99	2,413,907.21
加：投资收益	15		
补贴收入	16		
营业外收入	17		
减：营业外支出	18		
加：以前年度损益调整	20		-28,883.56
四、利润总额	25	-387,238.99	2,385,023.65
减：所得税	26		
五、净利润	30	-387,238.99	2,385,023.65

补充资料： 1 已贴现的商业承兑汇票 元； 2 已包括在固定资产

# 现金流量表

编制单位：深圳市芳大安防科技有限公司

2024 年度

会企03表  
单位：元

项 目	行次	金 额	项 目	行次	金 额
一、经营活动产生的现金流量：		0	购建固定资产、无形资产和其他长期资产所支付的现金	30	0
销售商品、提供劳务收到的现金	1	89,973,226.51	投资所支付的现金	31	0
收到的税费返还	3	0	支付的其他与投资活动有关的现金	35	0
收到的其他与经营活动有关的现金	8	0	现金流出小计	36	0
现金流入小计	9	89,973,226.51	投资活动产生的现金流量净额	37	0
购买商品、接受劳务支付的现金	10	52,184,471.35	三、筹资活动产生的现金流量：		0
支付给职工以及为职工支付的现金	12	14,645,735.38	吸收投资所收到的现金	38	0
支付的各项税费	13	1,600,915.19	借款所收到的现金	40	0
支付的其他与经营活动有关的现金	18	25,781,129.84	收到的其他与筹资活动有关的现金	43	0
现金流出小计	20	94,212,251.76	现金流入小计	44	0
经营活动产生的现金流量净额	21	-4,239,025.25	偿还债务所支付的现金	45	0
二、投资活动产生的现金流量：		0.00	分配股利、利润或偿付利息所支付的现金	46	0
收回投资所收到的现金	22	0.00	支付的其他与筹资活动有关的现金	52	0
取得投资收益所收到的现金	23	0.00	现金流出小计	53	0
处置固定资产、无形资产和其他长期资产所收回的现金净额	25	0.00	筹资活动产生的现金流量净额	54	0
收到的其他与投资活动有关的现金	28	0.00	四、汇率变动对现金的影响	55	0
现金流入小计	29	0.00	五、现金及现金等价物净增加额	56	0

# 现金流量表 (补充)

编制单位: 深圳市芳大安防科技有限公司

2024年度

深企会03表|总序号: 61

金额单位: 人民币 元

补充资料	行次	金额	补充资料	行次	金额
1.不涉及现金收支的投资和筹资活动:		0			
以固定资产偿还债务	56	0			
以投资偿还债务	57	0			
以固定资产进行投资	58	0			
以存货偿还债务	59	0			
2.将净利润调节为经营活动的现金流量:		0			
		0			
净利润	62	2,385,023.65			
加: 计提的坏帐准备或转销的坏帐	63	0.00			
固定资产折旧	64				
无形资产摊销	65	0.00			
处置固定资产、无形资产和其他长期资产的损失 (减: 收益)	66	0.00			
固定资产报废损失	67	0.00			
财务费用	68	40,355.46			
投资损失 (减: 收益)	69	0.00			
递延税款贷项 (减: 借项)	70	0.00			
存货的减少 (减: 增加)	71				
经营性应收项目的减少 (减: 增加)	72	-12,151,184.70			
经营性应付项目的增加 (减: 减少)	73	-6,654,341.21			
其他	74	12,141,121.55			
经营活动产生的现金流量净额	75	-4,239,025.25			
3.现金及现金等价物净增加情况:		0.00			
现金的期末余额	76	1,613,740.74			
减: 现金的期初余额	77	5,852,765.99			
加: 现金等价物的期末余额	78	0.00			
减: 现金等价物的期初余额	79	0.00			
现金及现金等价物净增加额	80	-4,239,025.25			

## 六、投标保函

### 1、投标保函



正本

## 投标保函

保函编号：2544200086002111

致深圳地铁置业集团有限公司（下称受益人）：

鉴于深圳市芳大安防科技有限公司（下称被保证人）将参加贵方标段编号为2019-440305-70-03-103679038001的前海综合交通枢纽上盖项目深铁前海国际枢纽中心T2栋入户门采购及安装工程的投标，我方接受被保证人的委托，在此向受益人提供不可撤销的投标保证：

一、本保证担保的担保金额为人民币（币种）200000.00元（小写）贰拾万元整（大写）。

二、本保证担保的保证期间为该项目的投标有效期（或延长的投标有效期）后28日（含28日），延长投标有效期无须通知我方，但本保证担保的保证期间到期日为2025年8月30日。

三、在本保证担保的保证期间内，如果被保证人出现下列情形之一，受益人可以向我方提起索赔：

- 被保证人在招标文件规定的投标有效期内撤回其投标；
- 被保证人在投标有效期内收到受益人发出的中标通知书后，不能或拒绝按招标文件的要求签署合同；
- 被保证人在投标有效期内收到受益人发出的中标通知书后，不能或拒绝按招标文件的规定提交履约担保。

四、在本保证担保的保证期间内，我方收到受益人经法定代表人或其授权委托代理人签字并加盖公章的书面索赔通知后，即向受益人支付本保证担保的担保金额，受益人需在书面索赔通知中说明索赔是由于出现了上述情形中的一种或两种，并具体说明情况。

五、受益人的索赔通知必须在本保证担保的保证期间内以专人送达或邮寄送达的方式送达我方。

六、本保证担保项下的权利不得转让。

七、本保证担保的保证期间届满，或我方已向受益人支付本保证担保的担保金额，我方的保证责任免除。

八、本保证担保适用中华人民共和国法律。

九、本保证担保以中文文本为准，涂改无效。

保证人（盖章）：中国建设银行股份有限公司深圳市分行  
法定代表人或其授权委托代理人（签字或盖章）  
单位地址：深圳市福田区鹏程一路8号深圳建行大厦  
邮政编码：518034 电话：0755-83732134 传真：0755-83732134  
日期：2025年02月24日



## 2、隶属证明



# 隶属证明

致：深圳地铁置业集团有限公司

鉴于深圳市芳大安防科技有限公司参与贵方前海综合交通枢纽上盖项目深铁前海国际枢纽中心 T2 栋入户门采购及安装工程的投标，兹证明，中国建设银行股份有限公司深圳松岗支行隶属于中国建设银行股份有限公司深圳市分行。

特此证明！

本证明仅用于办理投标保函（保函编号：2544200086002111）的出具事宜。

中国建设银行股份有限公司深圳市分行



### 3、开户许可证

<h1>开户许可证</h1>	
核准号: J5840012081005	编号: 5840- 02746458
经审核, <u>深圳市芳大安防科技有限公司</u> 符合开户条件, 准予	
开立基本存款账户。	
法定代表人(单位负责人) <u>杨金涛</u>	开户银行 <u>中国建设银行股份有限公司深圳松岗支行</u>
账 号 <u>44201554700052507324</u>	 发证机关(盖章) 2018年09月18日

## 七、其他

### (一) 法定代表人资格证明书原件扫描件

#### 法定代表人资格证明书

单位名称：深圳市芳大安防科技有限公司

单位地址：深圳市宝安区松岗街道塘下涌第三工业区桂花路六号厂房1-4栋

姓名：杨金满 性别：男 年龄：48岁 职务：总经理

系深圳市芳大安防科技有限公司的法定代表人。

特此证明

投标公司名称(盖章)：深圳市芳大安防科技有限公司

签发日期：2025年02月25日

法人身份证正面	法人身份证反面
<p>姓名 杨金满</p> <p>性别 男 民族 汉</p> <p>出生 1977年9月1日</p> <p>住址 广东省深圳市宝安区松岗燕川牛角路32号110室</p> <p>公民身份号码 330823197709014351</p> 	<p>中华人民共和国</p> <p>居民身份证</p> <p>签发机关 深圳市公安局宝安分局</p> <p>有效期限 2021.11.13-2041.11.13</p> 





## (二) 投标函扫描件

### 1、投标函

#### 投标函

致：深圳地铁置业集团有限公司

根据贵方的项目编号为 2019-440305-70-03-103679038001 的 前海综合交通枢纽上盖项目 深铁前海国际枢纽中心 T2 栋入户门采购及安装工程 项目的招标文件及本次招标的补遗文件，我方已详细审核了全部招标文件及有关附件。我方完全理解并同意放弃对这方面有不明及误解的权力。

1. 我方保证遵守中华人民共和国、深圳市有关招标投标的法律、法规和与招标投标有关的规定；保证遵从深圳交易集团有限公司（深圳公共资源交易中心）各项管理制度，自觉维护深圳交易集团有限公司（深圳公共资源交易中心）正常秩序；保证服从招标有关议程事项安排，服从招标有关会议现场纪律。若有违反，同意被废除投标资料并接受处罚。

2. 我方已按招标文件规定的形式和金额提交投标担保，并且保证所提交的保证金是从我方基本账户汇出，银行保函是由我方基本账户开户银行所在网点或其上级银行机构出具，担保公司保函、保证保险的保费通过我方基本账户支付。如不按上述原则提交投标担保，贵方有权取消我方的中标资格或单方面终止合同，因此造成的责任由我方承担。

3. 我方同意所递交的投标文件在招标文件规定的投标有效期内有效，在此期间内我方的投标有可能中标，我方将受此约束。如果在投标有效期内撤回投标或放弃中标资格，我方的投标担保将全部被没收，给贵方造成的损失超过我方投标担保金额的，贵方还有权要求我方对超过部分进行赔偿。

4. 如果我方中标，我方保证在 45 天内完成供货（或者我方保证在 / 天内完成供货及安装，其中：供货期 / 日历天，安装期 / 日历天），并将按招标文件的规定履行合同责任和义务。

5. 如果我方中标，我方将按照规定提交由招标人认可的，并在招标文件中规定金额的履约保函。

6. 我方同意提供按照贵方可能要求的与其投标有关的一切数据或资料，完全理解贵方不一定接受最低价的投标或收到的任何投标。

7. 我方保证投标文件内容无任何虚假。若评标过程中查有虚假，同意作无效或废标处理，并被没收投标担保；若中标之后查有虚假，同意被废除投标并被没收投标担保。

本投标函同时作为法定代表人证明书和法人授权委托书。

投标人名称：深圳市芳大安防科技有限公司

投标人代表：杨金满

联系地址：深圳市宝安区松岗街道塘下涌第三工业区方大工业园

联系电话：0755-27633533

日期：2025 年 02 月 25 日



### 3、隶属证明



## 隶属证明

致：深圳地铁置业集团有限公司

鉴于深圳市芳大安防科技有限公司参与贵方前海综合交通枢纽上盖项目深铁前海国际枢纽中心 T2 栋入户门采购及安装工程的投标，兹证明，中国建设银行股份有限公司深圳松岗支行隶属于中国建设银行股份有限公司深圳市分行。

特此证明！

本证明仅用于办理投标保函（保函编号：2544200086002111）的出具事宜。

中国建设银行股份有限公司深圳市分行



4、开户许可证



### (三) 资信条款响应表

投标人名称： 深圳市芳大安防科技有限公司

序号	条款号	招标需求	投标内容	说 明
				完全响应

重要提示：

只列出发生偏离的项目，没有列出的将被视为完全响应。

#### (四) 合同条款响应表

投标人名称：           深圳市芳太安防科技有限公司          

序号	招标文件条目号	招标文件合同条款	投标文件合同条款	说明
				完全响应

重要提示：只列出发生偏离的项目，没有列出的将被视为完全响应。

(五) 联合体共同投标协议原件扫描件(无)

备注：本投标人为独立投标，无联合体投标。

## (六) 投标资格证明文件

### 1、投标人基本情况表

投标人： 深圳市芳大安防科技有限公司

企业名称	深圳市芳大安防科技有限公司		主管部门	深圳市市场监督管理局	
经济类型	有限责任公司		资质等级	AAA	
单位简介	深圳市芳大安防科技有限公司（原深圳市方大安防技术有限公司）成立于1998年，注册资金800万元，具有独立法人资格。公司主要从事研发、制造、销售、安装民用及消防各类门窗、工业特种门、防火隔音板材以及相关系列产品，拥有优秀的工程技术和企业管理队伍以及意大利、德国等国家引进的具有国际先进水平的全自动型材轧机线、钢卷纵剪分条线、静电粉末喷涂线和其它专用加工设备。				
单位概况	职工总人数	196人		工程技术人员	20人
	生产工人	100人		经营人员	5人
	固定资产	4333.02万元	资金性质	生产性	800万元
				非生产性	0万元
	流动资金	4975.48万元	资金来源	自有资金	800万元
				银行贷款	0万元
主要资质证书	GB12955-2008				
质量保证体系	GB/T 19001-2016 idt ISO9001:215				
经济指标	年份	销售收入（万元）		利润（万元）	
	2023年	11483.45		246.62	
	2024年	8997.32		238.50	

注：表格不够可另附说明。



2、经年检的营业执照副本扫描件



# 营业执照

统一社会信用代码 914403002795423245

名称 深圳市芳大安防科技有限公司  
类型 有限责任公司  
住所 深圳市宝安区松岗街道塘下涌第三工业区桂花路六号厂房1-4栋  
法定代表人 杨金满  
成立日期 1998年04月13日

**重要提示**

1. 商事主体的经营范围由章程确定。经营范围中属于法律、法规规定应当经批准的项目，取得许可审批文件后方可开展相关经营活动。
2. 商事主体经营范围和许可审批项目等有关事项及年报信息和其他信用信息，请登录深圳市市场和质量监督管理委员会商事主体信用信息公示平台（网址：<http://www.szcredit.org.cn>）或扫描执照的二维码查询。
3. 商事主体应于每年1月1日-6月30日向商事登记机关提交上一年度的年度报告。商事主体应当按照《企业信息公示暂行条例》等规定向社会公示商事主体信息。



登记机关

2018年08月29日



### 3、制造商的资格声明（原件扫描件）

#### 制造商的资格声明

##### 1、名称及概况：

- (1)制造厂家名称：深圳市芳大安防科技有限公司  
(2)地址及邮编：深圳市宝安区松岗街道塘下涌第三工业区桂花路六号厂房 1-4 栋  
邮政编码：518105  
(3)成立和注册日期：1998 年 04 月 13 日  
(4)主管部门：深圳市市场监督管理局  
(5)公司性质：有限责任公司  
(6)法人代表：杨金满  
(7)职员人数：196 人  
一般工人：100 人 技术人员：20 人

(8)近期资产负债表（到 2024 年 12 月 31 日止）

##### (1)固定资产：

原值：4333.02 万元 净值：417.41 万元

(2)流动资金：4975.48 万元

(3)长期负债：0 元

(4)短期负债：1781.85 万元

##### (5)资金来源：

自有资金：800 万元 银行贷款：0 元

##### (6)资金类型：

生产资金：800 万元 非生产资金：0 元

##### 2、(1)关于制造投标货物的设施及其他情况：

工厂名称地址	生产的项目	年生产能力	职工人数
深圳市芳大安防科技有限公司	防火门窗、入户门及防火卷帘门	约 300000m <sup>2</sup>	196 人

(2)本制造厂不生产，而须从其他制造厂购买的主要零部件

零部件名称	厂家	型号	备注
镀锌钢板	宝钢	2.0mm/1.0mm/0.8mm	
填充物	东莞浩安	43mm	

3、制造厂家生产此投标货物的历史（年数）：26 年

4、近三年该货物主要销售给国内、外主要客户的名称地址：

项目名称	地址	销售项目	数量
深铁懿府入户门采购与安装三标段	深圳市南山区	装甲入户门	/
佳华沙湖广场入户门和户内木门制作及安装	深圳市坪山区	钢质入户门	

惠州深业云栖府项目入户门采购及安装	惠州市	钢木入户门	/
半山名苑一号地块入户门采购及安装工程	惠州市仲恺高新区	木质入户门	/
佛山卓越万科朗润园项目CD区住宅入户门制作及安装工程	佛山市顺德区	钢质入户门、户内木门	/

出口销售额：\_\_\_\_\_ / \_\_\_\_\_

5、近三年的年营业额：

年份	国内	出口	总额
2022年	11610.78万元	0元	11610.78万元
2023年	11483.45万元	0元	11483.45万元
2024年	8997.32万元	0元	8997.32万元

6、易损件制造商的名称和地址：

部件名称	制造商名称	地址
螺丝	深圳市鑫启航五金科技有限公司	深圳市宝安区松岗社区松白路

7、有关开户银行的名称和地址：中国建设银行股份有限公司深圳松岗支行（深圳市宝安区松岗镇松明大道）

8、其他情况

兹证明上述声明是真实、正确的，并提供了全部能提供的资料和数据，我们同意遵照贵方要求出示有关证明文件。

制造商：\_\_\_\_\_ 深圳市芳安安防科技有限公司 \_\_\_\_\_

投标人授权代表：\_\_\_\_\_ 杨金波 \_\_\_\_\_

投标人授权代表的职务：\_\_\_\_\_ 总经理 \_\_\_\_\_

电话号：\_\_\_\_\_ 0755-27633533 \_\_\_\_\_ 传真号：\_\_\_\_\_ / \_\_\_\_\_

日期：\_\_\_\_\_ 2025年02月25日 \_\_\_\_\_

#### 4、经销商（作为代理）的资格声明

备注：本投标人为制造商

5、制造商出具的授权函原件扫描件

备注：本投标人为制造商

## 6、主要技术人员情况表

投标人： 深圳市芳太安防科技有限公司

名称	姓名	职务	职称	主要简历、经验及承担过的项目
项目负责人	谭永辉	项目经理	/	深铁懿府、佳华沙湖广场、半山名苑一号地块等
项目技术负责人	郑信苏	项目主管	/	深铁懿府、佳华沙湖广场、半山名苑一号地块等
项目主要设计生产技术人员	高古龙	项目主管	/	深铁懿府、佳华沙湖广场、半山名苑一号地块等
项目计划负责人	从相池	主管	/	深铁懿府、佳华沙湖广场、半山名苑一号地块等
项目质量负责人	黄俊	生产、质量主管	/	深铁懿府、佳华沙湖广场、半山名苑一号地块等
安装督导负责人	李斌清	安装组长	/	深铁懿府、佳华沙湖广场、半山名苑一号地块等
资料员	贺葵香	文员	/	深铁懿府、佳华沙湖广场、半山名苑一号地块等
.....				

提示：提项目主要参与人员主要指：项目负责人，项目技术负责人，项目主要设计生产技术人员、项目计划负责人和项目质量负责人、安装督导负责人等。

1. 项目负责人身份证复印件



2. 项目技术负责人身份证复印件



3. 项目主要设计生产技术人员



4. 项目计划负责人身份证复印件



5. 项目质量负责人身份证复印件



6. 安装督导负责人身份证复印件



7. 资料员身份证复印件





## 7、近三年同类项目部分业绩表

序号	工程名称	工程内容	工程地址
1	鑫源名筑花园（七期）入户门、防火门供货及安装工程	入户门、防火门	惠州
2	佛山卓越万科朗润园项目 CD 地块防火门、防火窗项目	防火门、防火窗	佛山
3	佛山卓越万科朗润园项目 AB 区学校项目	防火门	佛山
4	佛山卓越滢澜苑项目	防火门	佛山
5	光大云景花园（松湖云台）项目	防火门、防火窗	东莞
6	韶关市翁源至新丰高速机电工程	防火门、防火卷帘	韶关
7	悦商地产黄埔东路项目钢质防火门及防火卷帘门供货及安装工程	防火门、防火卷帘	广州
8	东莞沙田滨江璀璨花园项目防火门、卷帘工程	防火门、防火卷帘	东莞
9	佛山卓越万科朗润园项目 CD 地块住宅入户门项目	入户门	佛山
10	乐普总部大厦防火门工程项目	防火门	深圳
11	昊翔源云尚公馆入户门、防火门供货及安装工程	防火门、入户门	惠州
12	亿维 THH（一期）防火门采购合同	防火门	惠州
13	中建八局南方公司（广州分公司）防火门窗采购供应	防火门、防火窗	广州
14	龙岭学校改扩建工程	防火门	深圳
15	深圳地铁南翠华府主体及配套设施工程施工总承包项目	木门、窗、防火门	深圳
16	冠捷蔚蓝星辰花园项目钢质防火门供货及安装工程	防火门	东莞
17	东莞（韶关）产业转移工业园保障房及配套公建设项目-装饰装修工程（第二标段）防火门项目	防火门	韶关
18	信鸿湾区智谷高端信息研发及生产项目	防火门、防火窗、卷帘	东莞
19	龙岗区启迪协信科技园三期	防火门	深圳
20	协鑫南方总部项目（协鑫南方能源中心）项目	防火窗、防火卷帘	广州
21	广东公司生产指挥中心大楼装饰工程防火门购销合同	防火门	广州
22	宏益丽苑二期项目防火窗（钢质）制作安装合同	防火窗	惠州
23	广清城际轨道交通项目（花都段）前进安置区-防火门、入户门合同	防火门、入户门	广州
24	环球金融大厦及地下车库（副楼）防火门供应及安装	防火门	深圳
25	广州阳光半岛防火门采购合同	防火门	广州
26	深圳城中区改造项目一门类采购安装合同	防火门	深圳
27	装饰材料采购合同	防火门、钢质门	广东
28	天荷一号 1#2#3#4#楼，地下车库入户门项目	入户门	清远
29	岗厦河园片区城中村改造项目南区 06-1#地块岗厦汇花园项目	防火门	深圳
30	峰境瑞府项目	防火门	深圳
31	华润电力智慧\P 能源研发中心项目	防火门	东莞
32	京基智慧科园 1 栋、2 栋、3 栋防火门、卷帘、入户门供货及安装工程	防火门、入户门、防火卷帘	深圳
33	东莞市寮步镇天寰广场项目二期防火门供货安装工程	防火门	东莞
34	广州医科大学附属妇女儿童医院一期项目防火门窗、卷帘补充协议	火门窗、卷帘	广州
35	深圳市大鹏新区人民医院项目 II 标防火幕墙采购合同	防火幕墙	深圳
36	赤沙车辆段开发项目（一期）防火门项目	防火门	广州
37	彭年企业家度假村项目 2#-7#入户门工程	入户门	深圳
38	黎光物流园施工主体工程钢质防火门、防火卷帘门分包项目	防火门、卷帘门	深圳

39	惠州华星光电高世代模组扩产项目	防火门、卷帘门	惠州
40	郑州南站 ZNZFS-1 标段工程档烟垂壁买卖合同	挡烟垂壁	郑州
41	郑州南站 ZNZFS-1 标段工程	闭门器、挡烟垂壁	郑州
42	上海自贸区临港新片区 PDC1-0302 单元 05-05 地块项目入户门工程	入户门	上海
43	佛山顺德中集智城项目 BCD 地块防火门工程	防火门	佛山
44	郑州南站 ZNZFS-1 标段增补协议-2	防火门	郑州
45	半山名苑一号地块项目入户门采购及安装合同	入户门	惠州
46	御景天峦府项目防火门、防火窗及防火卷帘供货及安装工程	防火门窗、卷帘	深圳
47	惠州亿纬潼湖 5 号地防火门、普通门、卷帘门采购及安装工程	防火门、卷帘门	惠州
48	锦绣时代广场专业分包合同	防火门	深圳
49	京基东滨时代大厦项目防火门、防火窗及防火卷帘供货及安装工程合同	防火门窗、卷帘	深圳
50	中核（广东江门）8 号地块 1-6#住宅、门卫防火门项目	防火门、卷帘门	江门
51	翠亨新区生物医药智创中心 PC 采购施工总承包项目挡烟垂壁工程	挡烟垂壁	中山
52	凤凰牛场周边地块拆迁安置建设项目第二标段防火门、防火卷帘合同	防火门、卷帘门	深圳
53	塘厦光大创智光电科技项目 1-5#楼及地下室防火门及卷帘合同	防火门、卷帘门	东莞
54	佛山卓越滨水林苑项目防火门、窗、卷帘项目	防火门、卷帘门	佛山
55	佛山卓越滨水林苑项目防火门、窗、卷帘项目补充协议	防火门、卷帘门	佛山
56	云浮光大景湖时代花园 1-5 号楼及地下室入户门、防火门、防火卷帘车库门供货及安装	入户门、防火门、卷帘门	云浮
57	肇庆锦绣山河花园七区（五期）7-9#楼及 2 号地下室入户门防火门及卷帘	入户门、防火门、卷帘门	肇庆
58	御景荟都 1 栋（2018-63D-0006）地块 0012 地块防火门、窗、卷帘项目	防火门、窗、卷帘	深圳
59	罗湖区东湖街道布心村水围村城市更新单元一期	防火门窗、卷帘	深圳
60	盛荟 2023-2024 年防火门、防火窗供货及安装工程集中采购协议	防火门、防火窗	深圳
61	白云高新轨道交通产业基地（广州）	防火门	广州
62	广州应用科技学院二期工程项目	防火门	广州
63	御棠上府项目防火门窗采购及安装	防火门、防火窗	深圳
64	卓越柏奕府项目钢质防火门、防火卷帘项目	防火门、卷帘门	深圳
65	广州白云国际机场 P4 交通综合体项目	防火门	广州
66	锦绣时代广场入户门项目	入户门	深圳
67	荣超时代广场防火门、窗、卷帘项目	防火门窗、卷帘	深圳
68	特发香阅四季园项目	防火门	深圳
69	广州应用科技学院二期二标段工程项目	防护哦没	广州
70	锦绣华天茗苑防火门项目	防火门、入户门	深圳
71	卓越和奕府项目 01.02 地块钢质防火门、卷帘合同	防火门、卷帘门	深圳
72	广州职业技术学院迁建项目一期 12 所院校生活区房建工程设计总承包	防火门	广州
73	广州市公用事业高级技工学校迁建工程项目	防火门	广州
74	佳华沙湖广场项目入户门及户内木门制作及安装工程	入户门	深圳
75	白云区夏茅客运站一期地块防火门窗等购销合同	防火门、防火窗	广州
76	卓越汤坑晟悦家园项目 03 地块钢质防火门、防火卷帘供货及安装合同	防火门、卷帘门	深圳
77	深铁懿府入户门采购与安装三标段	入户门	深圳
78	广州应用科技学院二期二标工程项目	防火门	广州

79	惠州深业云栖府项目入户门合同	入户门	惠州
80	御景荟都1栋及2栋入户门供货及安装合同	入户门	深圳
81	二局三公司2023年度广东区域防火门集采年度标	防火门窗、卷帘	广东
82	中建二局三公司2023年度广东区域防火门集采框架协议	防火门、防火窗	广东
83	塘厦龙背岭优质产业空间项目防火门合同	防火门	东莞
84	万泽珠海生物医药研发总部及产业化基地建设项目防火门及卷帘门项目	防火门、卷帘	珠海
85	京基东滨时代大厦项目入户门供货及安装工程合同	入户门	深圳
86	悦见誉府3A保障房室内装修工程	防火门	深圳
87	特发学府朗园	防火门、防火窗	深圳
88	广州市番禺区新造新城思贤村商业楼项目	防火门	广州
89	兆鑫汇金广场项目永久入户门工程	入户门	深圳
90	深航酒店客房局部装修工程(8-28)层	防火门	深圳
91	枫叶望海公馆防火门窗采购补充协议	防火门、防火窗	深圳
92	颐年园三期东部养老服务基地项目1-2楼钢质防火门	防火门	深圳
93	华星光电T9洁净3包项目防火门、防火卷帘门采购合同	防火门、防火卷帘	惠州
94	国际生物医药创新中心勘察设计施工总承包工程	防火门、防火卷帘	深圳
95	广东白云学院北校区二期2#、3#、5#宿舍楼首层改造宿舍土建装饰工程	防火门、钢质门	广州
96	湛江海关第二技术业务用房项目	防火门	湛江
97	市第二十一高级中学项目防火门采购及安装工程合同	防火门窗、卷帘	深圳
98	广州市国防教育训练基地一期工程施工总承包防火门合同	防火门	广州
99	观澜中学改扩建工程总承包(EPC)项目防火门采购及安装工程合同	防火门	深圳
100	红山中学高中部项目钢制防火门采购合同	防火门	深圳
101	茂名港务中心项目(前期工程)装饰、装修幕墙工程	幕墙	茂名
102	岭南新世界三区3-E1-E4栋住宅项目公区精装修工程之标段一(E1、E2栋)项目防火门供应及安装承包合同	防火门	广州
103	佛山鑫创科技园一期D地块二期避难间防火门及幼儿园防火门供货工程	防火门	佛山
104	潮州滨江华府入户门采购合同	入户门	潮州
105	东莞先进光纤研究院项目	防火门	东莞
106	深圳沃尔玛百货零售有限公司山姆会员商店室内装修工程	防火门	深圳
107	广州白云国际机场综合服务大楼卷帘项目	卷帘门	广州
108	广州白云国际机场综合服务大楼防火门项目	防火门	广州
109	尚翡翠湾防火门、入户门工程	防火门、入户门	江门
110	深圳市华润九新与罗氏集团单抗高端制项目	防火门	深圳
111	工信部电子五所增城总部新区5#单体建设项目施工总承包	防火门	深圳
112	海南陵水翠屏阅唐一期项目	防火门	海南
113	知识城产业聚集服务中心项目	防火门	广州
114	深圳知源高级中学防火门及钢质门合同	防火门、钢质门	深圳
115	深圳能源光明电源基地项目	防火门	深圳
116	广州黄埔大悦汇物业商铺区域装修装饰工程设计施工总承包项目	防火门	广州
117	深圳能源光明电源基地项目	防火门	深圳
118	华利广场2栋楼防火卷帘与防火门项目	防火门、防火卷帘	深圳
119	鹏博士赤湾云计算服务中心项目	防火门	深圳

120	龙华英泰项目三期防火门及防火窗项目	防火门、防火窗	深圳
121	广东光大第三代半导体科研制造中心项目 2 区	防火门	东莞
122	田寮社区征地返还用地地块三工程总承包项目-防火门及卷帘采购安装	防火门、卷帘	深圳
123	光明交警大队营房（含车管分所）建设项目钢质防火门工程	防火门	深圳
124	广州增城区荔湾城街三联地块住宅项目第四期 A 区项目	防火门	广州
125	广州高景光伏组件 EPC 项目防火门、防火卷帘	防火门、防火卷帘	广州
126	东莞地铁 1 号线 1301-2 工区木门买卖合同	木门	东莞
127	怡丰大厦防火门	防火门	深圳
128	深铁前海时代广场项目 4 号地块	防火门窗、卷帘	深圳
129	兴润花园	防火门	
130	深业上城老佛爷商铺防火玻璃门及幕墙工程	防火玻璃门	深圳
131	钟氏电子工业区城市更新项目防火窗项目	防火窗	深圳
132	元芬村下早十栋入户门项目	入户门	深圳
133	尚翡翠湾防火门、入户门工程	防火门、入户门	深圳
135	省机关海府大院规划改造项目防火门	防火门	海口
136	碧华街 5 号厂房工程	防火门	广州
137	福田保税区综合服务中心城市更新单元项目施工总承包工程	防火门	深圳
138	电子雾化器产业园项目防火门与挡烟垂壁工程	挡烟垂壁	深圳
139	唯品会荔湾白鹤沙 AF021920-2 地块项目	防火门、玻璃门	深圳
140	粤海丽江花园项目入户门工程	入户门	惠州
141	2024-2025 年度中建八局华南公司广东区域防火门供应及安装工程集中采购	防火门、防火卷帘、防火窗	广东
142	清远光大天骄臻境花园一期项目 3、5、19 及 1 号楼地下室入户门、防火门、卷帘门项目	入户门、防火门、卷帘门	清远
143	中山市鑫世智能科技有限公司	防火门	中山
144	中铁建工集团有限公司 2024-2025 年度广东区域防火门，防火卷帘框架协议	防火门、防火卷帘、防火窗	广东
145	源兆丰厂区建筑安装总承包工程	防火门	深圳
146	广州白云国际三期工程扩建工程工作区房建及配套设施工程施工总承包项目	防火门	广州
147	中新知识城国际创新项目	防火门	广州
148	和平时代广场 1 栋 3 单元公寓入户门	入户门	深圳
149	锦绣时代广场入户门合同	入户门	深圳
150	锦绣时代广场入户门项目补充协议	入户门	深圳
151	机场综合配套保障房项目	防火门	深圳
152	中建东方装饰 2024-2025 年度防火门	防火门	广东
153	.....		

## 8、中小企业声明函扫描件

备注：本投标人为独立投标，不属于联合体投标，无中小企业声明函。

## 七、企业荣誉



### 企业荣誉



# 企业荣誉

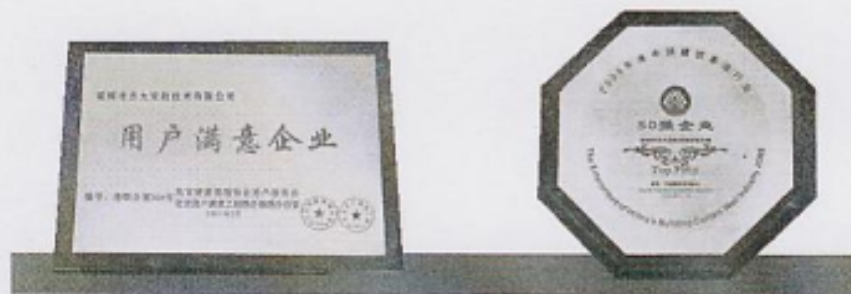
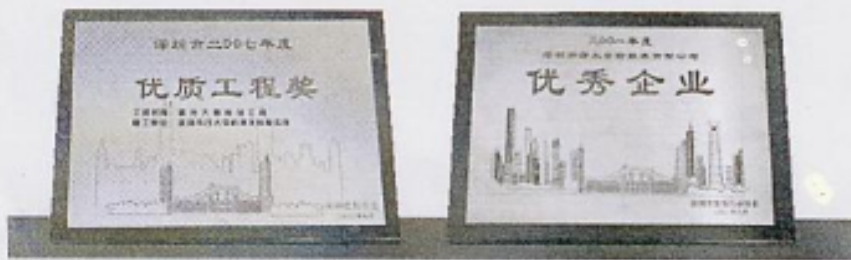

## 八、纳税证明

### 纳税证明

深税纳证（2023）221616号

深圳市芳大安防科技有限公司(统一社会信用代码914403002795423245)在2022年1月1日至2022年12月31日期间(税款缴纳时间)在我局纳税记录如下:

#### 一、已缴税费情况:

单位:元

序号	税种	自缴税费	代扣(收)代缴税费
1	城市维护建设税	67,704.08	0
2	企业所得税	87,463.19	0
3	教育费附加	29,016.04	0
4	增值税	1,369,646	0
5	地方教育附加	19,344.01	0
6	残疾人就业保障金	20,134.77	0
7	车辆购置税	18,398.23	0
	合计	1,611,706.32	0
	其中,自缴税款	1,543,211.5	

以上自缴税费,按所属期统计如下:2021年206,355.09元,2022年1,405,351.23元。

#### 二、已退税费情况

(一)出口货物增值税“免抵”税额调库0元(零圆整),未包含在上表的“自缴税费”中。

(二)除出口退税以外的各类退税费504,556.14元(伍拾万肆仟伍佰伍拾陆圆壹角肆分),已在上表的“自缴税费”中扣减。

#### 三、欠缴税费情况

截至2023年2月24日,欠缴税费0元(零圆整)。

特此证明。

网站查询: [shenzhen.chinatax.gov.cn](http://shenzhen.chinatax.gov.cn) 咨询电话: 0755-12366

文书凭证序号: 522302244920653046





## 纳税证明

深税纳证(2024)116257号

深圳市芳大安防科技有限公司(统一社会信用代码914403002795423245)在2023年1月1日至2023年12月31日期间(税款缴纳时间)在我局纳税记录如下:

### 一、已缴税费情况:

单位:元

序号	税种	自缴税费	代扣(收)代缴税费
1	城市维护建设税	61,326.35	0
2	企业所得税	190,907.11	0
3	印花税	2,002.1	0
4	教育费附加	26,282.69	0
5	增值税	1,662,790.91	0
6	地方教育附加	17,521.81	0
7	残疾人就业保障金	20,810.94	0
	合计	1,981,641.91	0
	其中,自缴税款	1,917,026.47	

以上自缴税费,按所属期统计如下:2021年203,738.83元,2022年288,992.31元,2023年1,488,910.77元

### 二、已退税费情况

- (一)出口货物增值税“免抵”税额调库0元(零圆整),未包含在上表的“自缴税费”中。  
(二)除出口退税以外的各类退税费0元(零圆整),已在上表的“自缴税费”中扣减。

### 三、欠缴税费情况

截至2024年1月19日,欠缴税费0元(零圆整)。

特此证明。

网站查询: [shenzhen.chinatax.gov.cn](http://shenzhen.chinatax.gov.cn) 咨询电话: 0755-12366

文书凭证序号: 522401194003221996



# 纳税证明

深税纳证(2025)50745号

深圳市芳大安防科技有限公司(统一社会信用代码914403002795423245)在2024年1月1日至2024年12月31日期间(税款缴纳时间)在我局纳税记录如下:

## 一、已缴税费情况:

单位:元

序号	税种	自缴税费	代扣(收)代缴税费
1	城市维护建设税	47,469.53	0
2	企业所得税	131,066.54	0
3	印花税	10,711.84	0
4	教育费附加	20,344.07	0
5	增值税	1,356,273.39	0
6	地方教育附加	13,562.71	0
7	残疾人就业保障金	21,487.11	0
	合计	1,600,915.19	0
	其中,自缴税款	1,545,521.3	

以上自缴税费,按所属期统计如下:2023年238,984.67元,2024年1,361,930.52元。

## 二、已退税费情况

(一)出口货物增值税“免抵”税额调库0元(零圆整),未包含在上表的“自缴税费”中。

(二)除出口退税以外的各类退税费0元(零圆整),已在上表的“自缴税费”中扣减。

## 三、欠缴税费情况

截至2025年1月11日,欠缴税费0元(零圆整)。

特此证明。

网站查询:shenzhen.chinatax.gov.cn 咨询电话:0755-12366

文书凭证序号:522501112023512321



# 中华人民共和国 税收完税证明

25(0104)95 证明 00000131

税务机关 国家税务总局深圳市宝安区税务局 填发日期 2025-01-04

纳税人名称 深圳市芳大安防科技有限公司 纳税人识别号 914403002795423245

税种	税款所属时期	入(退)库日期	实缴(退)金额
增值税	2024-11-01 至 2024-11-30	2024-12-11	¥96268.94
城市维护建设税	2024-11-01 至 2024-11-30	2024-12-11	¥3369.41
教育费附加	2024-11-01 至 2024-11-30	2024-12-11	¥1444.03
地方教育附加	2024-11-01 至 2024-11-30	2024-12-11	¥962.69

妥善  
保管

手  
写  
无  
效

金额合计(大写) 壹拾万零贰仟零肆拾伍元零柒分 ¥102045.07



备注

填票人 电子税务局

第1页, 总共1页

本凭证不作纳税人记账、抵扣凭证

## 九、公司简介

深圳市芳大安防科技有限公司（原深圳市方大安防技术有限公司）成立于1998年，注册资金800万元，具有独立法人资格，为全国金属结构协会会员单位和全国消防协会会员单位。

公司主要从事研发、制造、销售、安装民用及消防各类门窗、工业特种门、防火隔音板材以及相关系列产品。月生产能力约25000m<sup>2</sup>，年生产能力300000m<sup>2</sup>；拥有优秀的工程技术和企业管理队伍以及从意大利、德国等国家引进的具有国际先进水平的全自动型材轧机线、钢卷纵剪分条线、静电粉末喷涂线和其它专用加工设备。

公司一直将产品质量作为公司命脉。自建立之初就通过了由深圳市认证中心组织的质量体系监督审核，获国内及国外（UKAS）双重ISO9001质量体系认证证书；1999年，公司的钢质防火门、钢质防盗门、防火卷帘门均通过了产品的方圆认证。是全国同行业中唯一获得国际、国内ISO9001质量体系双重认证和方圆认证的企业，并取得多项产品专利证书。

作为一家现代企业，产品创新是立足市场的根本。公司一直致力于节能环保新型材料的研发，并成功研制生产出新开型环保防火材料珍珠岩防火吸音板、无机防火板材，现已获得国家权威部门认证，并在河南信阳建立了原料生产基地。因其环保功能的优越性，市场前景广阔。

随着企业的迅速发展，公司已经在国内建立了完善的全国营销连锁网络，同时产品远销加拿大、美国、墨西哥、尼日利亚、柬埔寨、泰国等国家和地区，深受各地消费者的信赖。为了保证公司售后服务水准，客户服务中心不断完善“快速干线服务体系”，以更快、更好、更高的效率，服务于广大客户。

## 十、工厂生产水平

单位名称 (公章)	深圳市芳大安防科技有限公司		企业性质	有限责任公司		
法定代表人	杨金满		营业执照注册号	914403002795423245		
成立日期	1998年04月13日		注册资金	800万元		
公司地址	深圳市宝安区松岗街道塘下涌第三工业区方大工业园					
本项目联系人	谭永辉		联系人手机	13828712747		
电子邮件	13828712747@139.com		网址	www.szfangda.com		
近两年财务情况	流动资产合计(万元)		所有者权益合计(万元)		净利润(万元)	
	2023年	4044.84	2023年	4462.25	2023年	246.62
	2024年	4975.48	2024年	5396.65	2024年	238.50
近三年主要类似业绩	合作项目基本情况及合作范围					
	项目名称			施工内容		合同金额 (万元)
	深铁懿府入户门采购与安装三标段			入户门		882.66
	佳华沙湖广场入户门和户内木门制作及安装工程 (二标段)			入户门、木门		441.90
	惠州深业云栖府项目入户门采购及安装工程			入户门		229.85
	半山名苑一号地块入户门采购及安装			入户门		175.68
	佛山卓越万科朗润园项目 CD 区住宅入户门制作及 安装工程			入户门		274.56
机械设备情况	剪板机: 10台, 数控折弯机: 10台, 钻床: 20台, 冲床: 15台, 静电喷粉设备: 2套, 风干炉: 2套, 电焊机: 60台, 等离子切割机: 20台, 切割机: 25台, 压板台: 5个					

拟投入本项目的主要生产设备、检验设备表

序号	设备、仪器名称	规格型号	数量	状况	生产产品或 部件	日平均生 产能力	备注
一	生产设备						
1	剪板机	QC12Y-6	2 台	良好	分割材料	620m <sup>2</sup>	
2	折弯机（液压）	WC67-100T	2 台	良好	面板造型	600m <sup>2</sup>	
3	冲床	WJ12-200	5 台	良好	锁位冲孔	850m <sup>2</sup>	
4	电焊机	BX-4000	5 台	良好	焊接	600m <sup>2</sup>	
5	切割机		5 台	良好	分割材料	800m <sup>2</sup>	
6	静电喷粉设备		1 台	良好	粉末喷涂	580m <sup>2</sup>	
7	压板台		2 台	良好	压板成型	550m <sup>2</sup>	
	.....						
二	检验设备						
1	游标卡尺	0-200mm	2 把	良好	测量材料		
2	千分尺	0-25mm	1 台	良好	测量材料		
3	钢卷尺	5m	2 把	良好	测量材料		
4	钢卷尺	7.5m	2 把	良好	测量材料		
5	钢直尺	0-1m	2 把	良好	测量材料		

附公司、生产加工厂房、生产加工线实景照片等

办公环境

办公环境



生产车间图片



生产车间图片





生产车间图片



生产车间图片

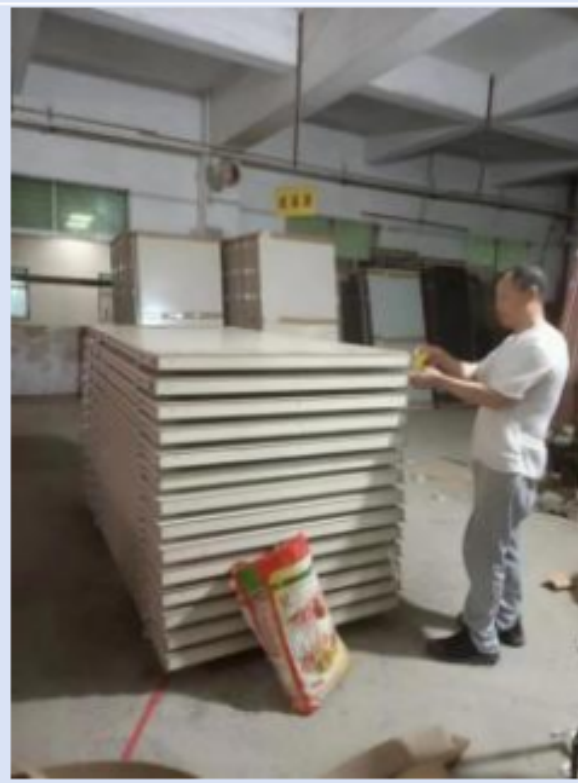

# 十一、制造商技术专利

(19) 中华人民共和国国家知识产权局



(12) 实用新型专利

(10) 授权公告号 CN 213743077 U

(45) 授权公告日 2021.07.20

(21) 申请号 202021922839.8

(22) 申请日 2020.09.03

(73) 专利权人 深圳市芳大安防科技有限公司  
地址 518000 广东省深圳市宝安区松岗街道塘下涌第三工业区桂花路六号厂房1-4栋

(72) 发明人 阳高波 杨金满

(74) 专利代理机构 重庆百润洪知识产权代理有限公司 50219

代理人 沈锋

(51) Int. Cl.

E06B 5/16 (2006.01)

E06B 3/70 (2006.01)

E06B 7/28 (2006.01)

E06B 7/23 (2006.01)

权利要求书1页 说明书2页 附图4页

(54) 实用新型名称

一种新型钢质隔热防火门

(57) 摘要

本实用新型涉及防火门技术领域,且公开了一种新型钢质隔热防火门,包括钢材料制成的门框、门板、软质防火阻燃垫层、滑槽、密封隔板、动力装置、防火膨胀密封件和凹槽。使用时,门板转动闭合后,铰接处与门框转动使空间变小,将软质防火阻燃垫层压缩,形成铰接一侧的密封,同时其他三侧通过动力装置带动密封隔板滑动伸入凹槽内,当着火时,防火膨胀密封件膨胀使上下两端的缝隙密封,这样设置,结构简单,能够大量减少缝隙防止过量的烟气泄漏,采用钢材料制成的门板和门框具有更强的抗变形性能和防火性能。

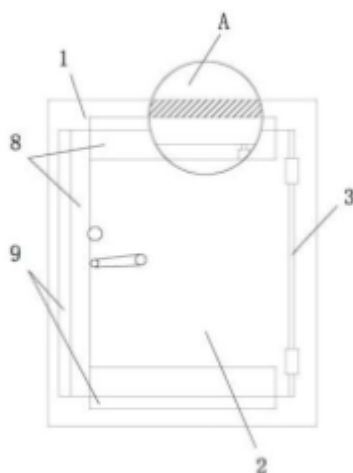

CN 213743077 U

1.一种新型钢质隔热防火门,其特征在于:包括钢材料制成的门框和门板;所述门框与门板铰接的一侧设置有软质防火阻燃垫层,所述门板远离铰接的另三侧均设置有与侧边垂直的滑槽;所述滑槽内滑动连接有密封隔板,以及滑槽底部设置有动力装置,所述密封隔板的底端与所述动力装置的输出端固定连接,并通过该动力装置在滑槽内滑动;所述密封隔板顶端和底端的两侧壁上均设置有防火膨胀密封件,所述门框上设置有配合所述密封隔板的凹槽。

2.根据权利要求1所述的一种新型钢质隔热防火门,其特征在于:所述滑槽两侧位置的所述门板上可拆卸连接有第一密封板。

3.根据权利要求2所述的一种新型钢质隔热防火门,其特征在于:所述凹槽两侧位置的所述门框上可拆卸连接有第二密封板。

4.根据权利要求3所述的一种新型钢质隔热防火门,其特征在于:所述第一密封板和第二密封板上均采用钢制材料制成。

5.根据权利要求1所述的一种新型钢质隔热防火门,其特征在于:所述门板的夹层空间内设置有循环管道,所述循环管道的进水口和出水口贯穿所述门板与外部水源连接。

## 一种新型钢质隔热防火门

### 技术领域

[0001] 本实用新型涉及防火门技术领域,具体为一种新型钢质隔热防火门。

### 背景技术

[0002] 防火门是指在一定时间内能满足耐火稳定性、完整性和隔热性要求的门。它是设在防火分区间、疏散楼梯间、垂直竖井等具有一定耐火性的防火分隔物。防火门除具有普通门的作用外,更具有阻止火势蔓延和烟气扩散的作用,可在一定时间内阻止火势的蔓延,确保人员疏散,从而成为消防设备中的重要组成部分,是社会防火中的重要一环。但是,如公告号为CN 204899690 U的文件,其门框和门板之间存在的缝隙会导致大量烟气泄漏。

### 实用新型内容

[0003] 本实用新型主要是提供一种新型钢质隔热防火门,解决现有技术存在的缝隙会导致大量烟气泄漏的问题。

[0004] 为了解决上述技术问题,本实用新型采用如下技术方案:

[0005] 一种新型钢质隔热防火门,包括钢材料制成的门框和门板;所述门框与门板铰接的一侧设置有软质防火阻燃垫层,所述门板远离铰接的另三侧均设置有与侧边垂直的滑槽;所述滑槽内滑动连接有密封隔板,以及滑槽底部设置有动力装置,所述密封隔板的底端与所述动力装置的输出端固定连接,并通过该动力装置在滑槽内滑动;所述密封隔板顶端和底端的两侧壁上均设置有防火膨胀密封件,所述门框上设置有配合所述密封隔板的凹槽。其中,动力装置可以采用现有技术,只要能够实现其工作原理即可。软质防火阻燃垫层指的是,具有可压缩性质的防火阻燃垫层,现有现有技术即可。密封隔板没有设置防火膨胀密封件的外端在动力装置的带动下会抵住门框的凹槽底部。使用时,门板转动闭合后,铰接处与门框转动使空间变小,将软质防火阻燃垫层压缩,形成铰接一侧的密封,同时其他三侧通过动力装置带动密封隔板滑动伸入凹槽内,当着火时,防火膨胀密封件膨胀使上下两端的缝隙密封,这样设置,结构简单,能够大量减少缝隙防止过量的烟气泄漏,采用钢材料制成的门板和门框具有更强的抗变形性能和防火性能。

[0006] 进一步,所述滑槽两侧位置的所述门板上可拆卸连接有第一密封板。这样设置,能够方便拆装动力装置和密封隔板。

[0007] 进一步,所述凹槽两侧位置的所述门框上可拆卸连接有第二密封板。这样设置,直接将第一密封板和第二密封板拆除,则可在火灾发生后对密封隔板和动力装置,及防火膨胀密封件直接拆除。

[0008] 进一步,所述第一密封板和第二密封板上均采用钢制材料制成。

[0009] 进一步,所述门板的夹层空间内设置有循环管道,所述循环管道的进水口和出水口贯穿所述门板与外部水源连接。进水口和出水口均设置在需要隔离的空间另一侧,这样外部水源在循环管道内循环,能够有效的防止门板整体升温,导致其内的相关组件损坏。

[0010] 有益效果:使用时,门板转动闭合后,铰接处与门框转动使空间变小,将软质防火

阻燃垫层压缩,形成铰接一侧的密封,同时其他三侧通过动力装置带动密封隔板滑动伸入凹槽内,当着火时,防火膨胀密封件膨胀使上下两端的缝隙密封,这样设置,结构简单,能够大量减少缝隙防止过量的烟气泄漏,采用钢材材料制成的门板和门框具有更强的抗变形性能和防火性能。

#### 附图说明

[0011] 图1为本实施例的防火门结构示意图;

[0012] 图2为本实施例的A放大示意图;

[0013] 图3为本实施例的门框剖视示意图;

[0014] 图4为本实施例的门板侧剖示意图;

[0015] 图5为本实施例的循环管道示意图

[0016] 附图标记:门框1、门板2、软质防火阻燃垫层3、密封隔板4、动力装置5、滑槽6、防火膨胀密封件7、第一密封板8、第二密封板9、循环管道10。

#### 具体实施方式

[0017] 以下将结合实施例对本实用新型涉及的一种新型钢质隔热防火门技术方案进一步详细说明。

[0018] 在本实用新型的描述中,需要说明的是,除非另有明确的规定和限定,术语“安装”、“相连”、“连接”应做广义理解,例如,可以是固定连接,也可以是可拆卸连接,或一体地连接;可以是机械连接,也可以是电连接;可以是直接相连,也可以通过中间媒介间接相连,可以是两个元件内部的连通。对于本领域的普通技术人员而言,可以根据具体情况理解上述术语在本实用新型中的具体含义。

[0019] 如图1至图5所示,本实施例的一种新型钢质隔热防火门,包括钢材材料制成的门框1和门板2;所述门框1与门板2铰接的一侧设置有软质防火阻燃垫层3,所述门板2远离铰接的另三侧均设置有与侧边垂直的滑槽6;所述滑槽6内滑动连接有密封隔板4,以及滑槽6底部设置有动力装置5,所述密封隔板4的底端与所述动力装置5的输出端固定连接,并通过该动力装置5在滑槽6内滑动;所述密封隔板4顶端和底端的两侧壁上均设置有防火膨胀密封件7,所述门框1上设置有配合所述密封隔板4的凹槽。所述滑槽6两侧位置的所述门板2上可拆卸连接有第一密封板8。所述凹槽两侧位置的所述门框1上可拆卸连接有第二密封板9。所述第一密封板8和第二密封板9上均采用钢材材料制成。所述门板2的夹层空间内设置有循环管道10,所述循环管道10的进水口和出水口贯穿所述门板2与外部水源连接。使用时,门板2转动闭合后,铰接处与门框1转动使空间变小,将软质防火阻燃垫层3压缩,形成铰接一侧的密封,同时其他三侧通过动力装置5带动密封隔板4滑动伸入凹槽内,当着火时,防火膨胀密封件7膨胀使上下两端的缝隙密封,这样设置,结构简单,能够大量减少缝隙防止过量的烟气泄漏,采用钢材材料制成的门板2和门框1具有更强的抗变形性能和防火性能。

[0020] 尽管已经示出和描述了本实用新型的实施例,对于本领域的普通技术人员而言,可以理解在不脱离本实用新型的原理和精神的情况下可以对这些实施例进行多种变化、修改、替换和变型,本实用新型的范围由所附权利要求及其等同物限定。



图1



图2

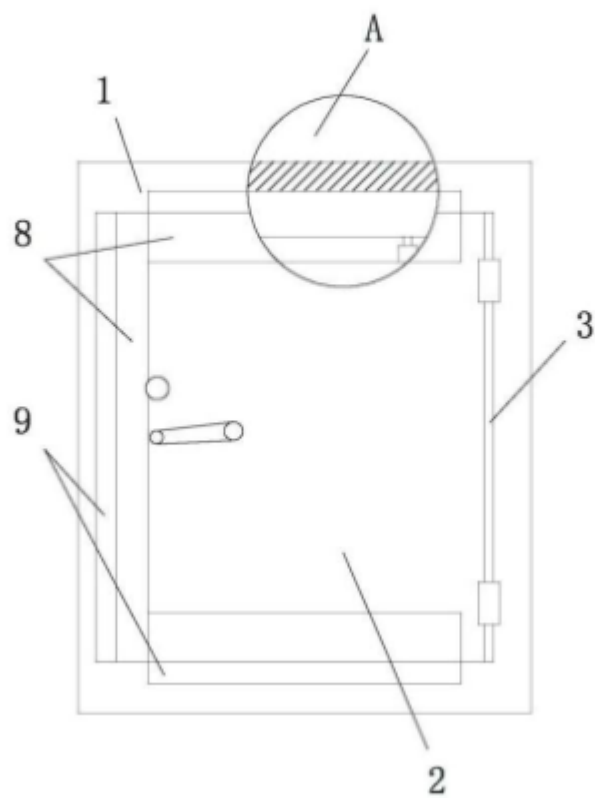

图3

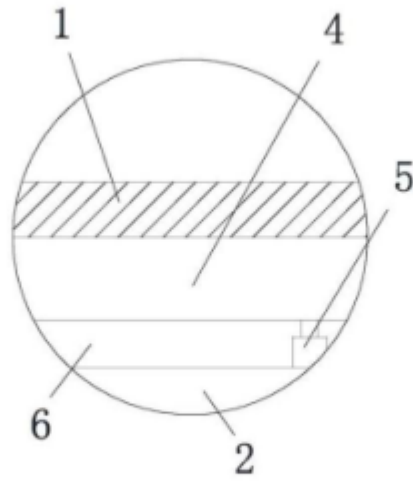

图4



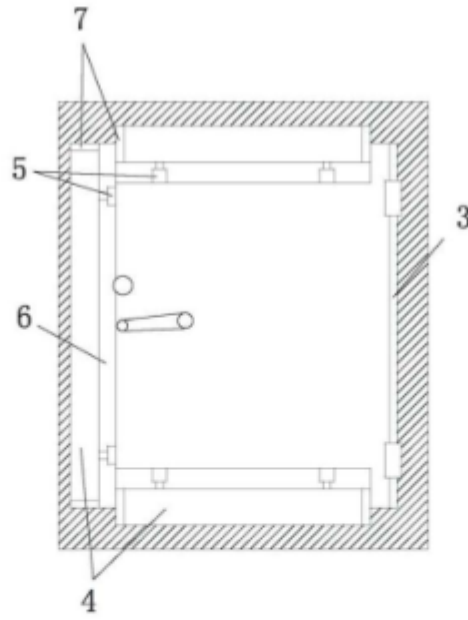

图5

十二、制造商获奖情况



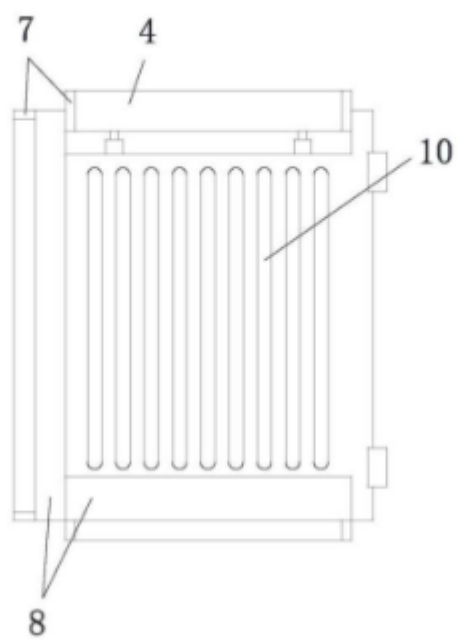
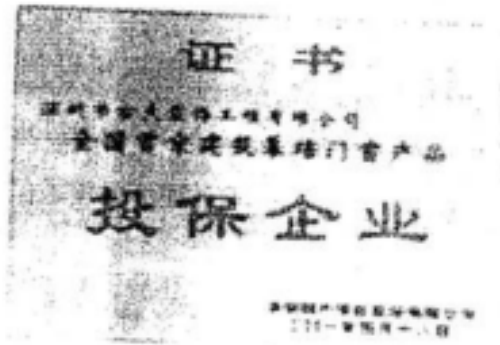

方大集团股份有限公司荣获深圳市“十佳优秀企业”荣誉称号



中国建筑金属结构协会

# 会 员 证

深圳市方大安防技术有限公司

登记号金钢字 003 号

经中国建筑金属结构协会理事长会议批准  
你单位为我协会会员

中国建筑金属结构协会

1981年11月10日

### 十三、制造商厂房租赁凭证

<h2>房屋租赁凭证</h2>		<b>该房屋已按规定办理房屋 租赁登记备案手续，特发此证。</b>	
登记备案号： <b>深房租宝安 2023000392</b>		签发人（签章）： <u>蔡增城</u>	
房屋坐落地址	燕罗街道塘下涌社区第三工业区桂花路六号 厂房 1、3 栋	登记备案机关（盖章）：	
房屋编码	4403060040160100027000002; 440306004016 0100027000003; 440306004016010002700000 4(具体房屋编码信息以房屋租赁系统后台数 据为准)	初始发证日期：2023 01 04 年 月 日	深圳市芳大安防科技有限公司
出租人	深圳市幸福股份合作公司	持证人：	<b>他项权利摘要及附记</b>
承租人	深圳市芳大安防科技有限公司		
租赁面积 (m <sup>2</sup> )	6125.34		
租赁用途	厂房		
租赁期限	自 2022 12 20 年至 2025 12 19 日		

## 十四、消防产品认证证书



### 消防产品认证证书

CERTIFICATE FOR FIRE PRODUCT CERTIFICATION

证书编号: Z2024081806000557

认证委托人: 深圳市芳大安防科技有限公司

地址: 广东省深圳市宝安区松岗街道塘下涌第三工业区桂花路六号厂房  
1-4栋

生产者: 深圳市芳大安防科技有限公司

地址: 广东省深圳市宝安区松岗街道塘下涌第三工业区桂花路六号厂房  
1-4栋

生产企业: 深圳市芳大安防科技有限公司

地址: 广东省深圳市宝安区松岗街道塘下涌第三工业区桂花路六号厂房  
1-4栋

产品名称: 钢木质隔热防火门

认证单元: GMFM-1124-d5 A1.00(乙级)-1-带门镜

内含: GMFM-1124-d5 A1.00(乙级)-1-带门镜(主型)

GMFM-1121-d5 A1.00(乙级)-1-带门镜

GMFM-1118-d5 A1.00(乙级)-1-带门镜

GMFM-0824-d5 A1.00(乙级)-1-带门镜

GMFM-0821-d5 A1.00(乙级)-1-带门镜

产品认证实施规则: CCCF-CPRZ-18: 2019

产品认证基本模式: 型式试验 + 初始工厂检查 + 获证后监督

产品标准: GB 12955-2008

上述产品符合消防类产品认证实施规则CCCF-CPRZ-18: 2019的要求, 特发  
此证。

首次发证日期: 2024-03-01

发(换)证日期: 2024年03月01日 有效期至: 2029年02月28日

本证书的有效性需依靠通过证后监督获得保持, 本证书的  
相关信息可通过中国消防产品信息网 [www.cccf.com.cn](http://www.cccf.com.cn) 查询



扫码查验  
证书信息



中国认可  
产品  
PRODUCT  
CNAS C073-P

发证机构名称(盖章)



应急管理部消防产品合格评定中心

中国·北京市东城区永外西革新里甲108号 100077  
<http://www.cccf.net.cn>



# 消防产品认证证书

CERTIFICATE FOR FIRE PRODUCT CERTIFICATION

附件：(1/1)

证书编号：Z2024081806000557

产品名称：钢木质隔热防火门

认证单元：GMFM-1124-d5 A1.00(乙级)-1-带门镜

内含：GMFM-0818-d5 A1.00(乙级)-1-带门镜

注：此证书附件与证书同时使用时有效

本证书的有效性需依靠通过证后监督获得保持，本证书的相关信息可通过中国消防产品信息网 [www.cccf.com.cn](http://www.cccf.com.cn) 查询



扫码查验  
证书信息



中国认可  
产品  
PRODUCT  
CNAS C073-P

发证机构名称(盖章)



应急管理部消防产品合格评定中心

中国·北京市东城区永外西革新里甲108号 100077

<http://www.cccf.net.cn>