

标段编号：2309-440311-04-01-116776012001

深圳市建设工程货物招标投标 文件

标段名称：深铁公明车辆段综合开发项目深铁阅洛境花园商品房及保障房入户门采购及安装工程

投标文件内容：资信标文件

投标人：浙江星月安防科技有限公司

日期：2026年05月08日

业绩表

投标人：浙江星月安防科技有限公司

建设单位	项目名称	建设地点	建设规模	开工日期	合同价格(万元)	备注
深圳海外装饰工程有限公司	云港城项目11#地块	广州白云	1077套	2023-8至2024-6	751.99	
广州康大工业科技产业有限公司	中新知识城康大商住区二期入户门	广州黄埔	604套	2023-11至2024-6	406.71	
深圳市五二九七投资发展有限公司	峰境誉府	深圳光明	500套	2023-7至2023-9	398.60	
佛山市顺德顺昊房地产有限公司	风语潮鸣	广州	79套	2022-1至2022-8	79.03	
中铁房地产集团华南有限公司	西派粤府	广州海珠区	6.1万m ²	2023-12至2024-12	248.97	
深圳市招兴置业有限公司	雍云府	深圳	1050套	2023-10至2024-12	367.26	
深圳市建材交易集团有限公司	深铁瑞成-白地	深圳	1446套	2021-11至2022-12	644.68	
深圳市建材交易集团有限公司	深铁瑞成-盖上	深圳	1330套	2020-6至2020-10	592.96	
深圳市水榭花都房地产有限公司	和昌拾里花都一期	深圳	2429套	2021-11至2022-12	512.71	
大悦城控股集团股份有限公司	大悦城悦章凤凰里	深圳	1570套	2023-8-11至2024-12	608.37	



提示：要求附项目证明材料扫描件(如合同扫描件、用户证明等)

云港城项目 11#地块（1、2、8、9 栋）

装修工程施工专业承包项目入户门材

料

材料供货及承揽合同

（2023 年版）

项目名称：云港城项目 11#地块（1、2、8、9 栋）装修工程
施工专业承包

甲 方：深圳海外装饰工程有限公司

乙 方：浙江星月安防科技有限公司

签订时间： 年 月 日

签订地点： 市 区



中建

入户门	1. 门代号及洞口尺寸: M-010 (入户门) 2. 面层材料品种、规格、颜色: 户内 WD-03 木饰面、户外 4mm 精雕铝板(凹槽型及波纹型) 3. 五金配件: 不含安装所需小五金配件、暗铰链、插销、门碰、防火膨胀条、自动防风防尘装置等, 具体详设计图纸要求 4. 工程量按设计图示数量计算 5. 梯台考虑成品保护费用	扇开种	种	209.00	3794.25	1626.11	5420.35	1132853.98
合计							6,654,744.25	
不含增值税暂定价	不含增值税暂定价 = 6654744.25 元 (大写: 陆佰陆拾伍万肆仟柒佰肆拾肆元贰角伍分)							
含增值税暂定价	不含增值税暂定价 * (1 + 13% 税率) = 7519861.00 元 (大写: 柒佰伍拾壹万玖仟捌佰陆拾壹元零角零分) 其他补充约定: 由于国家税率调整的增值税税率变动, 合同不含税单价不变, 含税单价及总价根据实际税率相应调整。							
<p>备注:</p> <p>1. 本合同中的价款为固定综合单价, 包括材料、设备运输至交货地点、安装调试交付完毕, 并经业主、监理、甲方验收合格之前乙方应支出的所有费用, 包括但不限于: 材料费(含所有牵涉到施工工作面的主材、辅材)、运输(含垂直运输)、承揽施工措施费、文件、加工费、样品(样板制作费)、运输费、安装费、包装费、机械使用、成品保护费用、文明施工费用、清理费、装卸费、包装费、检测费、材料货物开箱验收前的损坏费、保险费以及质量保修期间的保修费用等。</p> <p>2. 本合同价款为乙方已充分考虑项目现场供应及承揽工作的实施条件, 并自愿承担在完成承揽工作中存在的工程缺陷、不确定性因素及不可预见性的风险, 在本合同执行期间, 价格不做任何调整。</p> <p>3. 表中所列数量为暂定数量, 具体数量及所有产品之图纸必须以项目负责人签发的采购计划单或施工任务书为准, 最终结算数量以甲方、工程业主实际验收合格的数量为准。若工程业主、工程监理对本合同货物技术要求、质量要求、供应进度要求或其他方面的要求, 高于甲方批准的加工图纸、计划单等要求的, 则以工程业主、工程监理的要求为准。</p> <p>4. 检验试验费用, 乙方应按照甲方、总包或业主要求承担本合同范围内的所有试验工作, 并承诺由此发</p>								



4.20 乙方在本工程项目施工安全考核目标为：“重大事故为0，死亡事故为0，火灾事故为0，轻伤事故0.1%”。如未达成目标，甲方将视为违约行为，给予经济处罚。

5、乙方有下列行为应承担违约处罚

5.1 乙方提供的资质证明材料无效，甲方有权解除合同，并由乙方承担由此造成的一切损失。

5.2 施工现场乙方未配置专职安全员、未能正确、全面执行安全技术措施、施工组织设计；施工人员未掌握本工程项目特点及施工安全措施；用于本工程施工的机械、工器具及安全防护用具不能满足施工需要，甲方有权要求乙方立即停工整改，由此引起的后果及损失由乙方承担。

5.3 乙方人员施工未经安全培训、特种人员无证上岗或相关管理人员未持证上岗，乙方应承担500-1000元/人次的违约责任。

5.4 乙方使用甲方提供的设施设备、工器具等造成损坏的，应照价赔偿。

5.5 乙方人员无故到其他生产区域或擅自动用甲方或业主的设施设备，但尚未造成后果，乙方按500-2000元/人次承担违约责任。

6、其他事宜

6.1 本协议未尽事宜双方另订补充协议。本协议作为经济合同组成部分，与经济合同同时生效和终止。

6.2 本协议未尽事宜或与国家和地方有关规定相悖的，按有关规定执行。

6.3 其他：甲、乙双方必须严格执行本协议，本协议作为合同附件，壹式柒份，甲方执陆份，乙方执壹份。



甲方
年 月 日

法定代表人:

委托代理人:



乙方(章)
年 月 日
法定代表人:

委托代理人:



浙江星月安防科技

项目详情

粤海云港城

表头选择 全选 供应面积 供应套数 成交面积 成交套数 成交均价 套均价 成交金额 供求比 同比 环比

单位切换 按图浏览 高级排序

时间(月)	供应面积(m ²)	供应套数(套)	成交面积(m ²)	成交套数(套)	成交均价(元/m ²)	成交金额(元)
2023年11月 >	-	-	1,788.65	11	87,140	155,861,885
2023年12月 >	-	-	823.59	5	87,249	71,857,405
2024年01月 >	17,324.32	64	1,698.02	10	88,335	149,994,043
2024年02月 >	-	-	1,185.80	8	87,147	103,339,477
2024年03月 >	-	-	1,228.81	7	87,205	107,158,343
2024年04月 >	-	-	1,682.97	7	90,970	153,089,837
2024年05月 >	-	-	1,485.84	7	90,641	135,584,323
2024年06月 >	-	-	3,350.29	16	96,476	323,222,418
2024年07月 >	-	-	542.83	3	96,025	52,125,481
2024年08月 >	-	-	893.21	5	92,347	82,485,442
2024年09月 >	-	-	1,795.12	10	89,209	160,140,223
2024年10月 >	-	-	2,095.86	14	72,077	151,064,360
2024年11月 >	-	-	5,316.60	31	72,458	385,231,329
2024年12月 >	-	-	1,713.02	10	74,681	127,929,887
汇总	17,324.32	64	25,610.61	144	84,305	2,159,094,063

- 住宅
- 土地
- 办公
- 开盘
- 交易
- 图片
- 周边



8026240011

合同编号: KDGC-02-128

中新知识城康大商住区二期 入户门采购供货及安装工程合同

工程名称: 中新知识城康大商住区二期入户门采购供货及安
装工程

工程地点: 广州市黄埔区九龙大道西侧

甲 方: 广州康大工业科技产业有限公司

乙 方: 浙江星月安防科技有限公司

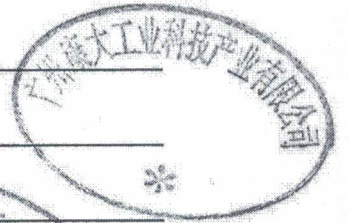
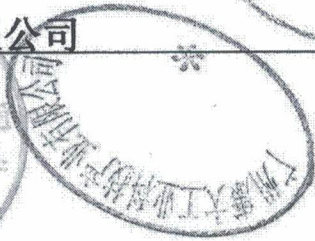

签订地点: 广州黄埔区



2.5 乙方每次供货均应提交该批次产品的检测报告及产品合格证等证明文件。

3. 合同金额、付款方式及工期

3.1 合同金额：

3.1.1 本合同采用含税固定综合单价包干的形式确定合同价格，合同暂定总金额为（小写）¥【4,067,120.00】元（大写）人民币【肆佰零陆万柒仟壹佰贰拾元整】，不含增值税合同价款为（小写）¥【3,599,221.24】元（大写）人民币【叁佰伍拾玖万玖仟贰佰贰拾壹元贰角肆分】。本合同所涉及工程款增值税税票为：增值税专票，税率为【13.00】%，增值税税金为（小写）¥【4,467,898.76】元（大写）人民币【肆拾陆万柒仟捌佰玖拾捌元柒角陆分】，具体价格明细详见《附件4 报价清单》。

3.1.2 含税固定综合单价为全费用价格，包括但不限于门框门扇材料费（含损耗）、加工费、人工费、五金辅材费、包装运输费（包括但不限于装货、运输、运输过程中成品保护、运输损耗、保险等及将材料从工厂运送至甲方项目的指定工地现场（车辆可到达地点）并下车卸货、堆码、垂直运输、搬运所需的一切费用）、深化设计费、检验检测费、保险费、风险费、安装费（包括但不限于施工损耗费、机械使用费、机械设备进出场及安拆费、成品及已完工程保护费等）、验收、水电费、垃圾处理费、管理费用、利润、措施项目费、成本保护费、规费、竣工图纸及竣工资料费、质保期内维修费及其它为完成本工程全部工作的所有一切费用。合同期内，合同价格不因施工期间人工、材料及机械等价格变化而调整，不因政府管理部门调整各项收费政策等原因而调整。结算按实际生产数量计算。

合同价款不含总包管理配合费，总包管理配合费由甲方直接支付给总承包单位。

在合同期内，若国家税率发生调整，则税费和合同含税价相应调整。

3.2 付款方式：

3.2.1 样板房（6 樘）：（1）入户门安装完成，经甲方验收合格并移交相关竣工资料，结算办理完成后 30 个工作日内，甲方向乙方支付该批入户门结算价款的 97%；（2）该批入户门结算价款的 3%作为质保金，待质保期满后，若工程无质量问题，或无发生甲方代扣代付的维修费用，甲方在 30 个工作日内无息付清。

3.2.2 大货区（604 樘）：根据甲方批量装修施工节点要求安排，或分批生产、供货及安装，具体以甲方书面通知为准。

3.2.2.1 每批次入户门收到甲方发出排产通知，乙方提交请款资料后 30 个工作日内，甲方向乙方支付该批次入户门暂定总价的 20%作为预付款；

3.2.2.2 该批次入户门生产完成，送到甲方项目现场，经甲方初验合格，乙方提交请款资料后 30 个工作日内，甲方向乙方支付至该批次入户门暂定总价的 60%；



果，对乙方处以甲方经济损失 1~5 倍的罚款。甲方有权按合同终止和解除条款执行。

十三、本廉洁协议作为合同的附件，与合同具有同等法律效力，自双方盖章后生效。

甲方：广州康大工业科技产业有限公司
(公章)



法定代表人/委托代理人：



乙方：浙江星月安防科技有限公司
(公章)



法定代表人/委托代理人：



签订日期：2023 年 10 月 11 日



请输入关键字

C-下

高级搜索

地图搜索

项目详情

康大龙祥汇

- 住宅
- 交易
- 图片
- 周边

时间(月)	供应面积(m ²)	供应套数(套)	成交面积(m ²)	成交套数(套)	成交均价	均价	成交金额	供求比	同比	环比	成交均价(元/m ²)	成交金额(元)	供求
2023年11月 >			109.56	1			43,686				43,686	4,766,155	1
2023年12月 >			143.72	1			43,346					6,229,554	1
2024年01月 >													
2024年02月 >													
2024年03月 >													
2024年04月 >													
2024年05月 >													
2024年06月 >													
2024年07月 >													
2024年08月 >			267.14	2			43,121				43,121	11,519,423	2
2024年09月 >			267.14	2			42,455				42,455	11,341,582	2
2024年10月 >			267.14	2			41,789				41,789	11,163,445	2
2024年11月 >			109.56	1			41,416				41,416	4,537,418	1
2024年12月 >													
汇总			1,164.26	9			42,583				42,583	49,577,577	9



8116230007

合同编号: 5297-CB-2023-150

峰境誉府 (A520-0175) 项目入户门工程
(二次)

施工合同

发 包 人: 深圳市五二九七投资发展有限公司

承 包 人: 浙江星月门业有限公司

签订日期: 2023年7月24日

工程地点: 深圳市光明区



具体要求详见合同专用条款。

4. 质量标准

详见附件六《工程建设标准及技术要求》。

5. 合同价款

5.1 合同价款：

不含税金额★：人民币（大写）叁佰伍拾贰万柒仟零柒拾捌元玖角壹分
（¥ 3527078.91 元）。

发票种类： 增值税专用发票； 增值税普通发票；

增值税率：13 %；

增值税额：人民币（大写）肆拾伍万捌仟伍佰贰拾元贰角陆分（¥ 458520.26 元）。

价税合计金额：人民币（大写）叁佰玖拾捌万伍仟伍佰玖拾玖元壹角柒分
（¥ 3985599.17 元）。

本合同计价模式为：

除暂定项外，根据合同图纸及承包范围及《工程建设标准及技术要求》实行总价包干。

综合单价包干合同，除_____以项包干以外，其他项目工程量均按最终施工图调整。

★不含税金额指不含增值税额。

★若因国家税收政策变动，导致实际发票税率低于本合同协议约定的税率，保持不含税价款不变，按照实际发票税率计算调整税款和含税总价款后，发包人与承包人可就此签订补充协议。

5.2 开票信息及指定收款账户

付款信息	发包人	承包人
账户名称	深圳市五二九七投资发展有限公司	浙江星月门业有限公司
纳税人识别号：	91440300358798512H	91330784733801067X
开户银行：	中国银行深圳光明支行	中国农业银行股份有限公司永康古山支行
账号：	774466430145	19626201040000315
公司注册地址及电话：	深圳市光明区光明街道东周社区光 电北路 18 号金新农大厦 701-	浙江省金华市永康市古山镇工 业功能分区古山大道 2 号；

【本页为签字盖章页】

发包人（公章）：_____

法定代表人（签字）：_____

委托代理人（签字）： 张汉

电话：_____

邮编：_____

电子邮箱：_____

承包人（公章）：浙江星月门业有限公司

法定代表人（签字）：_____

委托代理人（签字）：_____

电话： 15268688371

邮编： 321300

电子邮箱： 156943136@qq.com

浙江星月门业有限公司
19626201040000315
农业银行永康古山支行



项目详情

金地峰境誉府

住宅

开盘

交易

图片

周边

时间(月)	供应面积(m²)	供应套数(套)	成交面积(m²)	成交套数(套)	成交均价(元/m²)	成交金额(元)	供求比
2023年11月	-	-	97.22	1	48,203	4,686,255	-
2023年12月	-	-	-	-	-	-	-
2024年01月	-	-	-	-	-	-	-
2024年02月	-	-	-	-	-	-	-
2024年03月	-	-	-	-	-	-	-
2024年04月	-	-	3,718.24	40	49,139	182,710,765	-
2024年05月	-	-	2,882.16	31	50,052	144,259,062	-
2024年06月	-	-	3,615.09	40	49,778	179,953,199	-
2024年07月	-	-	3,839.39	40	51,620	199,221,620	-
2024年08月	-	-	811.75	9	48,475	39,249,586	-
2024年09月	-	-	1,092.30	12	50,150	50,150,000	-
2024年10月	-	-	665.15	7	50,058	33,396,285	-
2024年11月	-	-	180.35	2	49,844	8,989,331	-
2024年12月	-	-	8,998.80	94	52,164	469,415,479	-
汇总	-	-	25,920.45	276	50,796	1,316,660,206	-



802622000/



合同编号：CRCRE-HN-SDSH-FSFYCM-KF. JAGC. 02. 01. 02-2022-001

佛山市顺德区顺昊房地产有限公司

与

浙江星月安防科技有限公司

**中国铁建·凤语潮鸣项目别墅入户门
供货及安装工程合同**

签约时间：2022年1月25日

签约地点：广州市天河区





通知为准：

(1) 供货期限及安装工期：乙方完成供货及安装并经甲方验收合格的总工期为 60 个日历天；其中，乙方应在甲方发出通知之日起 35 个日历天内供货。具体每批次货物供货时间以甲方通知为准。

(2) 乙方提前交货的，须经甲方书面同意，否则，产品的毁损、灭失风险及有关的保管费用由乙方自行承担。

2、乙方供货地点：乙方应按本条第 1 项约定时间或甲方通知的时间，自行承担运输费用将材料及设备运至 凤语潮鸣项目工地安装现场（具体地点由甲方指定），并完成材料及设备的安装、调试工作。

3、货物包装必须按厂家原包装标准。乙方货物经验收合格移交给甲方前，全部货物毁损、灭失等一切风险（包括但不限于货物在途风险）及相关人员设备风险均由乙方自行承担，由此造成损失的责任（包括但不限于人员损伤和经济损失）由乙方负责。

4、乙方自行解决卸货及卸货工具，运送期间或送至甲方指定地点时全部或部分材料及设备受到损坏，乙方须立刻为甲方免费更换，交货期不予顺延。

5、乙方生产地址：

(1)：浙江省金华市永康市古山镇工业功能分区古山大道 2 号

为保证生产进度和质量满足项目要求，甲方有权在材料生产过程中对产品生产情况、生产质量、生产批次进行现场实地抽查及检验。

第四条 合同价款

1、合同金额为 ¥790,369.04 元（大写：人民币柒拾玖万零叁佰陆拾玖元零肆分），其中：不含税价款为 ¥699,441.63 元（大写：人民币陆拾玖万玖仟肆佰肆拾壹元陆角叁分），增值税率为 13%，税款为：¥90,927.41 元。

上述价格为暂估金额，合同单价按照《框架合同》（如有）或双方约定的标准执行，据实结算。合同结算完毕前，增值税税率如因国家税率政策调整的，上述不含税金额不变，结算时的合同含税金额根据税率变化进行调整。

含税总价中包含暂列金额 ¥100,000.00 元（含税）。（暂列金额用于合同签订时尚未确定或者不可预见的所需材料、工程设备、服务的采购，合同履行过程中可能发生的工程变更、合同约定调整因素出现时的合同价款调整以及发生的索





4、本合同一式陆份，甲方执肆份，乙方执贰份，每份均具有同等法律效力。

5、合同附件是合同的组成部分，与本合同有同等的法律效力，但与本合同不一致的以补充协议约定为准。

第二十六条 合同附件

附件 1: 《工程质量保修协议书》

附件 2: 《廉洁协议》

附件 3: 《合同报价清单》 (另附)

附件 4: 《中国铁建·风语潮鸣项目别墅入户门供货及安装工程技术标准合同要求》 (另附)

(以下无正文)

甲方: (盖章)
法定代表人:
或授权代理人 (签章):



乙方: (盖章)
法定代表人:
或授权代理人 (签章):



浙江星月安防科技有限公司
19626201040005991
农业银行永康古山支行



项目详情

中铁建凤语潮鸣

- 住宅
- 土地
- 交易
- 周边

时间(月)	供应面积(m²)	供应套数	成交面积(m²)	成交套数	成交均价	成交总价	成交均价(元/m²)	成交套数(套)	成交金额(元)	供求比
2023年11月			644.57	3			63,118		40,664,275	
2023年12月			278.55	1			68,838		19,174,700	
2024年01月										
2024年02月										
2024年03月										
2024年04月										
2024年05月										
2024年06月										
2024年07月			128.24	1			19,570		2,470,524	
2024年08月										
2024年09月										
2024年10月										
2024年11月										
2024年12月										
汇总			1,049.36	5			59,398			



合同编号：CRCCRE-HN-GZHZ-GZHXLXQXXM-KF. JAGC. 02. 99-2023-007

[中铁房地产集团华南有限公司]

与

[浙江星月安防科技有限公司]

[中国铁建·广州西派粤府项目入户门供货
及安装工程合同]

签署时间： 2023 年 12 月 21 日

签署地点： 广州市天河区





(1) 固定总价：包括但不限于完成合同文件及附件、图纸、国家及地方现行标准规范、技术标准与要求、工程量清单等所显示的一切项目的全部费用和要求获得的利润以及应由采购方承担的义务、责任和风险所发生的一切费用，且除合同及清单明确说明的情况外，固定总价合同清单项中单价均为固定单价。除合同允许或双方协商一致调整的情况外，固定总价部分（不含税价）均不得调整。

(2) 固定单价：工程量清单报价书中的各项工程量均为暂定，最终以双方另行确定的实际工程量为准，工程量的调整对工期不产生任何影响，且除合同及清单明确说明的情况外，合同清单项中的的单价均为固定单价，除合同允许或双方协商一致调整的情况外，固定单价及费用（不含税价）均不得调整。

(3) 暂定总价：由固定总价+暂估价+暂列金组成，除暂估价、暂列金以及合同允许调整的情况外，均不得调整。

3.2 本合同含税总价为人民币 ¥ 2,489,717.02 元（大写： 贰佰肆拾捌万玖仟柒佰壹拾柒元零贰分 ），其中不含税总价为人民币 ¥ 2,203,289.40 元（大写： 贰佰贰拾万叁仟贰佰捌拾玖圆肆角 ），增值税为人民币 ¥ 286,427.62 元（大写： 贰拾捌万陆仟肆佰贰拾柒圆陆角贰分 ），增值税税率为 13 %（含供货、运输、安装等费用），其中：暂列金含税价为¥ 169,500.00 元（大写： 壹拾陆万玖仟伍佰圆 ）；

如遇国家税务政策修订，调整本合同中所涉及的相关行业税率，调整的增值税额在本合同计价或结算时，按国家现行的相关税务法律法规的税率计算，在保证合同中所涉及的不含税价款不变的前提下，计算相关增值税税额，并对本合同已签订的合同总价及增值税税额做相应扣减/增加。不含税价格不因国家税率变化而变化，若在合同履行期间，如遇国家税率调整，则价税合计相应调整，以应当开具发票的时间为准。

为免疑义，无论是否有其他约定，本合同中（包括但不限于正文各部分及附件）以合同总价（包括但不限于表述为合同总价、合同暂定总价、合同总额、合同暂定总额等）作为违约金或其他费用计算基础的，无论如何表述，本条款约定的计价方式为固定总价的，则计费基础为固定总价对应的总价数额；本条款约定的计价方式为固定单价或暂定总价的，则计费基础均为暂定总价对应的总价数额，其中选择固定单价的，暂定总价为固定单价乘以暂定工程量计算出的暂定总价。

第四章 合同工期





(6) 合同附件

10.2 上述合同文件应被认为是互为补充和解释的，但如有歧义或互相矛盾时，除非双方另行约定并达成一致，按上述所排列的顺序，排列在前的文件效力高于排列在后的文件；同一类文件或上一条中没有列明的其他文件，签署时间在后的效力高于签署时间在前的效力；所有合同文件中，本协议书具有最高效力。

10.3 其他约定： /

第十一条 合同生效和终止

11.1 本合同生效条件：双方法定代表人或授权代表签字及加盖公章或合同专用章后生效。

11.2 双方履行完毕合同全部义务，本合同即告终止。

11.3 承包合同的权利义务终止后，采购方和供货方均应遵循诚实守信的原则，履行通知、协助、保密等义务。

11.4 双方约定合同一式陆份，其中，采购方肆份，供货方贰份，具同等法律效力。

(此页无正文)

合同签署：

采购方： _____ (盖章)

法定代表人或授权代理人： _____

(签字或盖章)

地址： _____

联系电话： _____



供货方： _____ (盖章)

法定代表人或授权代理人： _____

(签字或盖章)

地址： _____

联系电话： _____

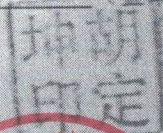

农业银行本城支行

项目详情 中铁建·西派粤府

- 住宅
- 土地
- 开盘
- 交易
- 图片
- 周边

时间(月)	供应面积(m²)	供应套数	成交面积(m²)	成交套数	成交均价	成交均价	成交套数	成交均价(元/m²)	成交金额(万元)	供求比
2023年11月			560.95	4	84.075		4	84.075	47,161.955	
2023年12月	9,735.32	72	817.62	6	83.641		6	83.641	68,386.246	11.91
2024年01月			555.09	4	86.963		4	86.963	48,271.820	
2024年02月			263.73	2	81.132		2	81.132	21,396.589	
2024年03月			1,483.97	11	73.422		11	73.422	108,956.349	
2024年04月			1,464.77	11	71.220		11	71.220	104,320.697	
2024年05月	6,214.16	51	1,038.00	8	68.674		8	68.674	71,283.500	5.99
2024年06月			2,383.87	19	67.086		19	67.086	159,924.638	
2024年07月			776.46	6	66.081		6	66.081	51,309.084	
2024年08月			904.87	7	65.632		7	65.632	58,287.961	
2024年09月			1,082.24	8	71.202		8	71.202	77,456.389	
2024年10月			2,478.78	19	69.977		19	69.977	172,468.173	
2024年11月			1,376.68	10	71.224		10	71.224	98,053.098	
2024年12月			266.28	2	68.743		2	68.743	18,304.804	
汇总	15,949.48	123	15,453.29	117	71.653		117	71.653	1,107,273.234	1.03

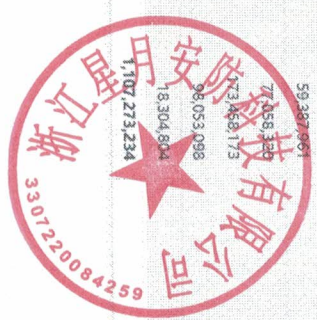

8110250011

合同编号：SZH-20220930.keshou-clsb-0009

招商雍云府项目入户门采购合同

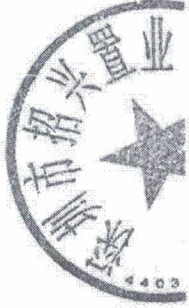

甲方（全称）：深圳市招商置业有限公司

乙方（全称）：浙江星月安防科技有限公司

依照《中华人民共和国民法典》及其他法律、法规的规定，遵循平等、自愿和诚实信用的原则，双方就相关材料/设备供货事项协商一致，订立本合同。招商局蛇口工业区控股股份有限公司与浙江星月门业有限公司于2022年10月20日签订的《招商蛇口2022-2023年度全国区域钢质门、钢木门产品材料/设备战略合作（/年度合作）协议》（以下简称《战略采购协议》）是本合同的有效组成部分。除本合同另有约定外，甲乙双方权利及责任以《战略采购协议》中的有关条款为准。

1 工程名称：招商雍云府项目入户门采购

工程地址：深圳龙华观澜九龙山片区

2 材料/设备清单

序号	名称、规格	型号	单位	数量	单价 (不含税, 元)	总价 (不含税, 元)	增值税率 (%)	总价 (含税, 元)
1	详见附件1							
	数量总计:		/		金额总计 (不含税):			3250144.23
					金额总计 (含税):			3672662.98

说明：（1）本合同为总价包干合同。

（2）以上清单中材料/设备单价按照《战略采购协议》确定。

合同总金额

（小写）不含税价人民币：3250144.23 元，增值税人民币：422518.75 元，增值税率：13%，含税价人民币：3672662.98 元。

（大写）：不含税价人民币：叁佰贰拾伍万零壹佰肆拾肆元贰角叁分，增值税人民币：肆拾贰万贰仟伍佰壹拾捌元柒角伍分，含税价人民币：叁佰陆拾柒万贰仟陆拾贰元玖角捌分。



附件 4: 质量保函 (模板)

附件 5: 安全文明施工管理协议

以下无正文

甲方: (公章)

深圳市招兴置业有限公司

地址:

法定代表人:

委托代理人:

电话:

传真:

开户银行:

账号:

邮政编码:

签订时间: 2023 年 10 月 2 日

签订地点: 深圳市南山区

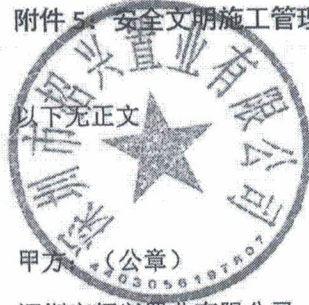

Handwritten signature of the legal representative of the甲方 (甲方) party.



乙方: (公章)

浙江星月安防科技有限公司

地址:

法定代表人:

委托代理人:

电话:

传真:

开户银行:

账号:

邮政编码:

浙江星月安防科技有限公司
19626201040005991
农业银行永康古山支行



项目详情

招商雍云府

- 住宅
- 土地
- 开盘
- 交易
- 图片
- 周边

时间(月)	供应面积(m²)	供应套数	成交面积(m²)	成交套数	成交均价(元/m²)	成交套数	成交均价(元/m²)	成交金额(元)	供求比
2023年06月	78,562.79	925	157.07	2	50,320	2	49,875	7,903,784	500.18
2023年07月	-	-	3,755.64	42	49,875	42	49,405	187,313,300	-
2023年08月	-	-	1,971.66	23	49,405	23	49,807	97,409,678	-
2023年09月	-	-	1,434.85	17	49,807	17	49,195	71,466,250	-
2023年10月	-	-	1,750.04	21	49,195	21	49,323	86,092,594	-
2023年11月	-	-	1,898.67	23	49,323	23	49,818	93,647,616	-
2023年12月	-	-	1,335.79	15	49,818	15	60,669,399	66,545,996	-
2024年01月	-	-	1,222.20	14	49,640	14	45,329,952	60,669,399	-
2024年02月	-	-	89.70	1	50,535	1	41,691,917	4,532,952	-
2024年03月	-	-	822.89	9	50,665	9	105,497,160	41,691,917	-
2024年04月	-	-	2,151.76	26	49,028	26	125,159,922	105,497,160	-
2024年05月	-	-	2,508.17	29	49,901	29	89,289,214	125,159,922	-
2024年06月	-	-	1,810.13	22	49,122	22	72,209,837	89,289,214	-
2024年07月	-	-	2,355.40	29	49,713	29	100,286,683	115,701,354	-
2024年08月	-	-	1,452.53	17	48,949	17	84,687,016	72,209,837	-
2024年09月	-	-	2,048.79	24	50,038	24	39,324,578	100,286,683	-
2024年10月	-	-	1,692.46	19	49,961	19	86,798,061	84,687,016	-
2024年11月	-	-	5,194.11	59	50,163	59	2,151,727,736	39,324,578	-
2024年12月	-	-	7,880.85	90	49,936	90	49,936	86,798,061	-
2025年01月	-	-	1,738.20	20	49,936	20	49,936	86,798,061	-
汇总	78,562.79	925	43,270.91	502	49,727	502	49,727	2,151,727,736	1.82



816210027

深铁瑞城项目商品房入户门采购及安装 (白地)

合同编号: STJC-CL-ZC-2021-0013

工程地点: 深圳市光明区
甲 方: 深圳市建材交易集团有限公司
乙 方: 浙江星月门业有限公司

二〇二一年十一月



第一部分 合同协议书

甲方(全称): 深圳市建材交易集团有限公司

乙方(全称): 浙江星月门业有限公司

根据《中华人民共和国民法典》、《中华人民共和国建筑法》及其他有关法律、法规,遵循平等、自愿、公平和诚实信用的原则,买卖双方经协商一致,订立本合同,共同达成协议如下:

一、合同范围 (含接口界面)

甲方同意从乙方处采购下列货物及服务以用于甲方工程,合同范围(含接口界面)如下:

深铁瑞城项目盖上及白地商品房入户门 2776 樘,入户门均为乙级防火门,具体详见图纸、技术要求及工程量清单。

工作内容包括但不限于对门洞尺寸现场校核,深化设计、报批报建、入户门制作、供货(含全套相关配件)、安装、调试、门框内塞缝、封堵、补漆、成品保护、门框固定、门扇、门吸,合页、相关五金配件供货、安装验收及维保等全套工序工作,智能锁与入户门的收边收口及护锁板属于本次合同范围,负责洞口尺寸的复核及定位、以及与本工程相关的所有服务内容。招标人有权根据项目的实际情况,对合同标的和数量进行调整,投标人不能拒绝执行招标人因工程需要而增减或调整的工作,且不得提出索赔。

接口界面详见项目管理要求。

二、签约合同价

1、本项目(含盖上和白地部分)中标价 13,634,048.77 元,根据招标文件约定,本项目按盖上和白地分别签订合同,本合同为白地部分,签约合同价为:人民币(大写) 柒佰壹拾贰万伍仟柒佰捌拾叁元叁角叁分 (小写¥ 7,125,783.33 元);其中:

(1) 设备部分合价:

人民币(大写) 陆佰肆拾肆万陆仟捌佰肆拾陆元肆角 (¥ 6,446,846.40 元);其中不含税价人民币(大写) 伍佰柒拾万伍仟壹佰柒拾叁元捌角壹分 (¥ 5,705,173.81 元),税额人民币(大写) 柒拾肆万壹仟陆佰柒拾贰元伍角玖分 (¥ 741,672.59 元),税率 13%;

(2) 总包服务费:

人民币(大写) 拾贰万捌仟玖佰叁拾陆元玖角叁分 (¥ 128,936.93 元)。其中不含税价人民币(大写) 拾壹万捌仟贰佰玖拾元柒角陆分 (¥ 118,290.76 元),税额人民币(大写) 壹万零陆佰肆拾陆元壹角柒分 (¥ 10,646.17 元),税率 9%;

(3) 暂列金额:

人民币(大写) 伍拾伍万元整 (¥ 550,000.00 元)。

本合同的增值税率根据国家税收法规政策变动而调整,不含税价不随增值

甲方(盖章):



深圳市建材交易集团有
限公司

法定代表人或授
权代表:



住 所:

深圳市福田区福中一路
1016号地铁大厦

电 话:

0755-23881615

传 真:

0755-23992555

开户银行:

招商银行深圳分行营业
部

开户全名:

深圳市建材交易集团有限
公司

账 号:

7559 5206 9410 303

邮政编码:

518026

项目主管部门经办
人及电话:

项目主管部门审
核人:

合约部门经办人及
电话:

郭元澈
0755-23882910

合 约 部 门 审 核
人:

乙方(盖章):



浙江星月门业有限公司

法定代表人或授
权代表:

统一社会信用代码:

91330784733801067X



住 所:

浙江省永康市古山镇工
业功能分区古山大道2号

电 话:

0759-87516658

传 真:

/

开户银行:

中国农业银行永康市古
山支行

开户全名:

浙江星月门业有限公司

账 号:

19-626201040000315

邮政编码:

321307

乙方经办人:

张相年

乙方经办人电
话:

13826298256

合同签署地点:

深 圳

时 间:

2021年 月 日

浙江星月门业有限公司
19626201040000315
农业银行永康古山支行



高

张

项目详情

深铁瑞城

住宅

土地

开盘

交易

图片

周边

日期(月)	供应面积(m ²)	供应套数(套)	成交面积(m ²)	成交套数(套)	成交均价	套均价	成交金额	供求比	同比	环比	成交均价(元/m ²)	成交金额(元)	供求比
2021年11月 >	133,327.11	1,329	-	-	-	-	-	-	-	-	-	-	-
2021年12月 >	-	-	-	-	-	-	-	-	-	-	-	-	-
2022年01月 >	-	-	-	-	-	-	-	-	-	-	-	-	-
2022年02月 >	-	-	-	-	-	-	-	-	-	-	-	-	-
2022年03月 >	-	-	-	-	-	-	-	-	-	-	-	-	-
2022年04月 >	-	-	-	-	-	-	-	-	-	-	-	-	-
2022年05月 >	-	-	-	-	-	-	-	-	-	-	-	-	-
2022年06月 >	-	-	-	-	-	-	-	-	-	-	-	-	-
2022年07月 >	-	-	-	-	-	-	-	-	-	-	-	-	-
2022年08月 >	-	-	-	-	-	-	-	-	-	-	-	-	-
2022年09月 >	-	-	-	-	-	-	-	-	-	-	-	-	-
2022年10月 >	-	-	-	-	-	-	-	-	-	-	-	-	-
2022年11月 >	-	-	-	-	-	-	-	-	-	-	-	-	-
2022年12月 >	-	-	-	-	-	-	-	-	-	-	-	-	-
2023年01月 >	-	-	-	-	-	-	-	-	-	-	-	-	-
2023年02月 >	-	-	-	-	-	-	-	-	-	-	-	-	-
2023年03月 >	-	-	-	-	-	-	-	-	-	-	-	-	-
2023年04月 >	-	-	-	-	-	-	-	-	-	-	-	-	-
2023年05月 >	-	-	-	-	-	-	-	-	-	-	-	-	-
2023年06月 >	-	-	-	-	-	-	-	-	-	-	-	-	-
2023年07月 >	-	-	-	-	-	-	-	-	-	-	-	-	-
2023年08月 >	-	-	-	-	-	-	-	-	-	-	-	-	-
2023年09月 >	-	-	-	-	-	-	-	-	-	-	-	-	-
2023年10月 >	-	-	-	-	-	-	-	-	-	-	-	-	-
2023年11月 >	-	-	-	-	-	-	-	-	-	-	-	-	-
汇总	159,623.05	1,593	133,337.15	1,329	50,273	50,450	6,703,234,614	1.20	-	-	-	-	-



8116240028

深铁瑞城项目商品房入户门采购及安装 (盖上)

合同编号：STJC-CL-ZC-2021-0012

工程地点： 深圳市光明区
甲 方： 深圳市建材交易集团有限公司
乙 方： 浙江星月门业有限公司

二〇二一年十一月



第一部分 合同协议书

目 录

第一部分 合同协议书.....	3
一、合同范围（含接口界面）.....	3
二、签约合同价.....	3
三、合同文件的组成.....	4
四、词语含义.....	4
五、乙方承诺.....	4
六、甲方承诺.....	4
七、合同份数.....	5
八、合同生效.....	5
第二部分 中标通知书.....	7
第三部分 通用条款.....	8
第四部分 专用条款.....	43
第五部分 合同价格清单.....	51
第六部分 项目管理和技术要求.....	53
第七部分 合同附件.....	错误!未定义书签。

甲方(全称): 深圳市建材交易集团有限公司
乙方(全称): 浙江星月门业有限公司
根据《中华人民共和国民法典》、《中华人民共和国建筑法》及其他有关法律、法规,遵循平等、自愿、公平和诚实信用的原则,买卖双方经协商一致,订立本合同,共同达成协议如下:

一、合同范围（含接口界面）

甲方同意从乙方处采购下列货物及服务以用于甲方工程,合同范围（含接口界面）如下:

深装玻璃项目盖土及白地商品房入户门 2776 樘, 入户门均为乙级防火门, 具体详见图纸、技术要求及工程量清单。

工作内容包括但不限于对门洞尺寸现场校核, 深化设计、报批报建、入户门制作、供货（含全套相关配件）、安装、调试、门框内塞缝、封堵、补漆、成品保护、门框固定、门框、门吸、合页、相关五金配件供货、安装验收及维保等全套工序工作, 智能锁与入户门的收边收口及护锁板属于本次合同范围, 负责洞口尺寸的复核及定位, 以及与本工程相关的所有服务内容。招标人有权根据项目的实际情况, 对合同标的和数量进行调整, 投标人不能拒绝执行招标人因工程需要而增减或调整的工作, 且不得提出索赔。

接口界面详见项目管理要求。

二、签约合同价

1、本项目（含盖土和白地部分）中标价 13,634,048.77 元,根据招标文件约定,本项目按盖土和白地分别签订合同,本合同为盖土部分,签约合同价为: 人民币（大写）陆佰伍拾万捌仟贰佰陆拾伍元肆角五分（小写¥ 6,508,265.44 元); 其中:

(1) 设备部分价:

人民币（大写）伍佰玖拾贰万玖仟陆佰柒拾贰元整（¥ 5,929,672.00 元); 其中不含税价人民币（大写）伍佰玖拾肆万柒仟柒佰玖拾柒元叁角伍分（¥ 5,247,497.35 元), 税额人民币（大写）陆拾捌万贰仟壹佰柒拾肆元陆角伍分（¥ 687,174.65 元), 税率 13%;

(2) 总包服务费:

人民币（大写）拾壹万捌仟伍佰玖拾叁元肆角五分（¥ 118,693.44 元); 其中不含税价人民币（大写）拾万捌仟捌佰零壹元叁角贰分（¥ 108,801.32 元), 税额人民币（大写）任柒佰玖拾贰元壹角贰分（¥ 9792.12 元), 税率 9%;

(3) 暂列金额:

人民币（大写）肆拾陆万元整（¥ 460,000.00 元);

本合同的增值税税率根据国家税收法规政策变动而调整,不含税价不随增值



第二部分 中标通知书

深圳市建材交易集团有限公司
SHENZHEN CONSTRUCTION MATERIALS TRADING GROUP CO.,LTD.

中标通知书

浙江星月门业有限公司：

贵单位于 2021 年 8 月 10 日所递交的 整修莲塘项目商品房入户门采购及安装工程 投标文件已被招标人接受，被确定为中标人。

中标内容：整修莲塘项目商品房入户门采购及安装工程

中标价：大写：壹仟叁佰陆拾叁万肆仟零肆拾捌元柒角柒分（含税）

小写：13,634,048.77 元（含税）

请贵单位在收到本通知书原件后 30 天内，与深圳市建材交易集团

有限公司办理签订合同等有关事项。特此通知。



法定代表人（签字或印章）

2021 年 10 月 11 日

深圳市建材交易集团有限公司
地址：深圳市福田区福中一路 1016 号地教大厦 17 层
电话：0755-23881615



甲方(盖章):



法定代表人或授权代表:



住所:

深圳市福田区福中一路 1016 号地教大厦

电话:

0755-23881615

传真:

0755-23992555

开户银行:

招商银行深圳分行营业部

开户全名:

深圳市建材交易集团有限公司

账号:

7559 5206 9410 303

邮政编码:

518026

合约部门经办人及电话:

郭元澈
0755-23882910

合约部门审核人:

乙方(盖章)



浙江星月门业有限公司

法定代表人或授权代表:



统一社会信用代码 91330184733801067X

住所:

浙江省永康市古山镇工业功能分区古山大道 2 号

电话:

0759-87516658

传真:

/

开户银行:

中国农业银行永康市古山支行

开户全名:

浙江星月门业有限公司

账号:

19-626201040000315

邮政编码:

321307

乙方经办人:

张相年

乙方经办人电话:

13826298256

合同签署地点:

深圳

浙江星月门业有限公司
19626201040000315
农业银行永康古山支行

时间:

2021 年 月 日

张

张

张

张

项目详情 深铁瑞城

日 表头选择 全选 供应面积 供应套数 成交面积 成交套数 成交均价 单价 成交金额 供求比 同比 环比

与 单位切换 柱状图 高级分析

时间(月)	供应面积(m ²)	供应套数(套)	成交面积(m ²)	成交套数(套)	成交均价(元/m ²)	成交金额(万元)	供求比
2021年11月 >	133,327.11	1,229	-	-	-	-	-
2021年12月 >	-	-	-	-	-	-	-
2022年01月 >	-	-	3,339.61	34	50,450	169,482,958	-
2022年02月 >	-	-	49,617.25	493	50,660	2,513,600,402	-
2022年03月 >	-	-	40,489.68	403	50,468	2,043,441,587	-
2022年04月 >	-	-	27,761.37	278	49,680	1,379,196,905	-
2022年05月 >	-	-	5,492.95	55	49,400	271,353,470	-
2022年06月 >	-	-	2,408.90	24	49,695	119,709,512	-
2022年07月 >	-	-	1,743.74	17	50,060	87,326,532	-
2022年08月 >	-	-	678.23	7	49,343	33,465,590	-
2022年09月 >	-	-	392.14	4	48,522	19,027,330	-
2022年10月 >	-	-	117.15	1	54,167	6,345,706	-
2022年11月 >	-	-	393.04	4	47,866	18,813,860	-
2022年12月 >	-	-	214.15	2	52,815	11,310,384	-
2023年01月 >	-	-	-	-	-	-	-
2023年02月 >	-	-	194.00	2	50,559	9,808,370	-
2023年03月 >	-	-	94.78	1	49,835	4,723,362	-
2023年04月 >	-	-	-	-	-	-	-
2023年05月 >	-	-	-	-	-	-	-
2023年06月 >	-	-	-	-	-	-	-
2023年07月 >	-	-	-	-	-	-	-
2023年08月 >	-	-	-	-	-	-	-
2023年09月 >	-	-	-	-	-	-	-
2023年10月 >	-	-	-	-	-	-	-
2023年11月 >	-	-	-	-	-	-	-
汇总	159,623.05	1,593	133,337.15	1,329	50,273	6,703,234,634	1.20





8116210026

深圳和昌拾里花都项目一期入户门

供货合同

采购方: 深圳市水榭花都房地产有限公司

邮政编码: 518000

地址: 深圳市福田区沙头街道天安社区车公庙泰然七路1号博今商务广场B座十二层1204

电话: 0755-23992415

传真: 0755-23992415

供货方: 浙江星舟安防科技有限公司

邮政编码: 321300

地址: 浙江省金华市永康市古山镇二期工业功能分区

电话: 0579-89269211

传真: 0579-89269211



深圳和昌拾里花都项目一期入户门供货合同

采购方：深圳市水榭花都房地产有限公司（以下简称甲方）

供货方：浙江星月安防科技有限公司（以下简称乙方）

根据《中华人民共和国民法典》等有关法律规定，结合本工程具体情况，遵循平等、自愿、公平和诚实信用的原则，甲、乙双方经友好协商，就甲方向乙方购买入户门产品事宜，签订本合同。

一、产品数量、规格、价格：

1.1、合同价款：含增值税为人民币：伍佰壹拾贰万柒仟壹佰零柒元玖角陆分（¥5127107.96元）（其中：不含税金额为人民币肆佰伍拾叁万柒仟贰佰陆拾叁元陆角捌分（¥4537263.68元），增值税金额为人民币伍拾捌万玖仟捌佰肆拾肆元贰角捌分（¥589844.28元）），开具增值税专用发票，税率13%。

在实施过程中，如增值税税率进行了相应调整，供货方应于新税率执行开始日（不含当日）前对已供货物进行结算，提供供货清单且开具对应的增值税专用发票，此部分价款保持不变；未开具增值税专用发票的价款应根据新税率进行调整：未开具增值税专用发票的含税供货价款=（本合同原不含税价款-已开具增值税专用发票对应的不含税价款）*（1+新税率）。

产品数量、规格、价格详见附件1。

1.2、以上价格为固定综合单价，不因人工、材料、型号及甲方采购数量、汇率、税费等任何因素而变化，单价包括了乙方将相应货物运至合同指定交货地点及相应位置，并完成交货手续所需的一切费用，包括但不限于所订入户门产品及其附件的制作、供应、包装、运输（含保险费、损耗）、装卸车、项目场地内运输、安装、成品保护、包质量、包工期、包安全文明施工、包检测、包验收合格，包括完成本工程所需的一切成本费用及风险、利润和税金等。

1.3、采购清单中的数量和总价为暂定数量和暂定总价，甲方有权根据项目实际需要单方调整该数量，并相应调整合同总价款；甲方调整采购数量的，乙方不得因此要求调整合同单价或要求甲方另行支付其它任何费用，应无条件配合。

二、供货及安装：

2.1、交货地点：广东省深圳市龙岗区龙岗大道与南联路交汇处





和昌集团

H-CHANGE GROUP 深圳和昌拾里花都项目一期入户门供货合同

附件 2: 建筑工程进场材料验收交接单

附件 3: 产品质量保修协议书

附件 4: 合作宣言

(以下无正文)

甲方 (盖章): 深圳市水榭花都房地产有限公司
乙方 (盖章): 浙江星月安防科技有限公司



法定代表人: 齐翌博 法定代表人: 胡定坤

日期: 2021 年 11 月 日期: 2021 年 11 月



浙江星月安防科技有限公司
19626201040005991
农业银行永康古山支行



项目详情

和昌拾里花都

住宅

开盘

交易

图片

周边

时间(月)	供应面积	供应套数	成交面积	成交套数	成交均价	均价	成交金额	供应比	成交套数	成交均价(元/㎡)	成交金额(元)	供求比
2022年06月	-	-	-	-	-	3,636.79	-	-	33	46,113	167,793,072	-
2022年07月	-	-	-	-	-	1,462.86	-	-	13	46,942	68,669,750	-
2022年08月	-	-	-	-	-	1,081.90	-	-	10	46,942	50,786,836	-
2022年09月	-	-	-	-	-	777.71	-	-	7	47,507	36,946,656	-
2022年10月	-	-	-	-	-	1,328.03	-	-	12	48,185	63,991,016	-
2022年11月	-	-	-	-	-	746.74	-	-	7	46,864	34,995,028	-
2022年12月	-	-	-	-	-	-	-	-	-	-	-	-
2023年01月	-	-	-	-	-	-	-	-	-	-	-	-
2023年02月	-	-	-	-	-	106.34	-	-	1	48,165	5,121,832	-
2023年03月	-	-	-	-	-	230.30	-	-	2	49,354	11,366,218	-
2023年04月	-	-	-	-	-	-	-	-	-	-	-	-
2023年05月	-	-	-	-	-	-	-	-	-	-	-	-
2023年06月	-	-	-	-	-	-	-	-	-	-	-	-
2023年07月	-	-	-	-	-	106.19	-	-	1	45,358	4,816,533	-
2023年08月	-	-	-	-	-	-	-	-	-	-	-	-
2023年09月	-	-	-	-	-	-	-	-	-	-	-	-
2023年10月	-	-	-	-	-	-	-	-	-	-	-	-
2023年11月	-	-	-	-	-	-	-	-	-	-	-	-
2023年12月	-	-	-	-	-	-	-	-	-	-	-	-
2024年01月	-	-	-	-	-	-	-	-	-	-	-	-
2024年02月	-	-	-	-	-	-	-	-	-	-	-	-
2024年03月	-	-	-	-	-	-	-	-	-	-	-	-
2024年04月	-	-	-	-	-	124.11	-	-	1	51,334	6,371,022	-
2024年05月	-	-	-	-	-	106.11	-	-	1	47,383	5,027,776	-
2024年06月	-	-	-	-	-	-	-	-	-	-	-	-
汇总	12,783.33	120	21,234.49	193	46,140	979,759,937	0.60					



8116230009

2023 年版

大悦城控股悦章凤凰里项目入户门采购合同

(集采落地合同)

甲方：大悦城控股集团股份有限公司 (甲方)

地址：深圳市宝安区新安街道留仙一路8号中粮创芯研发中心1栋22楼

电话：23885000



乙方：浙江星月安防科技有限公司 (乙方)

地址：浙江省金华市永康市古山镇二期工业功能分区 (浙江星月门业有限公司内)

电话：4001579058



3、采购价格

本合同暂定总价（大写）：人民币陆佰零捌万叁仟柒佰贰拾元玖角陆分，（小写）：
¥6,083,720.96元。其中不含税金额5,383,823.86元，增值税专用发票税率13%，税额
699,897.10元。如遇税率政策调整，则在不含税价不变前提下，调整相应税金及合同总价。

第二条 技术标准及质量要求

本项目【入户门】的技术标准、质量标准以《集采协议》约定为准，同时满足国家、
【深圳】市要求的强制标准，并保证符合甲方实际采购需求。

第三条 交货地点及交货期间

1、交货地点

大悦城控股【悦章凤凰里】项目工地现场，乙方应根据甲方要求在上述交货地点指定
的场地卸货，否则甲方有权拒收并按逾期交货相关约定追究乙方的违约责任。

2、交货时间

2.1 乙方供货期承诺：以《集采协议》约定为准，具体如下：

常规产品供货期：自乙方收到订单或本合同生效之日（含当日）起 45 日历天以内；

非常规产品供货期：自乙方收到订单或本合同生效之日（含当日）起 55 日历天以内；

样板间产品供货期：自乙方收到订单或本合同生效之日（含当日）起 30 日历天以内。

安装产品周期：自产品到安装现场即日（含当日）起 10-30 日历天以内。

乙方有义务确保在项目所在地有适量的备货，甲方如要求零星供应（≤项目总供货量
的2%）和少量补货（≤当次供货量的5%）的，则乙方的供货时间应控制在7个日历天以
内。具体以甲方采购清单载明的时间为准。

3、各方权责

3.1 甲方权责

（1）甲方根据项目施工进度计划通知乙方发货前，应积极提供项目施工进度计划以便
乙方有效组织货源，同时应会同乙方对施工图、工程量进行核算。甲方提前发出供货时间
需求，乙方按要求供货，并在发货前提前通知甲方，实际货到现场时间由甲方确定。若乙
方提前到货且未征得甲方同意的，则甲方有权拒收。

（2）甲方有权随时对乙方提供的产品进行抽检，对乙方的工程质量进行第三方检查。

（3）甲方代表是陈小春，其职务是甲方项目总经理。

3.2 乙方权责

（1）乙方在交货同时应向甲方提交产品合格证、使用说明书等相关单证和资料，否则
甲方有权拒收货物。

（2）乙方应当妥善包装全部货物，保证其不受损毁。货物到货时，包装必须完好无缺，
产品包装要求包括出厂日期、规格型号、产品种类、体积重量、标准代号等，货物在交货

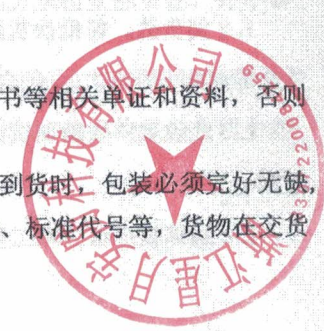

合同附件作为本合同的组成部分，由甲、乙双方共同签署。本合同附件有：

合同附件一：《大悦城控股悦章凤凰里项目入户门采购单价明细表》

合同附件二：《材料/设备质量保修协议书》

合同附件三：《材料（设备）封样及进场验收要求》

合同附件四：《反商业贿赂协议》

合同附件五：《大悦城控股“阳光合作”承诺书》

合同附件六：《变更签证月清季结管理作业指引》

合同附件七：《通知方式》

（以下无正文）

甲方（盖章）



乙方（盖章）



签约日期：2023年 8月 5日
签约地点：深圳市 宝安区

浙江星月安防科技有限公司
19626201040005991
农业银行永康古山支行

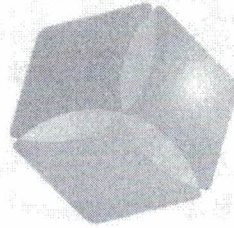

中粮
COFCO
自然之源 重粮欣我



项目详情

中粮悦章·凤凰里

住宅

开盘

交易

图片

周边

更多房源选择

筛选条件

确定选择

表头选择 全选 供应面积 供应套数 成交面积 成交套数 成交均价 成交总价 成交金额 供求比 同比 环比

与单位切换

快捷导航

器 高级搜索

时间(月)	供应面积(m²)	供应套数(套)	成交面积(m²)	成交套数(套)	成交均价(元/m²)	成交总价(元)	成交金额(元)	供求比
2023年08月	379,940.14	374	-	-	-	-	-	-
2023年09月	-	-	-	-	1,214.80	49,062	59,600,147	-
2023年10月	38,430.01	380	-	-	2,521.36	49,230	124,127,083	15.24
2023年11月	-	-	-	-	5,769.86	48,314	278,767,454	-
2023年12月	-	-	-	-	5,059.61	48,460	245,188,761	-
2024年01月	-	-	-	-	1,983.32	47,423	94,055,508	-
2024年02月	-	-	-	-	736.55	49,203	36,240,452	-
2024年03月	-	-	-	-	2,854.92	48,895	139,591,359	-
2024年04月	-	-	-	-	1,055.56	47,617	50,262,157	-
2024年05月	-	-	-	-	973.53	46,991	45,747,142	-
2024年06月	-	-	-	-	2,419.37	47,572	115,093,172	-
2024年07月	-	-	-	-	3,146.69	47,856	150,587,834	-
2024年08月	-	-	-	-	2,126.97	48,031	102,161,321	-
2024年09月	-	-	-	-	1,791.31	47,715	85,471,631	-
2024年10月	-	-	-	-	3,617.71	48,711	176,221,760	-
2024年11月	-	-	-	-	6,094.08	49,005	298,640,880	-
2024年12月	-	-	-	-	4,251.11	49,184	209,089,302	-
2025年01月	-	-	-	-	1,507.63	50,792	76,575,938	-
汇总	76,370.15	754	-	477	47,124.38	48,540	2,287,418,880	1.62



质量管理体系 认证证书

证书号：17424Q20406R0M

兹证明

浙江星月安防科技有限公司

统一社会信用代码：91330784590563603M

注册地址：浙江省金华市永康市古山镇二期工业功能分区（浙江星月门业有限公司内）

办公地址：浙江省金华市永康市古山镇二期工业功能分区（浙江星月门业有限公司内）

生产/经营地址：浙江省金华市永康市古山镇工业功能分区古山大道 2 号；
浙江省金华市婺城区白龙桥镇金沙街 188 号；浙江省东阳市画水镇竹溪工业功能区 2 号

质量管理体系符合

GB/T 19001-2016 / ISO 9001:2015 标准条款的要求

该体系认证所覆盖的范围

防盗安全门、防火门、室内门、五金配件、铝合金门窗、定制家具的设计开发、生产

第一次 监审	贴标处	第二次 监审	贴标处	第三次 监审	贴标处
-----------	-----	-----------	-----	-----------	-----



证书有效期内，获证组织须每年至少接受一次监督审核并加贴合格标志，证书方为有效。
本证书信息可在国家认证认可监督管理委员会官方网站：www.cnca.gov.cn查询。
证书有效性以右侧二维码扫描内容为准。



华信创认证



中国认可
国际互认
管理体系
MANAGEMENT SYSTEM
CNAS C174-M



初次获证日期：2024年4月1日 签发日期：2024年4月1日 有效日期：2027年3月31日
北京市昌平区科技园区振兴路28号2号楼228室 www.hxccc.org 010-57146599

No.0016406

330722008425

环境管理体系 认证证书

证书号：17424E20248ROM

兹证明

浙江星月安防科技有限公司

统一社会信用代码：91330784590563603M

注册地址：浙江省金华市永康市古山镇二期工业功能分区（浙江星月门业有限公司内）

办公地址：浙江省金华市永康市古山镇二期工业功能分区（浙江星月门业有限公司内）

生产/经营地址：浙江省金华市永康市古山镇工业功能分区古山大道 2 号；
浙江省金华市婺城区白龙桥镇金沙街 188 号；浙江省东阳市画水镇竹溪工业功能区 2 号

环境管理体系符合

GB/T 24001-2016 / ISO 14001:2015 标准条款的要求

该体系认证所覆盖的范围

防盗安全门、防火门、室内门、五金配件、铝合金门窗、定制家具的设计开发、生产
所涉及的环境管理活动

第一次 监审	贴标处	第二次 监审	贴标处	第三次 监审	贴标处
-----------	-----	-----------	-----	-----------	-----



证书有效期内，获证组织须每年至少接受一次监督审核并加贴合格标志，证书方为有效。
本证书信息可在国家认证认可监督管理委员会官方网站：www.cnca.gov.cn查询
证书有效性以右侧二维码扫描内容为准。



中国认可
国际互认
管理体系
MANAGEMENT SYSTEM
CNAS C174-M



初次获证日期：2024年4月1日 签发日期：2024年4月1日 有效日期：2027年3月31日
北京市昌平区科技园区振兴路28号2号楼228室 www.hxccc.org 010-57146599

No. 0009844

3307220084259

职业健康安全管理体系 认证证书

证书号：17424S20252R0M

兹证明

浙江星月安防科技有限公司

统一社会信用代码：91330784590563603M

注册地址：浙江省金华市永康市古山镇二期工业功能分区（浙江星月门业有限公司内）

办公地址：浙江省金华市永康市古山镇二期工业功能分区（浙江星月门业有限公司内）

生产/经营地址：浙江省金华市永康市古山镇工业功能分区古山大道 2 号；
浙江省金华市婺城区白龙桥镇金沙街 188 号；浙江省东阳市画水镇竹溪工业功能区 2 号

职业健康安全管理体系符合

GB/T 45001-2020 / ISO 45001:2018 标准条款的要求

该体系认证所覆盖的范围

防盗安全门、防火门、室内门、五金配件、铝合金门窗、定制家具的设计开发、生产
所涉及的职业健康安全管理活动

第一次 监审	贴标处	第二次 监审	贴标处	第三次 监审	贴标处
-----------	-----	-----------	-----	-----------	-----



证书有效期内，获证组织须每年至少接受一次监督审核并加贴合格标志，证书方为有效。
本证书信息可在国家认证认可监督管理委员会官方网站：www.cnca.gov.cn查询。
证书有效性以右侧二维码扫描内容为准。



华信创认证



中国认可
国际互认
管理体系
MANAGEMENT SYSTEM
CNAS C174-M



初次获证日期：2024年4月1日 签发日期：2024年4月1日 有效日期：2027年3月31日
北京市昌平区科技园区振兴路28号2号楼228室 www.hxccc.org 010-57146599

No.0011381

3307220084259

售后服务机构

关于增设广东区域售后服务点的通知

在市场竞争日趋激烈、房地产开发节奏逐步放缓的大环境下，公司为了更好地服务广东区域地产客户，特在广东省增设浙江星月安防科技有限公司华南分公司，作为专门的广东区域售后服务组织，华南分公司负责统筹广东区域项目售中及售后服务工作，特此通知。（附售后人员一览表）

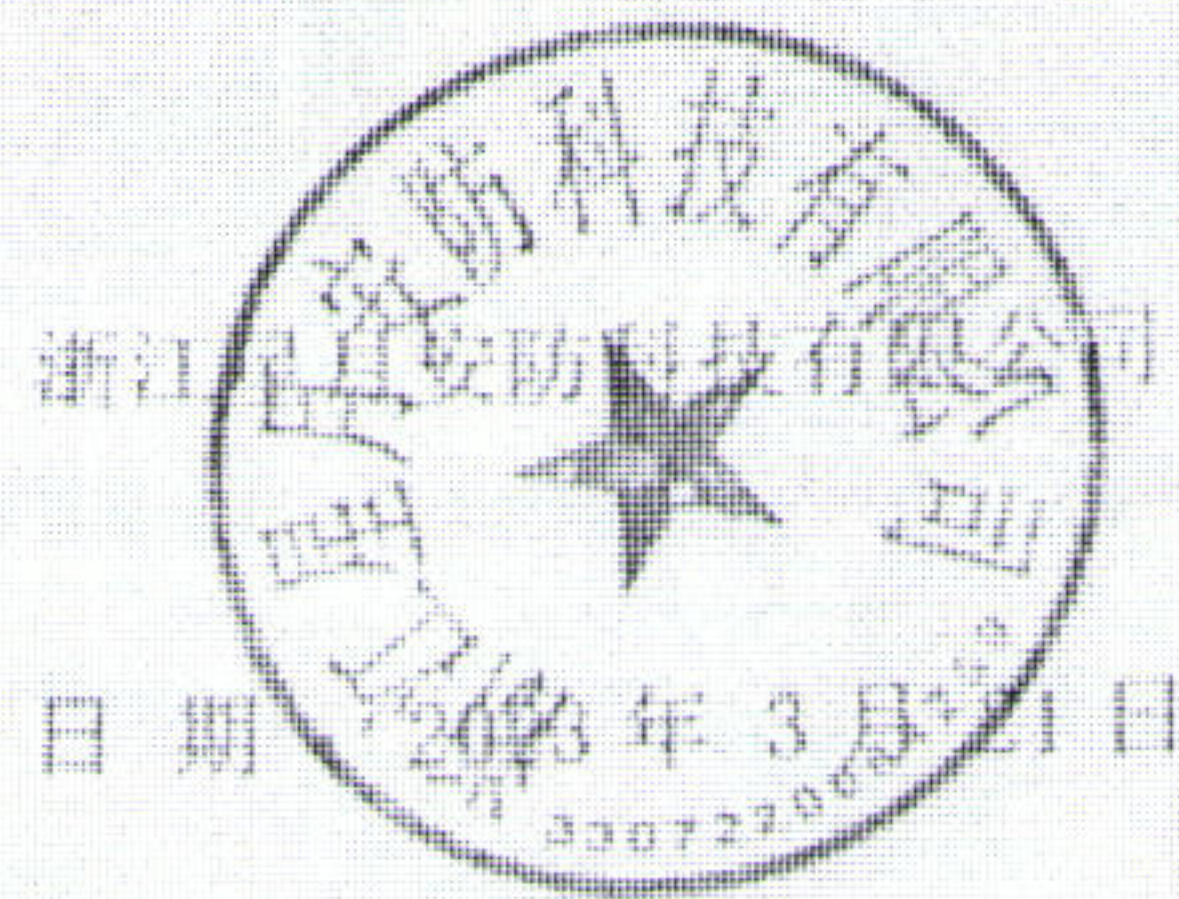

售后服务人员一览表：

售后人员姓名	联系电话
徐振东	15268686611
宋立豪	15268688382
徐梁春	15268687305
柯沛然	15268685952
胡英俊	15268688371
陈君齐	18767976706
张华山	15268689385
刘斌	13983407029



注释 1：如投标人提供的房屋租赁备案证明，用途为办公。

注释 2：投标人在深圳地区或广东省内地区售后服务分支机构。

固定办公场所房产证明或租房材料

房屋租赁合同

房屋出租方（甲方）：李仕学代理人 1 证件类型及编号：身份证 36250219901013209 X

房屋承租方（乙方）：柯伟杰代理人 1 证件类型及编号：身份证 42032119812140010

根据国家有关法律、法规的规定，甲乙双方在平等、自愿的基础上，就房屋租赁的有关事宜达成协议如下：

第一条 房屋基本情况

(一)房屋坐落于 广州市番禺区钟村街祈福新村7街A78 建筑面积 150.77 平方米。

(二)房屋权属状况：甲方持有房屋所有权证，房屋所有权证书编号：0210224634，

房屋所有权人姓名：李仕学，房屋无抵押。

第二条 房屋租赁情况

(一)租赁用途：办公。

第三条 租赁期限

(一)房屋租赁期自 2024年4月1日 至 2025年3月31日，共计 1年0个月。

甲方应于 2024年3月30日 前将房屋按约定条件交付给乙方。《房屋交割清单》（见附件一）经甲乙双方交验签字盖章并移交房门钥匙及查收水电家私家电清单后视为交付完成。

(二)租赁期满或合同解除后，甲方有权收回房屋，乙方应按照原状返还房屋及其附属物品、设备设施。甲乙双方应对房屋和附属物品、设备设施及水电使用等情况进行验收，结清各自应当承担的费用。

(三)乙方继续承租的，应提前 30 日向甲方提出续租要求协商一致后双方重新签订房屋租赁合同；否则合同到期即终止。

第四条 租金及押金

(一)租金标准及支付方式：租金每月人民币（小写）7900.00 元（大写）柒仟玖佰元整。租金按年支付，租金总计：人民币（小写）94,800.00 元（大写）玖万肆仟捌佰元整。

支付方式：银行汇款，押1付12，各期租金支付日期：一次付清

(二)押金：人民币（小写）7900.00 元（大写）柒仟玖佰元整，随第一笔租金支付。



租赁期满或合同解除后，房屋租赁押金除抵扣应由乙方承担的费用、租金，以及乙方应当承担的违约责任外，剩余部分应如数返还给乙方。

第五条 其他相关费用的承担方式

(一) 租赁期内的下列费用，由乙方承担：(1)水费(2)电费(3)电话费(4)电视收视费(5)供暖费(6)燃气费(7)物业管理费 (8)房屋租赁税费 (9) 卫生费 (10) 上网费 (11) 车位费。本合同中未列明的与房屋有关的其他费用均由甲方承担。如乙方垫付了应由甲方支付的费用，甲方应根据乙方出示的相关缴费凭据向乙方返还相应费用。

第六条 房屋维护及维修

(一) 甲方应保证出租房屋的建筑物和设备设施符合建筑、消防、治安、卫生等方面的安全条件，不得危及人身安全。乙方在租赁期限内保证遵守国家法律法规规定以及房屋所在小区的物业管理规定，不从事任何非法活动（包括传销），不非法使用或存放危险品、非法物品。若乙方违约乙方应负全部经济赔偿和法律责任。甲方将没收乙方住房押金及收回房屋。

(二) 租赁期内，甲乙双方应共同保障该房屋及其附属物品、设备设施处于适用和安全的状态。

1.对于该房屋及其附属物品、设备设施因自然属性或合理使用而导致的损耗，乙方应及时通知甲方修复，甲方应在接到乙方通知后的七日内进行维修。逾期不维修的，乙方可为维修，费用由甲方承担。

2.因乙方保管不当或不合理使用，致使该房屋及其附属物品、设备设施发生损坏或故障的，乙方应负责维修或承担赔偿责任。

第七条 转租及装修条款

(一) 未经甲方同意，乙方不得擅自将承租的房屋全部或者部分出租、出借或者变以其他方式由他人使用，否则甲方有权解除合同收回房屋并没收乙方租房押金。

(二) 若未经甲方同意，乙方不能改变或损坏所租赁房屋的结构装修。租赁期满后，乙方必须负责清理干净房屋，如不清理干净甲方有权扣房屋押金，作为清运费。

第八条 合同解除

(一) 经甲乙双方协商一致，可以解除本合同。

(二) 因不可抗力导致本合同无法继续履行的，本合同自行解除。

(三) 甲方有下列情形之一的，乙方有权单方解除本合同。



1. 迟延交付房屋达十日的。
2. 交付的房屋严重不符合合同约定或影响乙方安全、健康的。
3. 不承担约定的维修义务，致使乙方无法正常使用房屋的。
4. 欠缴各项费用的金额相当于一个月房屋租金的。
5. 签署本合同后未到起租日，甲方拒绝出租该房屋的。

(四) 乙方有下列情形之一的，甲方有权单方解除本合同，收回房屋。

1. 不按照约定支付租金达十日的。
2. 欠缴各项费用的金额相当于一个月房屋租金的。
3. 擅自改变房屋用途的。
4. 擅自拆改变或损坏房屋主体结构的。
5. 保管不当或不合理使用导致附属物品、设备设施损坏并拒不赔偿的。
6. 利用房屋从事违法活动、损害公共利益或者妨碍他人正常工作、生活的。
7. 未经甲方书面同意将房屋转租给第三方的。
8. 签署本合同后未到起租日，乙方拒继承租该房屋的。

(五) 其他法定的合同解除情形。

第九条 违约责任

(一) 甲方有第八条第三款约定的情形之一的，应按月租金的 200% 向乙方支付违约金；乙方有第八条第四款约定的情形之一的，应按月租金的 200% 向甲方支付违约金，同时甲方可要求乙方将房屋恢复原状并赔偿相应损失。

(二) 租赁期内，若双方协商一致解除合同的，提出解除合同需求的一方，应按月租金的 200% 向对方支付违约金。

(三) 因甲方未按约定履行维修义务造成乙方人身、财产损失的，甲方应承担赔偿责任。

(四) 甲方未按约定时间交付该房屋或者乙方不按约定支付租金但未达到解除合同条件的，以及乙方未按约定时间返还房屋的，应按每日双倍标准支付违约金。

第十条 争议解决及合同生效

本合同项下发生的争议，由双方当事人协商解决；协商不成的，各方均可向房屋所在地的人民法院提起诉讼。

本合同经双方签字盖章后生效。本合同（及附件）一式两份，其中甲方执一份，乙方执一份。



本合同生效后，双方对合同内容的变更或补充应采取书面形式，作为本合同的附件。附件与本合同具有同等的法律效力。

第十一条 其他约定事项

在租赁期内，承租人是该房屋实际管理人，该房屋内发生的所有安全事故均由承租人（实际管理人）承担，与出租方无关。包括但不限于发生火灾、高空抛物、水电使用不当、入室盗窃、在房间内摔跤等。如因承租人责任导致这类安全事故发生，由承租人承担全部责任。给承租人以及住房人造成的人身伤害，出租方均不承担任何责任。

房屋出租方（甲方）签章 
电话 13660065429
2024年 3月 28日

房屋承租方（乙方）签章 
电话 15268685152
____年 ____月 ____日



安防

浙江星月安防科技有限公司

华南分公司

供货管理人员、现场技术人员、售后维保团队情况

供货管理人员：

职位	人员	职务	备注
接单员	艾时华	对接订单	接到甲方订单指令后,及时沟通按时完成生产订单下单到公司PMC部门,严谨审核订单的准确性,确保生产无误
PMC计划员	程议顺	订单排产	在接到生产订单后第一时间对接现场核实清楚现场时间节点,依据节点合理计划分批次做好订单任务分解排产
检验员	王会利	产品检验	订单下达生产后从原材料开始做到严格检验,不合格材料坚决退回对应供货商,合格产品流入下道工序,生产过程中,每道工序做到全部检验、二次抽检,确保流入下道工序的产品合格达标,产品制作完成后入库前还需进行抽检确保入库产品全部为合格产品。
仓管员	李玉玲	库存管理	产品入库需做好对应产品的标识标牌,依据不同批次,分类摆放整齐,方便出库发货。
运输车队	金开龙	产品运输	接到项目进场指令单 依据现场需求选派合适的尺寸车辆在保障安全的前提下及时有效的把产品运输至甲方指定位置(对应项目现场)

现场技术人员：

职位	人员	职务	备注
项目负责人	张华山	项目经理	现场工作管理把控接点各单位协调
项目技术负责人	陈自乐	装卸队	到现场的货物卸车运输上楼分栋分户摆放至指定位置
设计生产技术人员	汪从兵	产品沟通安装	按照甲方要求保质保量的安装产品,做到工完场清
项目计划负责人	钱瑾奇	现场节点对接	负责现场的安全管理工作,包括安装、用水、用电安全
项目质量负责人	陆樊峰	安装质量控制	对安装完成的产品进行逐个检查,二次抽检复查确保达标
安装督导负责人	刘敏	安装抽检、复查	负责项目对接中所有的资料往来对接(包含进场、请款、验收资料等)

售后维保团队：

职位	人员	职务	备注
项目经理	张华山	项目管理	对接项目售后负责维保单位工作
资料员	刘敏	售后问题统计	负责收集汇总维保人员反馈过来所有数据,分类归纳
维保队长	汪从兵	售后人员	负责依据资料员反馈的数据调拨不同问题的维修师傅
维保员	田明伟	售后问题解决	根据队长提供的数据上门解决问题工程中文明礼貌用语
回访专员	吴启诚	售后回访	负责不定期对已交付业主进行回访,调查产品使用工程中是否有问题反馈?维修效果及维修人员态度行为是否合规?



投标人基本情况表

投标人： 浙江星月安防科技有限公司

企业名称	浙江星月安防科技有限公司		主管部门	永康市市场监督管理局	
经济类型	民营企业		资质等级	建筑门窗行业资格证书钢质门制造壹级 建筑门窗行业资格证书钢质门安装壹级	
单位简介	公司创始于2012年，总部位于浙江永康，公司集研发、设计、制造、营销、服务为一体，是目前业界规模最大、综合实力领先的龙头企业之一，公司建有完整的进户门、楼宇门、通道门、管井门、室内门五大门类及配套五金产品线，产品材质涵盖钢质、钢木质、铜质、不锈钢、铝质、复合材质等。				
单位概况	职工总人数	3600人		工程技术人员	180人
	生产工人	3190人		经营人员	230人
	固定资产	10000万元	资金性质	生产性	7395.7万元
				非生产性	2604.3万元
	流动资金	103622万元	资金来源	自有资金	103622万元
				银行贷款	0万元
主要资质证书	建筑门窗行业资格证书钢质门制造壹级 建筑门窗行业资格证书钢质门安装壹级				
质量保证体系	质量体系认证证书、环境体系认证证书职业健康体系认证证书				
经济指标	年份	销售收入(万元)		利润(万元)	
	2021年	138299		6017万元	
	2022年	173257		6123万元	



营业执照 (三证合一)



营 业 执 照

统一社会信用代码
91330784590563603M

名称 浙江星月安防科技有限公司

类型 有限责任公司 (自然人投资或控股)

法定代表人 胡定坤

经营范围 一般项目:五金产品研发;门窗制造加工;门窗销售;金属门窗工程施工;五金产品制造;隔热和隔音材料制造;家居用品制造;建筑装饰材料销售;安全技术防范系统设计施工服务;技术服务、技术开发、技术咨询、技术交流、技术转让、技术推广;货物进出口;技术进出口;物业管理;房地产经纪(除依法须经批准的项目外,凭营业执照依法自主开展经营活动)。

注册资本 壹亿元整

成立日期 2012年02月10日

住所 浙江省金华市永康市古山镇二期工业功能分区 (浙江星月门业有限公司内)

登记机关
2022年 3月 16日

国家企业信用信息公示系统网址:
<http://www.gsxt.gov.cn/>



开户许可证

开户许可证

核准号: J3382002578704 编号: 3310-05084301

经审核, 浙江星月安防科技有限公司 符合开户条件, 准予
开立基本存款账户。

法定代表人(单位负责人) 胡定坤 中国农业银行股份有限公司永康古
山支行
开户银行

账 号 19626201040005991

发证机关(盖章)
2017年 01月 11日



法定代表人资格证明书

投标人名称：浙江星月安防科技有限公司

地 址：浙江省金华市永康市古山镇二期工业功能分区（浙江星月门业有限公司内）

姓名：胡定坤，性别：男，年龄：40岁，
职务：执行董事，身份证号码：330722198403054011，
系 浙江星月安防科技有限公司 的法定代表人。

特此证明。

日期：2025 年 1 月 15 日

附：法定代表人的身份证复印件。



制造商的资格声明

1、名称及概况：

(1)制造厂家名称：浙江星月安防科技有限公司 品牌：星月神

(2)地址及邮编：浙江省金华市永康市古山镇二期工业功能分区（浙江星月门业有限公司内）
(321307)

(3)成立和注册日期：2012年2月10日

(4)主管部门：永康市市场监督管理局

(5)企业性质：有限责任公司

(6)法人代表：胡定坤

(7)职员人数：2000人

一般工人：1600人、技术人员：120人 经营人员：280人

(8)近期资产负债表（到2022年12月31日止）

(1)固定资产：原值：4551万元 净值：4551万元

(2)流动资金：10362万元

(3)长期负债：3256万元

(4)短期负债：64039万元

(5)资金来源自有资金：7395.69万元 银行贷款：/

(6)资金类型：生产资金：6656.12万元 非生产资金：739.57万元

2、(1)关于制造投标货物的设施及其他情况：

工厂名称地址：浙江永康生产基地：浙江省金华市永康市古山镇古山大道2号

工厂名称地址：浙江金华基地：浙江省金华市婺城区白龙桥镇金沙街288号

工厂名称地址：湖南省浏阳市沙市镇

生产的项目：铸铝入户门、木质入户防火门、木质室内门、钢质防盗门、钢质防火门、钢木入户门、高端别墅门、精品钢质门

年生产能力：180万樘

职工人数：2000人

(2)本制造厂不生产，而须从其他制造厂购买的主要零部件

铰链：雅洁，广东

密封条：博士龙，浙江永康



3、制造厂家生产此投标货物的历史（年数）：12年；

4、近三年该货物主要销售给国内、外主要客户的名称地址：

名称和地址	销售项目和数量
1、新城地产，	广东区域项目，销售量 8000 樘
2、中建八局，	全国范围项目，销售量 2 万樘
3、中粮大悦城集团，	广东范围项目，销售量 1 万樘
4、深圳地铁集团，	深圳范围项目，销售量 5000 樘
5、北京城建，	全国范围项目，销售量 2 万樘

出口销售额： 暂无

5、近三年的年营业额：

年份	国内	出口	总额
2021	138299 万元	无	138300 万元
2022	173257 万元	无	173258 万元
2023	175596 万元	无	175596 万元

6、易损件制造商的名称和地址：

部件名称： 密封条 制造商： 博士龙

7、有关开户银行的名称和地址：

户名：浙江星月安防科技有限公司

开户行：中国农业银行永康市古山支行

地址：浙江省金华市永康市古山镇二期工业功能分区（浙江星月门业有限公司内）

8、其他情况：

兹证明上述声明是真实、正确的，并提供了全部能提供的资料和数据，我们同意遵照贵方要求出示有关证明文件。

制造商：浙江星月安防科技有限公司

投标人授权代表：_____

投标人授权代表的职务： 执行董事

电话号： 0579-89269226 传真号： 0579-87517918

日期： 2025年1月15日



主要技术人员情况

供货管理人员:

职位	人员	职务	备注
接单员	艾时华	对接订单	接到甲方订单指令后,及时沟通按时完成生产订单下单到公司 PMC 部门,严谨审核订单的准确性,确保生产无误
PMC 计划员	程议顺	订单排产	在接到生产订单后第一时间对接现场 核实清楚现场时间节点,依据节点合理计划分批次做好订单任务分解排产
检验员	王会利	产品检验	订单下达生产后从原材料开始做到严格检验,不合格材料坚决退回对应供货商,合格产品流入下道工序,生产过程中,每道工序做到全部检验、二次抽检,确保流入下道工序的产品合格达标,产品制作完成后入库前还需进行抽检确保入库产品全部为合格产品。
仓库管理员	李玉玲	库存管理	产品入库需做好对应产品的标识标牌,依据不同批次,分类摆放整齐,方便出库发货。
运输车队	金开龙	产品运输	接到项目进场指令单 依据现场需求 选派合适的尺寸车辆 在保障安全的前提下 及时有效的把产品运输至甲方指定位置 (对应项目现场)

现场技术人员:

职位	人员	职务	备注
项目经理	张华山	项目管理	现场工作管理 把控接点 各单位协调
装卸队	陈自乐	卸货上楼	到现场的货物 卸车运输上楼 分栋分户摆放至指定位置
安装队	汪从兵	产品安装	按照甲方要求保质保量的安装产品,做到工完场清
安全员	钱瑾奇	现场安全管理	负责现场的安全管理工作,包括安装、用水、用电安全
检验员	陆樊峰	安装质量检验	对安装完成的产品进行逐个检查,二次抽检复查确保达标
资料员	刘敏	甲方资料对接	负责项目对接中所有的资料往来对接 (包含进场、请款、验收资料等)

售后维保团队:

职位	人员	职务	备注
项目经理	张华山	项目管理	对接项目售后负责维保单位工作
资料员	刘敏	售后问题统计	负责收集汇总维保人员反馈过来所有数据,分类归纳
维保队长	汪从兵	调拨售后人员	负责依据资料员反馈的数据 调拨不同问题的维修师傅
维保员	田明伟	售后问题解决	根据队长提供的数据上门解决问题工程中文明礼貌用语
回访专员	张保国	售后回访	负责不定期对已交付业主进行回访,调查产品使用工程中是否有问题反馈? 维修效果及维修人员态度行为是否合规?



业绩表

投标人：浙江星月安防科技有限公司

建设单位	项目名称	建设地点	建设规模	开竣工日期	合同价格(万元)	备注
深圳海外装饰工程有限公司	云港城项目11#地块	广州白云	1077套	2023-8至2024-6	751.99	
广州康大工业科技产业有限公司	中新知识城康大商住区二期入户门	广州黄埔	604套	2023-11至2024-6	406.71	
深圳市五二九七投资发展有限公司	峰境誉府	深圳光明	500套	2023-7至2023-9	398.60	
佛山市顺德顺昊房地产有限公司	凤语潮鸣	广州	79套	2022-1至2022-8	79.03	
中铁房地产集团华南有限公司	西派粤府	广州海珠区	6.1万m ²	2023-12至2024-12	248.97	
深圳市招兴置业有限公司	雍云府	深圳	1050套	2023-10至2024-12	367.26	
深圳市建材交易集团有限公司	深铁瑞成-白地	深圳	1446套	2021-11至2022-12	644.68	
深圳市建材交易集团有限公司	深铁瑞成-盖上	深圳	1330套	2020-6至2020-10	592.96	
深圳市水榭花都房地产有限公司	和昌拾里花都一期	深圳	2429套	2021-11至2022-12	512.71	
大悦城控股集团股份有限公司	大悦城悦章凤凰里	深圳	1570套	2023-8-11至2024-12	608.37	

提示：要求附项目证明材料扫描件(如合同扫描件、用户证明等)

云港城项目 11#地块 (1、2、8、9 栋)
装修工程施工专业承包项目入户门材
料

材料供货及承揽合同
(2023 年版)

项目名称：云港城项目 11#地块 (1、2、8、9 栋) 装修工程
施工专业承包

甲方：深圳海外装饰工程有限公司

乙方：浙江星月安防科技有限公司

签订时间： 年 月 日

签订地点： 市 区



中建

1. 门代号及洞口尺寸: M-010 (入户门) 2. 面层材料品种、规格、颜色: 户内 WD-03 木饰面、户外 4mm 精雕铝板(凹槽型及波纹型) 3. 五金配件: 不含安装所需小五金配件、暗铰链、插销、门碰、防火膨胀条、自动防风防尘装置等, 具体详设计图纸要求 4. 工程量按设计图示数量计算 5. 综合考虑成品保护费用	原木门	槽	209.00	3794.25	1626.11	5420.35	1132853.98
合计							6,654,744.25

不含增值税暂定总价 = 6654744.25 元
 (大写: 陆佰陆拾伍万肆仟柒佰肆拾肆元贰角伍分)

不含增值税暂定总价 * (1 + 13% 税率) = 7519861.00 元
 (大写: 柒佰伍拾壹万玖仟捌佰陆拾壹元零角零分)
 其他补充约定: 由于国家政策导致的增值税税率变动, 合同不含税单价不变, 含税单价及总价根据实际税率相应调整。

备注:

- 本合同中的价款为固定综合单价, 包括材料、设备运输至交货地点、安装调试交付完毕, 并经业主、监理、甲方验收合格之乙方应支出的所有费用, 包括但不限于: 材料费(含所有垂直到达作业面的主材、辅材)、运输(含垂直运输)、措施施工措施费、定作、加工费、样品(样板制作费)、运输费、安装费、包装费、机械费用、成品保护费用、文明施工费用、清理费、装卸费、包装费、检测费、材料货物开箱验收前的损耗费、保险费以及质保期间内的保修费用等。
- 本合同价款为乙方已充分考虑项目现场供应及承揽工作的实施条件, 并自愿承担在完成承揽工作中存在的工程缺陷、不确定性因素及不可预见性的风险, 在本合同执行期间, 价格不做任何调整。
- 表中所示数量为暂定数量, 具体数量及所有产品之图纸必须以项目负责人签发的采购计划单或施工任务书为准, 最终结算数量以甲方、工程业主实际验收合格的数量为准, 若工程业主、工程监理对本合同货物技术要求、质量要求、供应进度要求或其他方面的要求, 高于甲方批准的加工图纸、计划单等要求的, 则以工程业主、工程监理的要求为准。
- 检验试验费用, 乙方应按照甲方、总包商或业主要求承担本合同范围内的所有试验工作, 并承诺由此发



4.20 乙方在本工程项目施工安全考核目标为：“重大事故为0，死亡事故为0，火灾事故为0，轻伤事故0.1%”。如未达成目标，甲方将视为违约行为，给予经济处罚。

5、乙方有下列行为应承担违约处罚

5.1 乙方提供的资质证明材料无效，甲方有权解除合同，并由乙方承担由此造成的一切损失。

5.2 施工现场乙方未配置专职安全员、未能正确、全面执行安全技术措施、施工组织设计；施工人员未掌握本工程项目特点及施工安全措施；用于本工程施工的机械、工器具及安全防护用具不能满足施工需要，甲方有权要求乙方立即停工整改，由此引起的后果及损失由乙方承担。

5.3 乙方人员施工未经安全培训、特种人员无证上岗或相关管理人员未持证上岗，乙方应承担500-1000元/人次的违约责任。

5.4 乙方使用甲方提供的设施设备、工器具等造成损坏的，应照价赔偿。

5.5 乙方人员无故到其他生产区域或擅自动用甲方或业主的设施设备，但尚未造成后果，乙方按500-2000元/人次承担违约责任。

6、其他事宜

6.1 本协议未尽事宜双方另订补充协议。本协议作为经济合同组成部分，与经济合同同时生效和终止。

6.2 本协议未尽事宜或与国家和地方有关规定相悖的，按有关规定执行。

6.3 其他：甲、乙双方必须严格执行本协议，本协议作为合同附件，壹式柒份，甲方执陆份，乙方执壹份。



甲方
年 月 日



乙方(章)
年 月 日



法定代表人：

法定代表人：

委托代理人：

委托代理人：

请输入关键字

C-下

高级搜索

地图搜索

项目详情

粤海云港城

住宅

土地

办公

开盘

交易

图片

周边

时间(月)	供应面积 (m ²)	供应套数	成交面积 (m ²)	成交套数	成交均价	成交均价 (元/m ²)	成交套数	成交均价 (元/m ²)	成交金额 (元)
2023年11月 >	-	-	1,788.65	11	87,140	87,140	11	87,140	155,861,885
2023年12月 >	-	-	823.59	5	87,249	87,249	5	87,249	71,857,405
2024年01月 >	17,324.32	64	1,698.02	10	88,335	88,335	10	88,335	149,994,043
2024年02月 >	-	-	1,185.80	8	87,147	87,147	8	87,147	103,339,477
2024年03月 >	-	-	1,228.81	7	87,205	87,205	7	87,205	107,158,343
2024年04月 >	-	-	1,682.97	7	90,970	90,970	7	90,970	153,099,837
2024年05月 >	-	-	1,495.84	7	90,641	90,641	7	90,641	135,584,323
2024年06月 >	-	-	3,350.29	16	96,476	96,476	16	96,476	323,222,418
2024年07月 >	-	-	542.88	3	96,025	96,025	3	96,025	52,125,481
2024年08月 >	-	-	893.21	5	92,347	92,347	5	92,347	82,485,442
2024年09月 >	-	-	1,795.12	10	89,209	89,209	10	89,209	160,140,223
2024年10月 >	-	-	2,095.86	14	72,077	72,077	14	72,077	151,064,360
2024年11月 >	-	-	5,316.60	31	72,458	72,458	31	72,458	388,231,329
2024年12月 >	-	-	1,713.02	10	74,681	74,681	10	74,681	215,909,408
总计	17,324.32	64	25,610.61	144	84,305	84,305	144	84,305	2,159,094,063



8026240011

合同编号: KDGC-02-128

中新知识城康大商住区二期 入户门采购供货及安装工程合同

工程名称: 中新知识城康大商住区二期入户门采购供货及安装工程

工程地点: 广州市黄埔区九龙大道西侧

甲方: 广州康大工业科技产业有限公司

乙方: 浙江星月安防科技有限公司

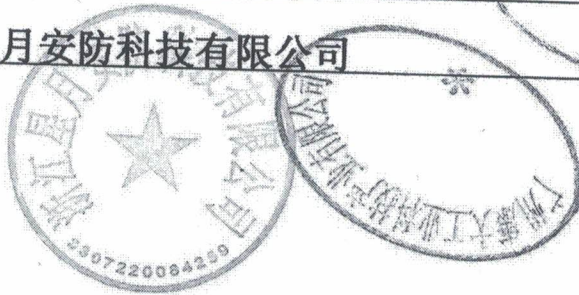
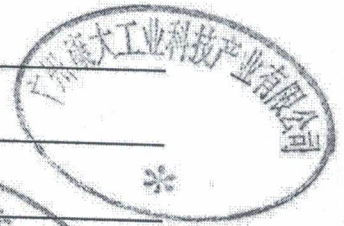

签订地点: 广州黄埔区

2.5 乙方每次供货均应提交该批次产品的检测报告及产品合格证等证明文件。

3. 合同金额、付款方式及工期

3.1 合同金额：

3.1.1 本合同采用含税固定综合单价包干的形式确定合同价格，合同暂定总金额为（小写）¥【4,067,120.00】元（大写）人民币【肆佰零陆万柒仟壹佰贰拾元整】，不含增值税合同价款为（小写）¥【3,599,221.24】元（大写）人民币【叁佰伍拾玖万玖仟贰佰贰拾壹元贰角肆分】。本合同所涉及工程款增值税税票为：增值税专票，税率为【13.00】%，增值税税金为（小写）¥【4,467,898.76】元（大写）人民币【肆拾陆万柒仟捌佰玖拾捌元柒角陆分】，具体价格明细详见《附件4报价清单》。

3.1.2 含税固定综合单价为全费用价格，包括但不限于门框门扇材料费（含损耗）、加工费、人工费、五金辅材费、包装运输费（包括但不限于装货、运输、运输过程中成品保护、运输损耗、保险等及将材料从工厂运送至甲方项目的指定工地现场（车辆可到达地点）并下车卸货、堆码、垂直运输、搬运所需的一切费用）、深化设计费、检验检测费、保险费、风险费、安装费（包括但不限于施工损耗费、机械使用费、机械设备进出场及安拆费、成品及已完工程保护费等）、验收、水电费、垃圾处理费、管理费用、利润、措施项目费、成本保护费、规费、竣工图纸及竣工资料费、质保期内维修费及其它为完成本工程全部工作的所有一切费用。合同期内，合同价格不因施工期间人工、材料及机械等价格变化而调整，不因政府管理部门调整各项收费政策等原因而调整。结算按实际生产数量计算。

合同价款不含总包管理配合费，总包管理配合费由甲方直接支付给总承包单位。

在合同期内，若国家税率发生调整，则税费和合同含税价相应调整。

3.2 付款方式：

3.2.1 样板房（6 樘）：（1）入户门安装完成，经甲方验收合格并移交相关竣工资料，结算办理完成后 30 个工作日内，甲方向乙方支付该批入户门结算价款的 97%；（2）该批入户门结算价款的 3%作为质保金，待质保期满后，若工程无质量问题，或无发生甲方代扣代付的维修费用，甲方在 30 个工作日内无息付清。

3.2.2 大货区（604 樘）：根据甲方批量装修施工节点要求安排，或分批生产、供货及安装，具体以甲方书面通知为准。

3.2.2.1 每批次入户门收到甲方发出排产通知，乙方提交请款资料后 30 个工作日内，甲方向乙方支付该批次入户门暂定总价的 20%作为预付款；

3.2.2.2 该批次入户门生产完成，送到甲方项目现场，经甲方初验合格，乙方提交请款资料后 30 个工作日内，甲方向乙方支付至该批次入户门暂定总价的 60%；



果，对乙方处以甲方经济损失 1~5 倍的罚款。甲方有权按合同终止和解除条款执行。
十三、本廉洁协议作为合同的附件，与合同具有同等法律效力，自双方盖章后生效。

甲方：广州康大工业科技产业有限公司
(公章)

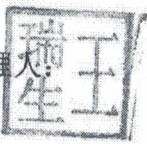

法定代表人/委托代理人：

乙方：浙江星月安防科技有限公司
(公章)



法定代表人/委托代理人：

签订日期：2023 年 10 月 11 日



- 住宅
- 商业
- 工业
- 其他

时间(月)	供应面积(m²)	成交面积(m²)	成交套数(套)	成交均价(元/m²)	成交金额(元)	成交套数(套)	成交均价(元/m²)	成交金额(元)
2023年11月 >		109.56	1	43,686	4,786,155	1	43,346	6,229,554
2023年12月 >		143.72	1					
2024年01月 >								
2024年02月 >								
2024年03月 >								
2024年04月 >								
2024年05月 >								
2024年06月 >								
2024年07月 >								
2024年08月 >								
2024年09月 >		267.14	2	43,121	11,519,423	2	42,455	11,341,582
2024年10月 >		267.14	2	42,455		2	41,789	
2024年11月 >		267.14	2	41,789		1	41,416	
2024年12月 >		109.56	1	41,416		1	42,583	
汇总		1,164.26	9	42,583				



8116230007

合同编号: 5297-CB-2023-150

峰境誉府 (A520-0175) 项目入户门工程
(二次)

施工合同

发 包 人: 深圳市五二九七投资发展有限公司

承 包 人: 浙江星月门业有限公司

签订日期: 2023年7月24日

工程地点: 深圳市光明区



具体要求详见合同专用条款。

4. 质量标准

详见附件六《工程建设标准及技术要求》。

5. 合同价款

5.1 合同价款：

不含税金额★：人民币（大写）叁佰伍拾贰万柒仟零柒拾捌元玖角壹分

（¥ 3527078.91 元）。

发票种类： 增值税专用发票； 增值税普通发票；

增值税率：13 %；

增值税额：人民币（大写）肆拾伍万捌仟伍佰贰拾元贰角陆分（¥ 458520.26 元）。

价税合计金额：人民币（大写）叁佰玖拾捌万伍仟伍佰玖拾玖元壹角柒分

（¥ 3985599.17 元）。

本合同计价模式为：

除暂定项外，根据合同图纸及承包范围及《工程建设标准及技术要求》实行总价包干。

综合单价包干合同，除_____以项包干以外，其他项目工程量均按最终施工图调整。

★不含税金额指不含增值税额。

★若因国家税收政策变动，导致实际发票税率低于本合同协议约定的税率，保持不含税价款不变，按照实际发票税率计算调整税款和含税总价款后，发包人与承包人可就此签订补充协议。

5.2 开票信息及指定收款账户

付款信息	发包人	承包人
账户名称	深圳市五二九七投资发展有限公司	浙江星月门业有限公司
纳税人识别号：	91440300358798512H	91330784733801067X
开户银行：	中国银行深圳光明支行	中国农业银行股份有限公司永康古山支行
账号：	774466430145	19626201040000315
公司注册地址及电话：	深圳市光明区光明街道东周社区光 电北路 18 号金新农大厦 701-	浙江省金华市永康市古山镇工 业功能分区古山大道 2 号；

【本页为签字盖章页】

发包人(公章): _____

法定代表人(签字): _____

委托代理人(签字): 张斌

电话: _____

邮编: _____

电子邮箱: _____

承包人(公章): 浙江星月门业有限公司

法定代表人(签字): _____

委托代理人(签字): _____

电话: 15268688371

邮编: 321300

电子邮箱: 156943136@qq.com

浙江星月门业有限公司
19626201040000315
农业银行永康古山支行

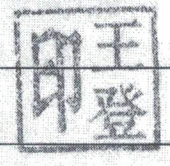

项目详情

金地峰境誉府

住宅

开盘

交易

图片

周边

时间(月)	全选	供应面积	供应套数	成交面积	成交套数	成交均价	均价	成交金额	供求比	同比	环比	成交均价(元/㎡)	成交金额(元)	供求比
2023年11月	>	-	-	-	1	97.22	-	48,203	-	-	-	49,139	4,686,255	-
2023年12月	>	-	-	-	-	-	-	-	-	-	-	-	-	-
2024年01月	>	-	-	-	-	-	-	-	-	-	-	-	-	-
2024年02月	>	-	-	-	-	-	-	-	-	-	-	-	-	-
2024年03月	>	-	-	-	-	-	-	-	-	-	-	-	-	-
2024年04月	>	-	-	-	40	3,718.24	-	49,139	-	-	-	182,710,765	-	-
2024年05月	>	-	-	-	31	2,882.16	-	50,052	-	-	-	144,259,062	-	-
2024年06月	>	-	-	-	40	3,615.09	-	49,778	-	-	-	179,953,199	-	-
2024年07月	>	-	-	-	40	3,859.39	-	51,620	-	-	-	199,221,620	-	-
2024年08月	>	-	-	-	9	811.75	-	48,475	-	-	-	39,349,586	-	-
2024年09月	>	-	-	-	12	1,092.30	-	50,150	-	-	-	54,778,675	-	-
2024年10月	>	-	-	-	7	665.15	-	50,058	-	-	-	35,256,261	-	-
2024年11月	>	-	-	-	2	190.35	-	49,844	-	-	-	8,989,331	-	-
2024年12月	>	-	-	-	94	8,998.80	-	52,164	-	-	-	469,415,479	-	-
汇总	>	-	-	-	276	25,920.45	-	50,796	-	-	-	1,315,660,206	-	-



802622000/



合同编号：CRCRE-HN-SDSH-FSFYCM-KF. JAGC. 02. 01. 02-2022-001

佛山市顺德区顺昊房地产有限公司

与

浙江星月安防科技有限公司

**中国铁建·凤语潮鸣项目别墅入户门
供货及安装工程合同**

签约时间：2022年1月25日

签约地点：广州市天河区





通知为准：

(1) 供货期限及安装工期：乙方完成供货及安装并经甲方验收合格的总工期为 60 个日历天；其中，乙方应在甲方发出通知之日起 35 个日历天内供货。具体每批次货物供货时间以甲方通知为准。

(2) 乙方提前交货的，须经甲方书面同意，否则，产品的毁损、灭失风险及有关的保管费用由乙方自行承担。

2、乙方供货地点：乙方应按本条第 1 项约定时间或甲方通知的时间，自行承担运输费用将材料及设备运至凤语潮鸣项目工地安装现场（具体地点由甲方指定），并完成材料及设备的安装、调试工作。

3、货物包装必须按厂家原包装标准。乙方货物经验收合格移交给甲方前，全部货物毁损、灭失等一切风险（包括但不限于货物在途风险）及相关人员设备风险均由乙方自行承担，由此造成损失的责任（包括但不限于人员损伤和经济损失）由乙方负责。

4、乙方自行解决卸货及卸货工具，运送期间或送至甲方指定地点时全部或部分材料及设备受到损坏，乙方须立刻为甲方免费更换，交货期不予顺延。

5、乙方生产地址：

(1)：浙江省金华市永康市古山镇工业功能分区古山大道 2 号

为保证生产进度和质量满足项目要求，甲方有权在材料生产过程中对产品生产情况、生产质量、生产批次进行现场实地抽查及检验。

第四条 合同价款

1、合同金额为¥790,369.04 元（大写：人民币柒拾玖万零叁佰陆拾玖元零肆分），其中：不含税价款为¥699,441.63 元（大写：人民币陆拾玖万玖仟肆佰肆拾壹元陆角叁分），增值税率为 13%，税款为：¥90,927.41 元。

上述价格为暂估金额，合同单价按照《框架合同》（如有）或双方约定的标准执行，据实结算。合同结算完毕前，增值税税率如因国家税率政策调整的，上述不含税金额不变，结算时的合同含税金额根据税率变化进行调整。

含税总价中包含暂列金额¥100,000.00 元（含税）。（暂列金额用于合同签订时尚未确定或者不可预见的所需材料、工程设备、服务的采购，合同履行过程中可能发生的工程变更、合同约定调整因素出现时的合同价款调整以及发生的索





4、本合同一式陆份，甲方执肆份，乙方执贰份，每份均具有同等法律效力。

5、合同附件是合同的组成部分，与本合同有同等的法律效力，但与本合同不一致的以补充协议约定为准。

第二十六条 合同附件

附件 1: 《工程质量保修协议书》

附件 2: 《廉洁协议》

附件 3: 《合同报价清单》(另附)

附件 4: 《中国铁建·凤语潮鸣项目别墅入户门供货及安装工程技术标准合同要求》(另附)

(以下无正文)

甲方: (盖章)
法定代表人:
或授权代理人(签章):



乙方: (盖章)
法定代表人:
或授权代理人(签章):



浙江星月安防科技有限公司
19626201040005991
农业银行永康古山支行



项目详情

中铁建凤语潮鸣

住宅

土地

交易

时间(月)	供应面积(m ²)	供应套数	成交面积(m ²)	成交套数	成交均价	均价	成交金额	成交套数	成交均价(元/m ²)	成交金额(元)	供求比
2023年11月 >							644.57	3	63,118	40,684,275	
2023年12月 >							278.55	1	68,838	19,174,700	
2024年01月 >											
2024年02月 >											
2024年03月 >											
2024年04月 >											
2024年05月 >											
2024年06月 >											
2024年07月 >							128.24	1	19,570	2,470,524	
2024年08月 >											
2024年09月 >											
2024年10月 >											
2024年11月 >											
2024年12月 >											
汇总							1,049.36	5	59,398	62,329,499	



合同编号：CRCRE-HN-GZHZ-GZHZLXQXM-KF. JAGC. 02. 99-2023-007

[中铁房地产集团华南有限公司]

与

[浙江星月安防科技有限公司]

[中国铁建·广州西派粤府项目入户门供货
及安装工程合同]

签署时间： 2023 年 12 月 21 日

签署地点： 广州市天河区





(1) 固定总价：包括但不限于完成合同文件及附件、图纸、国家及地方现行标准规范、技术标准与要求、工程量清单等所显示的一切项目的全部费用和要求获得的利润以及应由采购方承担的义务、责任和风险所发生的一切费用，且除合同及清单明确说明的情况外，固定总价合同清单项中单价均为固定单价。除合同允许或双方协商一致调整的情况外，固定总价部分（不含税价）均不得调整。

(2) 固定单价：工程量清单报价书中的各项工程量均为暂定，最终以双方另行确定的实际工程量为准，工程量的调整对工期不产生任何影响，且除合同及清单明确说明的情况外，合同清单项中的单价均为固定单价，除合同允许或双方协商一致调整的情况外，固定单价及费用（不含税价）均不得调整。

(3) 暂定总价：由固定总价+暂估价+暂列金组成，除暂估价、暂列金以及合同允许调整的情况外，均不得调整。

3.2 本合同含税总价为人民币 ¥ 2,489,717.02 元（大写：贰佰肆拾捌万玖仟柒佰壹拾柒元零贰分），其中不含税总价为人民币 ¥ 2,203,289.40 元（大写：贰佰贰拾万叁仟贰佰捌拾玖圆肆角），增值税为人民币 ¥ 286,427.62 元（大写：贰拾捌万陆仟肆佰贰拾柒圆陆角贰分），增值税税率为 13 %（含供货、运输、安装等费用），其中：暂列金含税价为 ¥ 169,500.00 元（大写：壹拾陆万玖仟伍佰圆）；

如遇国家税务政策修订，调整本合同中所涉及的相关行业税率，调整的增值税额在本合同计价或结算时，按国家现行的相关税务法律法规的税率计算，在保证合同中所涉及的不含税价款不变的前提下，计算相关增值税税额，并对本合同已签订的合同总价及增值税税额做相应扣减/增加。不含税价格不因国家税率变化而变化，若在合同履行期间，如遇国家税率调整，则价税合计相应调整，以应当开具发票的时间为准。

为免疑义，无论是否有其他约定，本合同中（包括但不限于正文各部分及附件）以合同总价（包括但不限于表述为合同总价、合同暂定总价、合同总额、合同暂定总额等）作为违约金或其他费用计算基础的，无论如何表述，本条款约定的计价方式为固定总价的，则计费基础为固定总价对应的总价数额；本条款约定的计价方式为固定单价或暂定总价的，则计费基础均为暂定总价对应的总价数额，其中选择固定单价的，暂定总价为固定单价乘以暂定工程量计算出的暂定总价。

第四章 合同工期





(6) 合同附件

10.2 上述合同文件应被认为是互为补充和解释的，但如有歧义或互相矛盾时，除非双方另行约定并达成一致，按上述所排列的顺序，排列在前的文件效力高于排列在后的文件；同一类文件或上一条中没有列明的其他文件，签署时间在后的效力高于签署时间在前的效力；所有合同文件中，本协议书具有最高效力。

10.3 其他约定： /

第十一条 合同生效和终止

11.1 本合同生效条件：双方法定代表人或授权代表签字及加盖公章或合同专用章后生效。

11.2 双方履行完毕合同全部义务，本合同即告终止。

11.3 承包合同的权利义务终止后，采购方和供货方均应遵循诚实守信的原则，履行通知、协助、保密等义务。

11.4 双方约定合同一式陆份，其中，采购方肆份，供货方贰份，具同等法律效力。

(此页无正文)

合同签署：

采购方： _____ (盖章)

法定代表人或授权代理人： _____

(签字或盖章)

地址： _____

联系电话： _____



供货方： _____ (盖章)

法定代表人或授权代理人： _____

(签字或盖章)

地址： _____

联系电话： _____



项目详情

中铁建·西派粤府

住宅

囤地

开盘

交楼

图片

周边

表头选择 全选 供应面积 供应套数 成交面积 成交套数 成交均价 套均价 成交金额 供求比 同比 环比

单位切换 快捷选择 高级选择

时间(月)	供应面积(m²)	供应套数(套)	成交面积(m²)	成交套数(套)	成交均价(元/m²)	成交金额(元)	供求比
2023年11月 >	-	-	560.95	4	84.075	47,161,955	-
2023年12月 >	9,735.32	72	817.62	6	83,641	68,386,246	11.91
2024年01月 >	-	-	555.09	4	86,963	48,271,820	-
2024年02月 >	-	-	263.73	2	81,132	21,396,589	-
2024年03月 >	-	-	1,483.97	11	73,422	108,956,349	-
2024年04月 >	-	-	1,464.77	11	71,220	104,320,697	-
2024年05月 >	6,214.16	51	1,038.00	8	68,674	71,283,500	5.99
2024年06月 >	-	-	2,383.87	19	67,066	159,924,638	-
2024年07月 >	-	-	776.46	6	66,061	51,309,084	-
2024年08月 >	-	-	904.87	7	65,832	59,387,861	-
2024年09月 >	-	-	1,082.24	8	71,202	74,568,348	-
2024年10月 >	-	-	2,478.78	19	69,977	173,348,175	-
2024年11月 >	-	-	1,376.68	10	71,224	96,053,098	-
2024年12月 >	-	-	286.28	2	68,743	18,304,894	-
汇总	15,949.48	123	15,453.29	117	71,653	1,102,273,234	1.03



8110250011

合同编号: SZH-20220930.keshou-clsb-0009

招商雍云府项目入户门采购合同



甲方(全称): 深圳市招商置业有限公司
乙方(全称): 浙江星月安防科技有限公司

依照《中华人民共和国民法典》及其他法律、法规的规定,遵循平等、自愿和诚实信用的原则,双方就相关材料/设备供货事项协商一致,订立本合同。招商局蛇口工业区控股股份有限公司与浙江星月门业有限公司于2022年10月20日签订的《招商蛇口2022-2023年度全国区域钢质门、钢木门产品材料/设备战略合作(年度合作)协议》(以下简称《战略采购协议》)是本合同的有效组成部分。除本合同另有约定外,甲乙双方权利及责任以《战略采购协议》中的有关条款为准。

1 工程名称: 招商雍云府项目入户门采购
工程地址: 深圳龙华观澜九龙山片区

2 材料/设备清单

序号	名称、规格	型号	单位	数量	单价 (不含税,元)	总价 (不含税,元)	增值税率 (%)	总价 (含税,元)
1	详见附件1							
	数量总计:	/			金额总计(不含税):			3250144.23
					金额总计(含税):			3672662.98

说明: (1) 本合同为总价包干合同。
(2) 以上清单中材料/设备单价按照《战略采购协议》确定。

合同总金额

(小写) 不含税价人民币: 3250144.23 元, 增值税人民币: 422518.75 元, 增值税率: 13%, 含税价人民币: 3672662.98 元。

(大写): 不含税价人民币: 叁佰贰拾伍万零壹佰肆拾肆元贰角叁分, 增值税人民币: 肆拾贰万贰仟伍佰壹拾捌元柒角伍分, 含税价人民币: 叁佰陆拾柒万贰仟陆佰陆拾贰元玖角捌分。



附件 4: 质量保函 (模板)

附件 5: 安全文明施工管理协议

以下无正文



甲方: (公章)

深圳市招兴置业有限公司

地址:

法定代表人:

邵焕峰

委托代理人:

电话:

传真:

开户银行:

账号:

邮政编码:

签订时间: 2023 年 10 月 2 日

签订地点: 深圳市南山区



乙方: (公章)

浙江星月安防科技有限公司

地址:

法定代表人:

委托代理人:

电话:

传真:

开户银行:

账号:

邮政编码:



浙江星月安防科技有限公司
19626201040005991
农业银行永康古山支行



项目详情 招商雍云府

- 住宅
- 土地
- 开盘
- 交易
- 图片
- 周边

日期(月)	供应面积(m²)	供应套数	成交面积(m²)	成交套数	成交均价	成交金额	供求比	同比	环比	成交均价(元/m²)	成交金额(元)	供求比
2023年06月	78,562.79	925	157.07	2	50,320	7,903,784	500.18			49,875	187,313,300	-
2023年07月	-	-	3,755.64	42	49,875	97,409,678	-			49,405	71,466,250	-
2023年08月	-	-	1,971.66	23	49,807	86,092,594	-			49,195	93,647,616	-
2023年09月	-	-	1,434.85	17	49,323	66,545,998	-			49,818	60,669,399	-
2023年10月	-	-	1,750.04	21	49,640	4,532,952	-			50,535	41,691,917	-
2023年11月	-	-	1,898.67	23	50,665	105,497,160	-			49,028	123,159,922	-
2023年12月	-	-	1,335.79	15	49,901	89,289,214	-			49,122	115,701,354	-
2024年01月	-	-	1,222.20	14	49,713	72,209,837	-			48,949	100,286,683	-
2024年02月	-	-	89.70	1	50,038	84,621,016	-			49,961	395,324,578	-
2024年03月	-	-	822.89	9	49,936	2,154,727,736	-			50,163	86,788,061	-
2024年04月	-	-	2,151.76	26	49,901	-	-			49,901	-	-
2024年05月	-	-	2,508.17	29	49,901	-	-			49,901	-	-
2024年06月	-	-	1,810.13	22	49,901	-	-			49,901	-	-
2024年07月	-	-	2,355.40	29	49,901	-	-			49,901	-	-
2024年08月	-	-	1,452.53	17	49,901	-	-			49,901	-	-
2024年09月	-	-	2,048.79	24	49,901	-	-			49,901	-	-
2024年10月	-	-	1,692.46	19	49,901	-	-			49,901	-	-
2024年11月	-	-	5,194.11	59	49,901	-	-			49,901	-	-
2024年12月	-	-	7,880.85	90	49,901	-	-			49,901	-	-
2025年01月	-	-	1,738.20	20	49,901	-	-			49,901	-	-
汇总	78,562.79	925	43,270.91	502	49,727	-	-			49,727	-	1.82



816210027

深铁瑞城项目商品房入户门采购及安装 (白地)

合同编号: STJC-CL-ZC-2021-0013

工程地点: 深圳市光明区
甲 方: 深圳市建材交易集团有限公司
乙 方: 浙江星月门业有限公司

二〇二一年十一月



第一部分 合同协议书

甲方(全称): 深圳市建材交易集团有限公司

乙方(全称): 浙江星月门业有限公司

根据《中华人民共和国民法典》、《中华人民共和国建筑法》及其他有关法律、法规,遵循平等、自愿、公平和诚实信用的原则,买卖双方经协商一致,订立本合同,共同达成协议如下:

一、合同范围(含接口界面)

甲方同意从乙方处采购下列货物及服务以用于甲方工程,合同范围(含接口界面)如下:

深铁瑞城项目盖上及白地商品房入户门 2776 樘,入户门均为乙级防火门,具体详见图纸、技术要求及工程量清单。

工作内容包括但不限于对门洞尺寸现场校核,深化设计、报批报建、入户门制作、供货(含全套相关配件)、安装、调试、门框内塞缝、封堵、补漆、成品保护、门框固定、门扇、门吸,合页、相关五金配件供货、安装验收及维保等全套工序工作,智能锁与入户门的收边收口及护锁板属于本次合同范围,负责洞口尺寸的复核及定位、以及与本工程相关的所有服务内容。招标人有权根据项目的实际情况,对合同标的和数量进行调整,投标人不能拒绝执行招标人因工程需要而增减或调整的工作,且不得提出索赔。

接口界面详见项目管理要求。

二、签约合同价

1、本项目(含盖上和白地部分)中标价 13,634,048.77 元,根据招标文件约定,本项目按盖上和白地分别签订合同,本合同为白地部分,签约合同价为:人民币(大写)柒佰壹拾贰万伍仟柒佰捌拾叁元叁角叁分(小写¥7,125,783.33 元);其中:

(1) 设备部分合价:

人民币(大写) 陆佰肆拾肆万陆仟捌佰肆拾陆元肆角 (¥6,446,846.40 元);其中不含税价人民币(大写) 伍佰柒拾万伍仟壹佰柒拾叁元捌角壹分 (¥5,705,173.81 元),税额人民币(大写) 柒拾肆万壹仟陆佰柒拾贰元伍角玖分 (¥741,672.59 元),税率 13%;

(2) 总包服务费:

人民币(大写) 拾贰万捌仟玖佰叁拾陆元玖角叁分 (¥128,936.93 元)。其中不含税价人民币(大写) 拾壹万捌仟贰佰玖拾元柒角陆分 (¥118,290.76 元),税额人民币(大写) 壹万零陆佰肆拾陆元壹角柒分 (¥10,646.17 元),税率 9%;

(3) 暂列金额:

人民币(大写) 伍拾伍万元整 (¥550,000.00 元)。

本合同的增值税率根据国家税收法规政策变动而调整,不含税价不随增值

甲方(盖章):



深圳市建材交易集团有
限公司

法定代表人或授
权代表:



住 所:

深圳市福田区福中一路
1016号地铁大厦

电 话:

0755-23881615

传 真:

0755-23992555

开户银行:

招商银行深圳分行营业
部

开户全名:

深圳市建材交易集团有限
公司

账 号:

7559 5206 9410 303

邮政编码:

518026

项目主管部门经办
人及电话:

项目主管部门审
核人:

合约部门经办人及
电话:

郭元澈
0755-23882910

合约部门审核
人:

乙方(盖章):



浙江星月门业有限公司

法定代表人或授
权代表:

统一社会信用代码: 91330784733801067X



住 所:

浙江省永康市古山镇工
业功能分区古山大道2号

电 话:

0759-87516658

传 真:

/

开户银行:

中国农业银行永康市古
山支行

开户全名:

浙江星月门业有限公司

账 号:

19-626201040000315

邮政编码:

321307

乙方经办人:

张相年

乙方经办人电
话:

13826298256

合同签署地点:

深 圳

时 间:

2021年 月 日

浙江星月门业有限公司
19626201040000315
农业银行永康古山支行



郭

张

项目详情

深铁瑞城

住宅

土地

开盘

交易

图片

周边

表头选择 全选 供应面积 供应套数 成交面积 成交套数 成交均价 套均价 成交金额 供求比 同比 环比

与单位匹配 快速浏览 高级浏览

时间(月)	供应面积(m ²)	供应套数(套)	成交面积(m ²)	成交套数(套)	成交均价(元/m ²)	成交金额(元)	供求比
2021年11月 >	133,327.11	1,329	-	-	-	-	-
2021年12月 >	-	-	-	-	-	-	-
2022年01月 >	-	-	3,339.61	34	50,450	168,482,958	-
2022年02月 >	-	-	49,617.25	493	50,660	2,513,600,402	-
2022年03月 >	-	-	40,489.68	403	50,468	2,043,441,587	-
2022年04月 >	-	-	27,761.37	278	49,680	1,379,196,905	-
2022年05月 >	-	-	5,492.95	55	49,400	271,353,470	-
2022年06月 >	-	-	2,408.90	24	49,695	119,709,512	-
2022年07月 >	-	-	1,743.74	17	50,080	87,326,532	-
2022年08月 >	-	-	678.23	7	49,343	33,485,590	-
2022年09月 >	-	-	392.14	4	48,522	19,027,390	-
2022年10月 >	-	-	117.15	1	54,167	6,345,706	-
2022年11月 >	-	-	393.04	4	47,868	18,813,860	-
2022年12月 >	-	-	214.15	2	52,815	11,310,384	-
2023年01月 >	-	-	-	-	-	-	-
2023年02月 >	-	-	194.00	2	50,559	9,808,370	-
2023年03月 >	-	-	94.78	1	49,835	4,723,362	-
2023年04月 >	-	-	-	-	-	-	-
2023年05月 >	-	-	-	-	-	-	-
2023年06月 >	-	-	-	-	-	-	-
2023年07月 >	-	-	-	-	-	-	-
2023年08月 >	-	-	-	-	-	-	-
2023年09月 >	-	-	-	-	-	-	-
2023年10月 >	-	-	-	-	-	-	-
2023年11月 >	-	-	-	-	-	-	-
汇总	159,623.05	1,593	133,337.15	1,329	50,273	6,703,234,614	1.20



8116240028

深铁瑞城项目商品房入户门采购及安装 (盖上)

合同编号: STJC-CL-ZC-2021-0012

工程地点: 深圳市光明区
甲 方: 深圳市建材交易集团有限公司
乙 方: 浙江星月门业有限公司

二〇二一年十一月



第一部分 合同协议书

目 录

第一部分 合同协议书	3
二、合同范围 (含接口界面)	3
三、签约合同价	3
三、合同文件的组成	4
四、词语含义	4
五、乙方承诺	4
六、甲方承诺	4
七、合同份数	5
八、合同生效	5
第二部分 中标通知书	7
第三部分 通用条款	8
第四部分 专用条款	43
第五部分 合同价格清单	51
第六部分 项目管理和技术要求	53
第七部分 合同附件	错误!未定义书签。

甲方(全称): 深圳市建材交易集团有限公司
乙方(全称): 浙江星月门业有限公司
根据《中华人民共和国民法典》、《中华人民共和国建筑法》及其他有关法律、法规, 遵循平等、自愿、公平和诚实信用的原则, 买卖双方经协商一致, 订立本合同, 共同达成协议如下:

一、合同范围 (含接口界面)

甲方同意从乙方处采购下列货物及服务以用于甲方工程, 合同范围 (含接口界面) 如下:

深装深城项目盖土及白地商品房入户门 2776 樘, 入户门均为乙级防火门, 具体详见图纸、技术要求及工程量清单。

工作内容包括但不限于对门洞尺寸现场校核, 深化设计、报批报建、入户门制作、供货 (含全套相关配件)、安装、调试、门框内塞缝、封堵、补漆、成品保护、门框固定、门扇、门吸、合页、相关五金配件供货、安装验收及维保等全套工序工作, 智能锁与入户门的收边收口及护锁板属于本次合同范围, 负责洞口尺寸的复核及定位, 以及与本工程相关的所有服务内容。招标人有权根据项目的实际情况, 对合同标的和数量进行调整, 投标人不能拒绝执行招标人因工程需要而增减或调整的工作, 且不得提出索赔。
接口界面详见项目管理要求。

二、签约合同价

1、本项目 (含盖土和白地部分) 中标价 13,634,048.77 元, 根据招标文件约定, 本项目按盖土和白地分别签订合同, 本合同为盖土部分, 签约合同价为: 人民币 (大写) 陆佰伍拾万捌仟贰佰陆拾伍元肆角伍分 (小写: 6,508,265.44 元), 其中:

(1) 设备部分价:

人民币 (大写) 伍佰玖拾贰万玖仟陆佰柒拾贰元整 (¥5,929,672.00 元); 其中不含税价人民币 (大写) 伍佰贰拾肆万柒仟肆佰玖拾柒元叁角伍分 (¥5,247,497.35 元), 税额人民币 (大写) 陆拾捌万贰仟壹佰柒拾肆元陆角伍分 (¥682,174.65 元), 税率 13%。

(2) 总包服务费:

人民币 (大写) 拾壹万捌仟伍佰玖拾叁元肆角肆分 (¥118,698.44 元), 其中不含税价人民币 (大写) 拾万捌仟捌佰零壹元叁角贰分 (¥108,801.32 元), 税额人民币 (大写) 玖仟柒佰玖拾贰元壹角贰分 (¥9792.12 元), 税率 9%。

(3) 暂列金额:

人民币 (大写) 肆拾陆万元整 (¥460,000.00 元)。

本合同的增值税税率根据国家税收法规政策变动而调整, 不含税价不随增值



张

第二部分 中标通知书

深圳市建材交易集团有限公司
SHENZHEN CONSTRUCTION MATERIALS TRADING GROUP CO.,LTD.

中标通知书

浙江星月门业有限公司：

贵单位于 2021 年 8 月 10 日所递交的 深铁塘埔项目商品房入户门采购及安装工程 的投标文件已被招标人接受，被确定为中标人。

中标内容：深铁塘埔项目商品房入户门采购及安装

中标价：大写：壹仟叁佰陆拾叁万肆仟零柒拾捌元柒角柒分（含税）

小写： 13,634,048.77 元（含税）

请贵单位在收到本通知书原件后 30 天内，与深圳市建材交易集团在贵单位办理签订合同等有关事项。
特此通知。



法定代表人（签字或印章）



2021 年 10 月 11 日

深圳市建材交易集团有限公司
地址：深圳市福田区福中一路 1016 号地铁大厦 17 层
电话：0755-23881615



甲方(盖章)： 法定代表人或授权代表：

住所： 深圳市福田区福中一路 1016 号地铁大厦

电话： 0755-23881615 传真： 0755-23992555

开户银行： 招商银行股份有限公司 开户全名： 深圳市建材交易集团有限公司

账号： 7559 5206 9410 303 邮政编码： 518026

合约部门经办人及电话： 郭元徽 0755-23882910 合约部门审核人：

乙方(盖章) 浙江星月门业有限公司 法定代表人或授权代表：

统一社会信用代码： 91330184733801067X

住所： 浙江省永康市古山镇工业功能分区古山大道 2 号

电话： 0759-87516658 传真： /

开户银行： 中国农业银行永康市古山支行 开户全名： 浙江星月门业有限公司

账号： 19-626201040000315 邮政编码： 321307

乙方经办人： 张相年 乙方经办人电话： 13826298256

合同签署地点： 深圳 合同签署时间： 2021 年 月 日

浙江星月门业有限公司
19626201040000315
农业银行永康古山支行

张 张

张 张

项目详情 深铁瑞城

- 住宅
- 土地
- 开盘
- 交易
- 图片
- 周边

时间(月)	供应面积(m²)	供应套数(套)	成交面积(m²)	成交套数(套)	成交均价(元/m²)	成交金额(元)	供求比
2021年11月	133,327.11	1,329	-	-	-	-	-
2021年12月	-	-	-	-	-	-	-
2022年01月	-	-	-	-	-	-	-
2022年02月	-	-	3,339.61	34	50,450	168,482,958	-
2022年03月	-	-	49,617.25	498	50,660	2,513,600,402	-
2022年04月	-	-	40,489.68	403	50,468	2,043,441,587	-
2022年05月	-	-	27,761.37	278	49,680	1,379,196,905	-
2022年06月	-	-	5,492.95	55	49,400	271,353,470	-
2022年07月	-	-	2,408.90	24	49,695	119,709,512	-
2022年08月	-	-	1,743.74	17	50,080	87,326,532	-
2022年09月	-	-	678.23	7	49,343	33,465,590	-
2022年10月	-	-	392.14	4	48,522	19,027,330	-
2022年11月	-	-	117.15	1	54,167	6,345,706	-
2022年12月	-	-	393.04	4	47,868	18,813,860	-
2023年01月	-	-	214.15	2	52,815	11,310,384	-
2023年02月	-	-	194.00	2	50,559	9,808,370	-
2023年03月	-	-	94.78	1	49,835	4,723,362	-
2023年04月	-	-	-	-	-	-	-
2023年05月	-	-	-	-	-	-	-
2023年06月	-	-	-	-	-	-	-
2023年07月	-	-	-	-	-	-	-
2023年08月	-	-	-	-	-	-	-
2023年09月	-	-	-	-	-	-	-
2023年10月	-	-	-	-	-	-	-
2023年11月	-	-	-	-	-	-	-
汇总	159,623.05	1,593	133,337.15	1,329	50,273	5,027,330	1.20



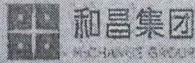

和昌集团

深圳和昌拾里花都项目一期入户门供货合同

8116210026

合同编号: SZ-NL-FQ1-JGC-0010

深圳和昌拾里花都项目一期入户门

供货合同

采购方: 深圳市水榭花都房地产有限公司

邮政编码: 518000

地址: 深圳市福田区沙头街道天安社区车公庙泰然七路1号博今商务广场B座十二层1204

电话: 0755-23992415

传真: 0755-23992415

供货方: 浙江星月安防科技有限公司

邮政编码: 321300

地址: 浙江省金华市永康市古山镇二期工业功能分区

电话: 0579-89269211

传真: 0579-89269211

深圳和昌拾里花都项目一期入户门供货合同

采购方：深圳市水榭花都房地产有限公司（以下简称甲方）

供货方：浙江星月安防科技有限公司（以下简称乙方）

根据《中华人民共和国民法典》等有关法律规定，结合本工程具体情况，遵循平等、自愿、公平和诚实信用的原则，甲、乙双方经友好协商，就甲方向乙方购买入户门产品事宜，签订本合同。

一、产品数量、规格、价格：

1.1、合同价款：含增值税为人民币：伍佰壹拾贰万柒仟壹佰零柒元玖角陆分（¥5127107.96元）（其中：不含税金额为人民币肆佰伍拾叁万柒仟贰佰陆拾叁元陆角捌分（¥4537263.68元），增值税金额为人民币伍拾捌万玖仟捌佰肆拾肆元贰角捌分（¥589844.28元）），开具增值税专用发票，税率13%。

在实施过程中，如增值税税率进行了相应调整，供货方应于新税率执行开始日（不含当日）前对已供货物进行结算，提供供货清单且开具对应的增值税专用发票，此部分价款保持不变；未开具增值税专用发票的价款应根据新税率进行调整：未开具增值税专用发票的含税供货价款=（本合同原不含税价款-已开具增值税专用发票对应的不含税价款）*（1+新税率）。

产品数量、规格、价格详见附件1。

1.2、以上价格为固定综合单价，不因人工、材料、型号及甲方采购数量、汇率、税费等任何因素而变化，单价包括了乙方将相应货物运至合同指定交货地点及相应位置，并完成交货手续所需的一切费用，包括但不限于所订入户门产品及其附件的制作、供应、包装、运输（含保险费、损耗）、装卸车、项目场地内运输、安装、成品保护、包质量、包工期、包安全文明施工、包检测、包验收合格，包括完成本工程所需的一切成本费用及风险、利润和税金等。

1.3、采购清单中的数量和总价为暂定数量和暂定总价，甲方有权根据项目实际需要单方调整该数量，并相应调整合同总价款；甲方调整采购数量的，乙方不得因此要求调整合同单价或要求甲方另行支付其它任何费用，应无条件配合。

二、供货及安装：

2.1、交货地点：广东省深圳市龙岗区龙岗大道与南联路交汇处





和昌集团

H-CHANG GROUP 深圳和昌拾里花都项目一期入户门供货合同

附件 2: 建筑工程进场材料验收交接单

附件 3: 产品质量保修协议书

附件 4: 合作宣言

(以下无正文)

甲方 (盖章): 深圳市水榭花都房地产有限公司 乙方 (盖章): 浙江星月安防科技有限公司



法定代表人: 齐翌博 法定代表人: 胡定坤

日期: 2021 年 11 月 日期: 2021 年 11 月



浙江星月安防科技有限公司
19626201040005991
农业银行永康古山支行



项目详情

和昌拾里花都

住宅

开盘

交易

图片

周边

时间/月	供应面积	供应套数	成交面积	成交套数	成交均价	均价	成交金额	供求比	同比	环比	成交均价(元/㎡)	成交金额(元)	供求比
2022年06月 >							3,636.79	33			46,113	167,703,072	
2022年07月 >							1,462.86	13			46,942	68,689,750	
2022年08月 >							1,081.90	10			46,942	50,786,836	
2022年09月 >							777.71	7			47,507	36,846,656	
2022年10月 >							1,328.03	12			48,185	63,991,016	
2022年11月 >							746.74	7			46,864	34,995,028	
2022年12月 >													
2023年01月 >													
2023年02月 >							106.34	1			48,165	5,121,832	
2023年03月 >							230.30	2			49,354	11,366,218	
2023年04月 >													
2023年05月 >													
2023年06月 >							106.19	1			45,356	4,816,533	
2023年07月 >													
2023年08月 >													
2023年09月 >													
2023年10月 >													
2023年11月 >													
2023年12月 >													
2024年01月 >													
2024年02月 >													
2024年03月 >							124.11	1			51,334	6,371,022	
2024年04月 >							106.11	1			47,363	5,037,776	
2024年05月 >													
2024年06月 >													
汇总	12,783.33	120	21,234.49	193			46,140						0.60



8116230009

2023 年版

大悦城控股悦章凤凰里项目入户门采购合同

(集采落地合同)

甲方：大悦城控股集团股份有限公司 (甲方)

地址：深圳市宝安区新安街道留仙一路8号中粮创芯研发中心1栋22楼

电话：23885000

乙方：浙江星月安防科技有限公司 (乙方)

地址：浙江省金华市永康市古山镇二期工业功能分区 (浙江星月门业有限公司内)

电话：4001579058



3、采购价格

本合同暂定总价（大写）：人民币陆佰零捌万叁仟柒佰贰拾元玖角陆分，（小写）：
¥6,083,720.96元。其中不含税金额5,383,823.86元，增值税专用发票税率13%，税额
699,897.10元。如遇税率政策调整，则在不含税价不变前提下，调整相应税金及合同总价。

第二条 技术标准及质量要求

本项目【入户门】的技术标准、质量标准以《集采协议》约定为准，同时满足国家、
【深圳】市要求的强制标准，并保证符合甲方实际采购需求。

第三条 交货地点及交货期间

1、交货地点

大悦城控股【悦章凤凰里】项目工地现场，乙方应根据甲方要求在上述交货地点指定的
场地卸货，否则甲方有权拒收并按逾期交货相关约定追究乙方的违约责任。

2、交货时间

2.1 乙方供货期承诺：以《集采协议》约定为准，具体如下：

常规产品供货期：自乙方收到订单或本合同生效之日（含当日）起 45 日历天以内；

非常规产品供货期：自乙方收到订单或本合同生效之日（含当日）起 55 日历天以内；

样板间产品供货期：自乙方收到订单或本合同生效之日（含当日）起 30 日历天以内。

安装产品周期：自产品到安装现场即日（含当日）起 10-30 日历天以内。

乙方有义务确保在项目所在地有适量的备货，甲方如要求零星供应（≤项目总供货量
的2%）和少量补货（≤当次供货量的5%）的，则乙方的供货时间应控制在7个日历天以
内。具体以甲方采购清单载明的时间为准。

3、各方权责

3.1 甲方权责

（1）甲方根据项目施工进度计划通知乙方发货前，应积极提供项目施工进度计划以便
乙方有效组织货源，同时应会同乙方对施工图、工程量进行核算。甲方提前发出供货时间
需求，乙方按要求供货，并在发货前提前通知甲方，实际货到现场时间由甲方确定。若乙
方提前到货且未征得甲方同意的，则甲方有权拒收。

（2）甲方有权随时对乙方提供的产品进行抽检，对乙方的工程质量进行第三方检查。

（3）甲方代表是陈少春，其职务是甲方项目总经理。

3.2 乙方权责

（1）乙方在交货同时应向甲方提交产品合格证、使用说明书等相关单证和资料，否则
甲方有权拒收货物。

（2）乙方应当妥善包装全部货物，保证其不受损毁。货物到货时，包装必须完好无缺，
产品包装要求包括出厂日期、规格型号、产品种类、体积重量、标准代号等，货物在交货



合同附件作为本合同的组成部分，由甲、乙双方共同签署。本合同附件有：

合同附件一：《大悦城控股悦章凤凰里项目入户门采购单价明细表》

合同附件二：《材料/设备质量保修协议书》

合同附件三：《材料（设备）封样及进场验收要求》

合同附件四：《反商业贿赂协议》

合同附件五：《大悦城控股“阳光合作”承诺书》

合同附件六：《变更签证月清季结管理作业指引》

合同附件七：《通知方式》

(以下无正文)

甲方（盖章）



乙方（盖章）



签约日期：2023年 8 月 5 日

签约地点：深圳市 宝安区

浙江星月安防科技有限公司
19626201040005991
农业银行永康古山支行

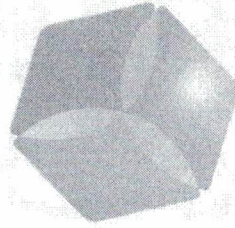

中粮
COFCO
自然之源 品质你我



项目详情 中粮悦章·凤凰里

住宅

开盘

交易

图片

周边

时间(月)	供应面积(m ²)	供应套数(套)	成交面积(m ²)	成交套数(套)	成交均价(元/m ²)	成交金额(元)	供求比
2023年08月	37,940.14	374	1,214.80	12	49,062	59,600,147	1.62
2023年09月			2,521.36	25	49,230	124,127,083	
2023年10月	38,430.01	380	5,769.86	59	48,314	278,767,454	
2023年11月			5,059.61	52	48,460	245,188,761	
2023年12月			1,983.32	21	47,423	94,055,508	
2024年01月			736.55	7	49,203	36,240,452	
2024年02月			2,854.92	28	48,895	139,591,359	
2024年03月			1,055.56	11	47,617	50,262,157	
2024年04月			973.53	10	46,991	45,747,142	
2024年05月			2,419.37	25	47,572	115,093,172	
2024年06月			3,146.69	32	47,856	150,587,834	
2024年07月			2,126.97	22	48,031	102,161,321	
2024年08月			1,791.31	18	47,715	85,471,631	
2024年09月			3,617.71	37	48,711	176,221,760	
2024年10月			6,094.08	61	49,005		
2024年11月			4,251.11	42	49,184		
2024年12月			1,507.63	15	50,792		
2025年01月							
汇总	76,370.15	754	47,124.38	477	48,540	2,287,418,890	



投标人近两年财务报表汇总表

资产负债表（万元）				利润表（万元）			
2023 年		2024 年		2023 年		2024 年	
资产规模	资产负债率	资产规模	资产负债率	营业收入	净利润	营业收入	净利润
114440	64%	226005	87%	175596	7070	130670	3030



2023 年财务报表



敬业审计
—DUTEIOUS AUDIT—

浙江敬业会计师事务所有限公司
杭州市西湖区双龙街136号西溪世纪中心6号楼4层
电话：(0571) 85212163、85119534、85119225、85119045
传真：(0571) 85211106 邮编：310012

浙敬会审字(2024)第 0547 号
浙江星月安防科技有限公司
审计报告
2023 年





敬业审计
—DUTEIOUS AUDIT—

浙江敬业会计师事务所有限公司
杭州市西湖区双龙街136号西溪世纪中心6号楼4层
电话：(0571) 85212163、85119534、85119225、85119045
传真：(0571) 85211106 邮编：310012

审计报告

浙敬会审字(2024)第0547号

浙江星月安防科技有限公司全体股东：

一、审计意见

我们审计了浙江星月安防科技有限公司(以下简称贵公司)的财务报表,包括2023年12月31日的资产负债表,2023年度的利润表、现金流量表、所有者权益变动表以及相关财务报表附注。

我们认为,后附的财务报表在所有重大方面按照企业会计准则的规定编制,公允反映了贵公司2023年12月31日的财务状况以及2023年度的经营成果和现金流量。

二、形成审计意见的基础

我们按照中国注册会计师审计准则的规定执行了审计工作。审计报告的“注册会计师对财务报表审计的责任”部分进一步阐述了我们在这些准则下的责任。按照中国注册会计师职业道德守则,我们独立于贵公司,并履行了职业道德方面的其他责任。我们相信,我们获取的审计证据是充分、适当的,为发表审计意见提供了基础。

三、管理层和治理层对财务报表的责任

贵公司管理层(以下简称管理层)负责按照企业会计准则的规定编制财务报表,使其实现公允反映,并设计、执行和维护必要的内部控制,以使财务报表不存在由于舞弊或错误导致的重大错报。

在编制财务报表时,管理层负责评估贵公司的持续经营能力,披露与持续经营相关的事项,并运用持续经营假设,除非管理层计划清算贵公司、终止运营或别无其他现实的选择。

治理层负责监督贵公司的财务报告过程。

四、注册会计师对财务报表审计的责任

我们的目标是对财务报表整体是否不存在由于舞弊或错误导致的重大错报获取合理保证,并出具包含审计意见的审计报告。合理保证是高水平的保证,但并不能保证按照审计准则执行的审计在某一重大错报存在时总能发现。错报可能由舞弊或错误所导致,如果合理预期错报单独或汇总起来可能影响财务报表使用者依据财务报表作出的经济决策,则通常认为错报是重大的。

在按照审计准则执行审计工作的过程中,我们运用职业判断,并保持职业怀疑。同时,我们也执行以下工作:

(1) 识别和评估由于舞弊或错误导致的财务报表重大错报风险,设计和实施审计程序以应对这些

您可以通过手机“扫一扫”或进入
注册会计师行业诚信监管平台 (<http://www.cpa.gov.cn>) 进行查验
报告编号: 浙24C25A4695



风险，并获取充分、适当的审计证据，作为发表审计意见的基础。由于舞弊可能涉及串通、伪造、故意遗漏、虚假陈述或凌驾于内部控制之上，未能发现由于舞弊导致的重大错报的风险高于未能发现由于错误导致的重大错报的风险。

(2) 了解与审计相关的内部控制，以设计恰当的审计程序。但目的并非对内部控制的有效性发表意见。

(3) 评价管理层选用会计政策的恰当性和作出会计估计及相关披露的合理性。

(4) 对管理层使用持续经营假设的恰当性得出结论。同时，根据获取的审计证据，就可能导致对贵公司持续经营能力产生重大疑虑的事项或情况是否存在重大不确定性得出结论。如果我们得出结论认为存在重大不确定性，审计准则要求我们在审计报告中提请报表使用者注意财务报表中的相关披露；如果披露不充分，我们应当发表非无保留意见。我们的结论基于截至审计报告日可获得的信息。然而，未来的事项或情况可能导致贵公司不能持续经营。

(5) 评价财务报表的总体列报、结构和内容（包括披露），并评价财务报表是否公允反映相关交易和事项。

我们与治理层就计划的审计范围、时间安排和重大审计发现等事项进行沟通，包括沟通我们在审计中识别出的值得关注的内部控制缺陷。

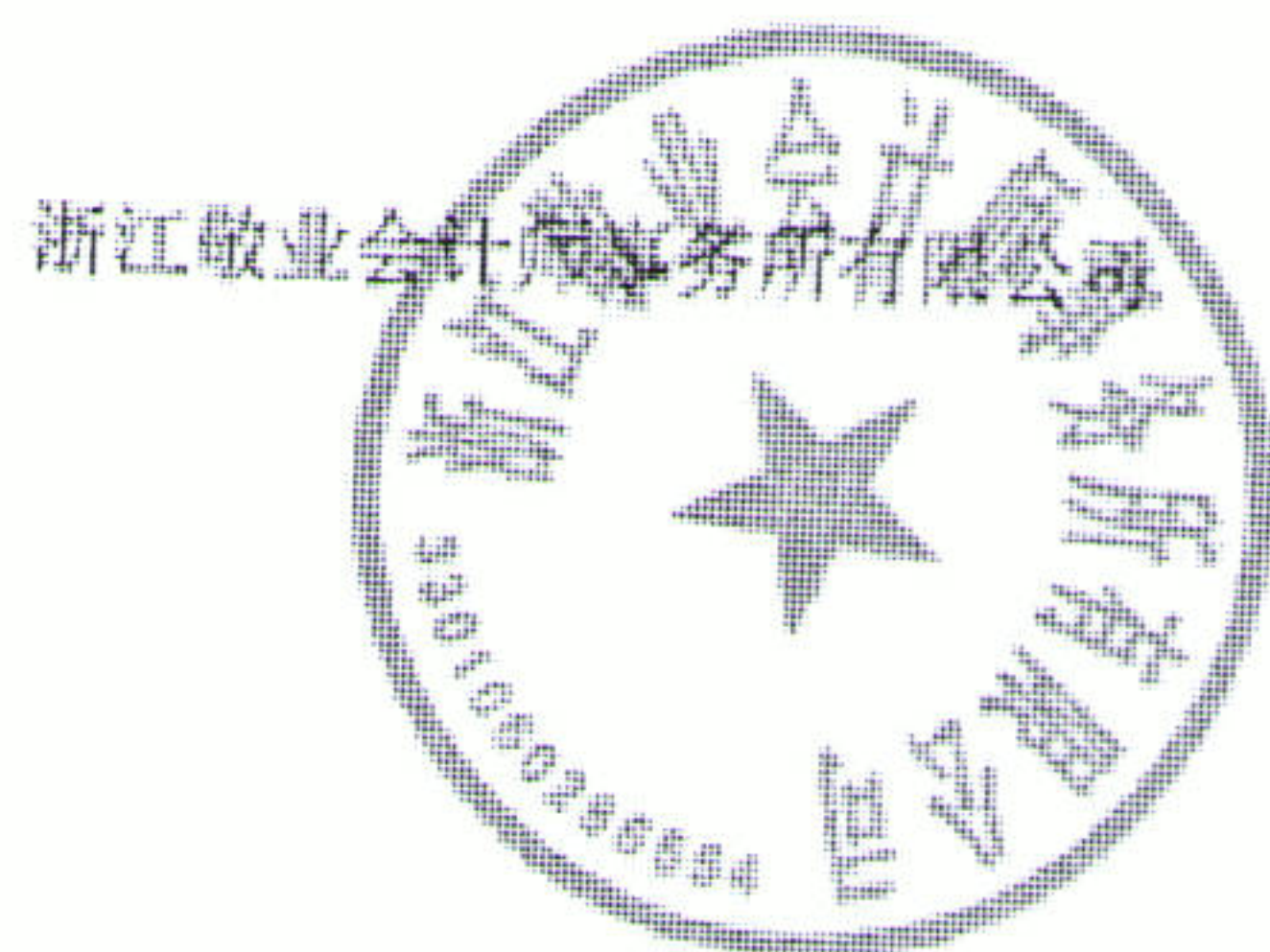

中国·杭州

中国注册会计师

徐建

中国注册会计师



报告日期：2024年5月31日

资产负债表

2023年12月31日

会企01表

编制单位：浙江星月安防科技有限公司

单位：人民币元

资产	注释号	期末数	上年年末数	负债和所有者权益	注释号	期末数	上年年末数
流动资产：				流动负债：			
货币资金		108,520,245.37	73,956,972.88	短期借款			
交易性金融资产				交易性金融负债			
衍生金融资产				衍生金融负债			
应收票据		9,906,733.15	10,326,679.81	应付票据			30,000.00
应收账款		520,900,139.12	469,091,246.52	应付账款		411,245,083.61	453,177,164.39
应收款项融资				预收款项		113,007,640.31	113,620,218.10
预付款项		63,582,758.08	79,900,783.19	合同负债			
其他应收款		94,468,584.77	123,562,995.97	应付职工薪酬		40,163,094.55	41,384,204.94
存货		275,493,198.12	279,386,024.17	应交税费		34,944,687.85	32,173,896.32
合同资产				其他应付款		34,597,787.94	32,565,543.05
持有待售资产				持有待售负债			
一年内到期的非流动资产				一年内到期的非流动负债			
其他流动资产				其他流动负债			
流动资产合计		1,072,971,658.61	1,036,224,702.54	流动负债合计		633,958,294.26	672,951,026.80
				非流动负债：			
非流动资产：				长期借款			
债权投资				应付债券			
其他债权投资				其中：优先股			
长期应收款				永续债			
长期股权投资		29,495,186.87	23,070,000.00	租赁负债			
其他权益工具投资				长期应付款		99,200,000.00	99,200,000.00
其他非流动金融资产				长期应付职工薪酬			
投资性房地产				预计负债			
固定资产		32,761,396.94	45,510,604.84	递延收益			
在建工程		7,710,641.80	5,828,240.66	递延所得税负债			
生产性生物资产				其他非流动负债			
油气资产				非流动负债合计		99,200,000.00	104,200,000.00
使用权资产				负债合计		733,158,294.26	777,151,026.80
无形资产				所有者权益(或股东权益)：			
开发支出				实收资本(或股本)		100,000,000.00	100,000,000.00
商誉				其他权益工具			
长期待摊费用		1,466,605.53	2,064,223.61	其中：优先股			
递延所得税资产				永续债			
其他非流动资产				资本公积		65,000,000.00	65,000,000.00
非流动资产合计		71,433,831.14	76,473,069.11	减：库存股			
资产总计		1,144,405,489.75	1,112,697,771.65	其他综合收益			
				专项储备			
				盈余公积			
				未分配利润		246,247,195.49	175,546,744.85
				所有者权益合计		411,247,195.49	336,546,744.85
				负债和所有者权益总计		1,144,405,489.75	1,112,697,771.65

法定代表人：胡定坤

主管会计工作的负责人：卢爱果

会计机构负责人：徐进

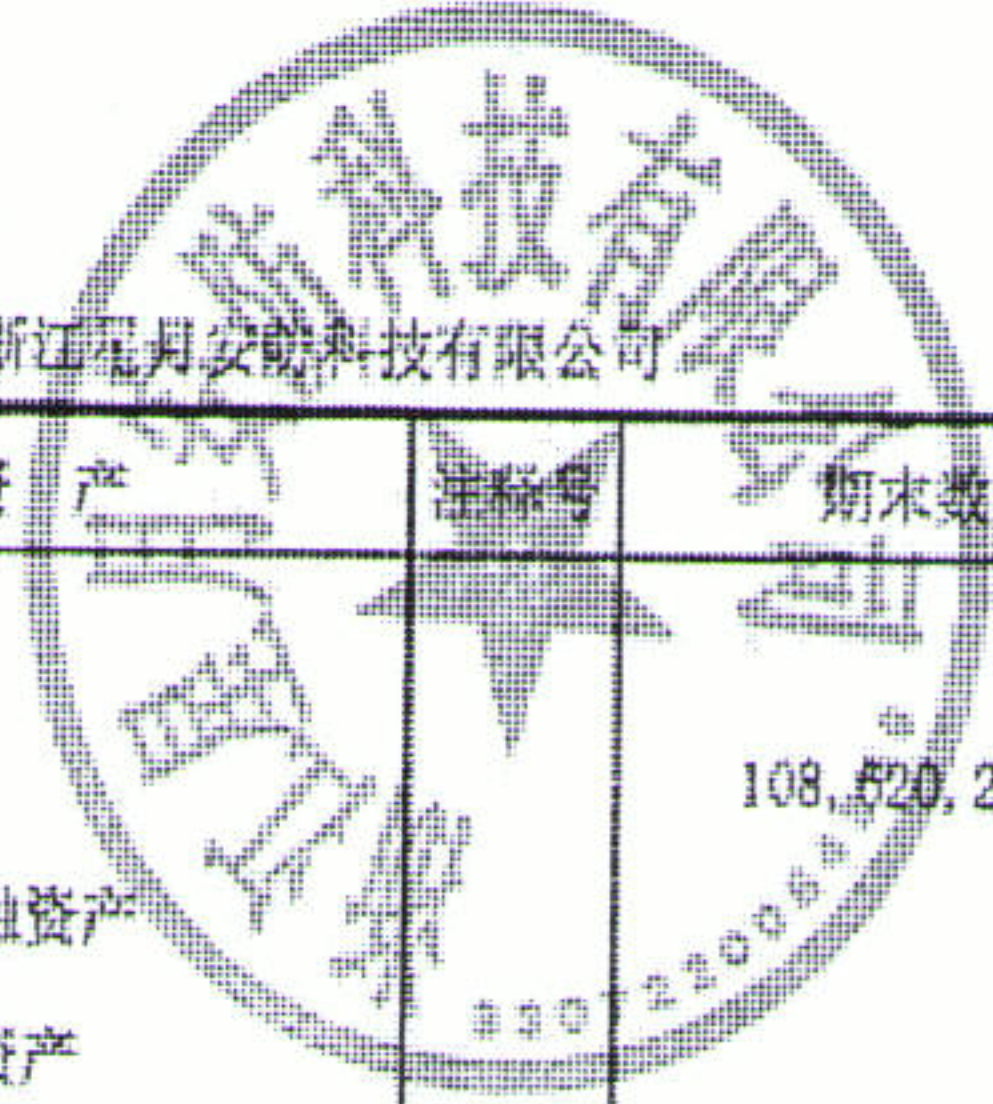

利润表

2023年1-12月

会企02表

编制单位：浙江星月安防科技有限公司

单位：人民币元

项目	注释号	本期数	上年同期数
一、营业收入		1,755,964,898.27	1,732,577,541.76
减：营业成本		1,512,547,064.07	1,511,859,397.40
税金及附加		8,525,536.89	7,627,173.60
销售费用		63,535,209.55	76,143,359.59
管理费用		19,099,258.60	23,540,244.52
研发费用		78,827,318.52	79,065,825.28
财务费用		-1,478,003.27	-197,797.99
其中：利息费用			106,652.91
利息收入		1,619,621.61	-543,421.65
加：其他收益			
投资收益（损失以“-”号填列）			
其中：对联营企业和合营企业的投资收益			
以摊余成本计量的金融资产终止确认收益			
净敞口套期收益（损失以“-”号填列）			
公允价值变动收益（损失以“-”号填列）			
信用减值损失（损失以“-”号填列）		-11,135,293.09	
资产减值损失（损失以“-”号填列）			
资产处置收益（损失以“-”号填列）			
二、营业利润（亏损以“-”号填列）		63,773,220.82	34,534,339.36
加：营业外收入		7,881,676.03	30,185,074.82
减：营业外支出		4,569,291.77	1,117,251.48
三、利润总额（亏损总额以“-”号填列）		67,085,605.08	63,602,162.70
减：所得税费用		-3,614,845.56	2,362,383.58
四、净利润（净亏损以“-”号填列）		70,700,450.64	61,239,779.12
（一）持续经营净利润（净亏损以“-”号填列）		70,700,450.64	61,239,779.12
（二）终止经营净利润（净亏损以“-”号填列）			
五、其他综合收益的税后净额			
（一）不能重分类进损益的其他综合收益			
1. 重新计量设定受益计划变动额			
2. 权益法下不能转损益的其他综合收益			
3. 其他权益工具投资公允价值变动			
4. 企业自身信用风险公允价值变动			
5. 其他			
（二）将重分类进损益的其他综合收益			
1. 权益法下可转损益的其他综合收益			
2. 其他债权投资公允价值变动			
3. 金融资产重分类计入其他综合收益的金额			
4. 其他债权投资信用减值准备			
5. 现金流量套期储备			
6. 外币财务报表折算差额			
7. 其他			
六、综合收益总额		70,700,450.64	61,239,779.12
七、每股收益：			
（一）基本每股收益			
（二）稀释每股收益			

法定代表人：胡定坤

主管会计工作的负责人：卢爱果

会计机构负责人：徐进



现金流量表

2023年1-12月

会企03表

编制单位：浙江皇月安防科技有限公司

单位：人民币元

项 目	注释号	本期数	上年同期数
一、经营活动产生的现金流量：			
销售商品、提供劳务收到的现金		1,713,383,001.08	1,667,370,422.33
收到的税费返还		3,614,845.56	1,937,700.38
收到其他与经营活动有关的现金		686,468,975.59	470,260,775.03
经营活动现金流入小计		2,403,466,822.23	2,139,568,897.74
购买商品、接受劳务支付的现金		1,395,982,410.59	1,405,881,368.51
支付给职工以及为职工支付的现金		132,357,456.75	172,861,750.10
支付的各项税费		94,367,696.58	93,892,948.10
支付其他与经营活动有关的现金		735,959,072.27	439,626,824.44
经营活动现金流出小计		2,358,666,636.19	2,112,262,891.15
经营活动产生的现金流量净额		44,800,186.04	27,306,006.59
二、投资活动产生的现金流量：			
收回投资收到的现金			
取得投资收益收到的现金			
处置固定资产、无形资产和其他长期资产收回的现金净额			1,084,015.58
处置子公司及其他营业单位收到的现金净额			
收到其他与投资活动有关的现金			
投资活动现金流入小计			1,084,015.58
购建固定资产、无形资产和其他长期资产支付的现金		3,711,726.68	15,305,934.96
投资支付的现金			
取得子公司及其他营业单位支付的现金净额		6,425,186.87	
支付其他与投资活动有关的现金			
投资活动现金流出小计		10,136,913.55	15,305,934.96
投资活动产生的现金流量净额		-10,136,913.55	-14,221,919.38
三、筹资活动产生的现金流量：			
吸收投资收到的现金			
取得借款收到的现金			
收到其他与筹资活动有关的现金			
筹资活动现金流入小计			
偿还债务支付的现金			
分配股利、利润或偿付利息支付的现金			285,075.59
支付其他与筹资活动有关的现金			
筹资活动现金流出小计			285,075.59
筹资活动产生的现金流量净额			-285,075.59
四、汇率变动对现金及现金等价物的影响			
五、现金及现金等价物净增加额			
加：期初现金及现金等价物余额		73,956,972.88	73,956,972.88
六、期末现金及现金等价物余额			
		108,620,245.37	86,755,984.50

法定代表人：胡定坤

主管会计工作的负责人：卢爱果

会计机构负责人：徐进

浙江皇月安防科技有限公司
财务专用章

浙江皇月安防科技有限公司
3307220084259

浙江星月安防科技有限公司

审计报告

此码用于证明该审计报告是否由具有执业许可的会计师事务所出具，
您可使用手机“扫一扫”或进入注册会计师行业统一监管平台 (<http://acc.mof.gov.cn>) 进行查验。
报告编号：浙2411830005





浙江中健会计师事务所(普通合伙)

Zhejiang Zhongjian Certified Public Accountants (General Partnership)

浙江中健审字[2025] 1377号

审计报告

浙江星月安防科技有限公司全体股东:

一、审计意见

我们审计了浙江星月安防科技有限公司(以下简称贵公司)财务报表,包括2024年12月31日的资产负债表,2024年度的利润表、现金流量表、所有者(股东)权益变动表以及相关财务报表附注。

我们认为,后附的财务报表在所有重大方面按照企业会计准则的规定编制,公允反映了贵公司2024年12月31日的财务状况以及2024年度的经营成果和现金流量。

二、形成审计意见的基础

我们按照中国注册会计师审计准则的规定执行了审计工作。审计报告的“注册会计师对财务报表审计的责任”部分进一步阐述了我们在这些准则下的责任。按照中国注册会计师职业道德守则,我们独立于贵公司,并履行了职业道德方面的其他责任。我们相信,我们获取的审计证据是充分、适当的,为发表审计意见提供了基础。

三、其他信息

贵公司管理层(以下简称管理层)对其他信息负责。其他信息包括贵公司2024年年度报告中涵盖的信息,但不包括财务报表和我们的审计报告。

我们对财务报表发表的审计意见不涵盖其他信息,我们也不对其他信息发表



任何形式的鉴定结论。

结合我们对财务报表的审计，我们的责任是阅读其他信息，在此过程中，考虑其他信息是否与财务报表或我们在审计过程中了解到的情况存在重大不一致或者似乎存在重大错报。

基于我们已执行的工作，如果我们确定其他信息存在重大错报，我们应当报告该事项。在这方面，我们无任何事项需要报告。

四、管理层和治理层对财务报表的责任

贵公司管理层负责按照企业会计准则的规定编制财务报表，使其实现公允反映，并设计、执行和维护必要的内部控制，以使财务报表不存在由于舞弊或错误导致的重大错报。

在编制财务报表时，管理层负责评估贵公司的持续经营能力，披露与持续经营相关的事项（如适用），并运用持续经营假设，除非管理层计划清算贵公司、终止运营或别无其他现实的选择。

治理层负责监督贵公司的财务报告过程。

五、注册会计师对财务报表审计的责任

我们的目标是对财务报表整体是否不存在由于舞弊或错误导致的重大错报获取合理保证，并出具包含审计意见的审计报告。合理保证是高水平的保证，但并不能保证按照审计准则执行的审计在某一重大错报存在时总能发现。错报可能由于舞弊或错误导致，如果合理预期错报单独或汇总起来可能影响财务报表使用者依据财务报表作出的经济决策，则通常认为错报是重大的。

在按照审计准则执行审计工作的过程中，我们运用职业判断，并保持职业怀疑。同时，我们也执行以下工作：



(服务)收入明细表重大错报风险的评估。在进行风险评估时,我们考虑与研究开发费用明细表和高新技术产品(服务)收入明细表编制相关的内部控制,以设计恰当的审计程序,但目的并非对内部控制的有效性发表意见。审计工作还包括评价管理层选用相关会计政策的恰当性和做出相关会计估计的合理性,以及评价研究开发费用结构明细表和高新技术产品(服务)收入明细表的总体列报。

我们相信,我们获取的审计证据是充分、适当的,为发表审计意见提供了基础。

三、审计意见

我们认为,星月安防 2022、2023、2024 年度的研究开发费用结构明细表和 2024 年度高新技术产品(服务)收入明细表已在《小企业会计准则》框架下,按照《高新技术企业认定管理办法》和《高新技术企业认定管理工作指引》的规定编制,在所有重大方面公允反映了星月安防在审计期间的研究开发费用情况和 2024 年度的高新技术产品(服务)收入情况。

四、编制基础及使用限制

我们注意到,如研究开发费用结构明细表编制说明和高新技术产品(服务)收入明细表编制说明所述,星月安防 2022、2023、2024 年度的研究开发费用结构明细表和 2024 年度高新技术产品(服务)收入明细表是在《小企业会计准则》框架下,按照《高新技术企业认定管理办法》和《高新技术企业认定管理工作指引》的规定编制的,可能不适用于其他目的。本报告仅供星月安防申报高新技术企业认定时使用,不得用于其他目的。本段内容不影响已发表的审计意见。



中国注册会计师:

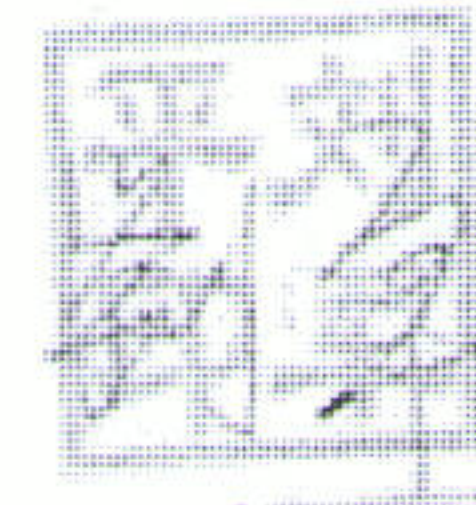

中国注册会计师:



二〇二五年六月三十日

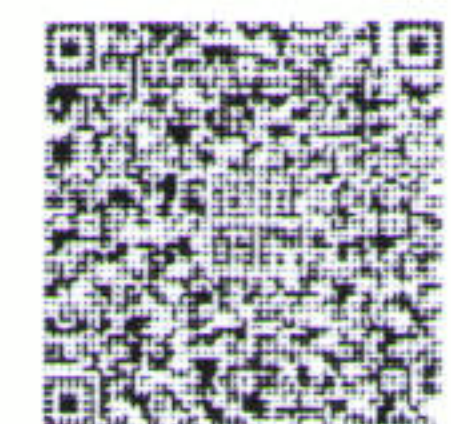

资产负债表（续）

编制单位：浙江品月安防科技有限公司	2024年12月31日	财企01表	金额单位：元
负债及所有者权益	注释	期末	期初
流动负债：			
短期借款			
交易性金融负债			
衍生金融负债			
应付票据			
应付账款		1,020,620,643.09	920,249,547.75
预收款项		383,352,363.05	491,057,407.73
合同负债			
应付职工薪酬		25,964,969.60	40,163,092.33
其中：应付工资			
应付福利费			
应交税费		18,374,220.18	18,431,757.36
其他应付款		604,042,350.79	284,092,634.48
其中：应付股利			
持有待售负债			
一年内到期的非流动负债			
其他流动负债		15,056,196.50	16,612,932.67
流动负债合计		1,967,410,743.21	1,770,507,272.32
非流动负债：			
长期借款			
应付债券			
其中：优先股			
永续债			
租赁负债			
长期应付款			
长期应付职工薪酬			
预计负债			
递延收益			
递延所得税负债			
其他非流动负债			
非流动负债合计			
负债合计		1,967,410,743.21	1,770,507,272.32
所有者权益（或股东权益）：			
实收资本（或股本）		10,000,000.00	10,000,000.00
其他权益工具			
其中：优先股			
永续债			
资本公积			
减：库存股			
其他综合收益			
其中：外币报表折算差额			
专项储备			
盈余公积			
未分配利润		282,646,804.14	249,893,755.48
所有者权益合计		292,646,804.14	259,893,755.48
负债和所有者权益总计		2,260,057,547.35	2,030,401,027.80

法定代表人：

主管会计工作负责人：

会计机构负责人：





利润表

编制单位：浙江星月安防科技有限公司

2024年度

财企02表
金额单位：元

项目	注释	本期	上期
一、营业总收入		1,306,703,536.69	1,655,964,898.27
其中：营业收入		1,306,703,536.69	1,655,964,898.27
二、营业总成本		1,302,440,216.42	1,591,039,141.15
其中：营业成本		1,156,707,360.80	1,422,547,064.07
税金及附加		7,341,516.41	8,525,536.89
销售费用		39,058,089.45	63,535,209.55
管理费用		31,230,455.04	19,082,015.39
研发费用		69,256,970.25	78,827,318.52
财务费用		-1,154,175.53	-1,478,003.27
其中：利息费用			
利息收入		-1,401,244.23	-1,401,221.92
汇兑净损失（净收益以“-”号填列）			
其他			
加：其他收益		4,217,312.96	
投资收益（损失以“-”号填列）		15,000,000.00	
其中：对联营企业和合营企业的投资收益			
以摊余成本计量的金融资产终止确认收益			
净敞口套期收益（损失以“-”号填列）			
公允价值变动收益（损失以“-”号填列）			
资产减值损失（损失以“-”号填列）			
信用减值损失（损失以“-”号填列）		4,621,745.09	-11,135,293.09
资产处置收益（损失以“-”号填列）			
三、营业利润（亏损以“-”号填列）		28,102,378.32	53,790,464.03
加：营业外收入		2,485,899.08	3,360,186.76
减：营业外支出		277,945.66	47,602.52
四、利润总额（亏损总额以“-”号填列）		30,310,331.54	57,102,848.29
减：所得税费用		2,174.35	-3,614,845.56
五、净利润（净亏损以“-”号填列）		30,308,157.19	60,717,693.85
（一）按所有权归属分类			
（二）按经营持续性分类			
六、其他综合收益的税后净额			
（一）不能重分类进损益的其他综合收益			
1.重新计量设定受益计划变动额			
2.权益法下不能转损益的其他综合收益			
3.其他权益工具投资公允价值变动			
4.企业自身信用风险公允价值变动			
5.其他			
（二）将重分类进损益的其他综合收益			
1.权益法下可转损益的其他综合收益			
2.其他债权投资公允价值变动			
3.金融资产重分类计入其他综合收益的金额			
4.其他债权投资信用减值准备			
5.现金流量套期储备			
6.外币财务报表折算差额			
7.其他			
七、综合收益总额		30,308,157.19	60,717,693.85
归属于母公司所有者的综合收益总额			
归属于少数股东的综合收益总额			
八、每股收益：			
基本每股收益			
稀释每股收益			

法定代表人：

主管会计工作负责人：

会计机构负责人：

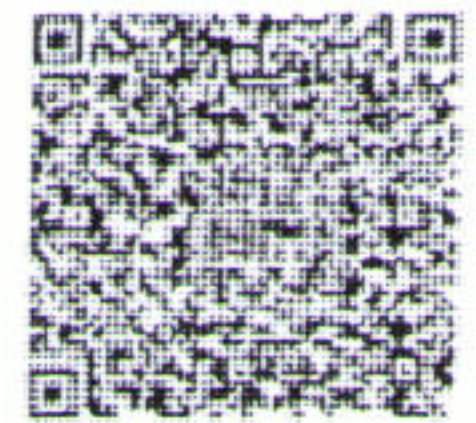



现金流量表

编制单位：江苏悦安防务科技有限公司

2024年度

财企03表

金额单位：元

项目	本期	上期
一、经营活动产生的现金流量：		
销售商品、提供劳务收到的现金	1,558,632,487.81	1,713,383,001.08
收到的税费返还	1,882,369.35	3,614,845.56
收到其他与经营活动有关的现金	523,647,650.45	886,468,975.59
经营活动现金流入小计	2,064,162,507.41	2,403,466,822.23
购买商品、接受劳务支付的现金	1,289,112,736.57	1,395,982,410.59
支付给职工及为职工支付的现金	113,146,848.95	132,357,456.75
支付的各项税费	83,525,874.44	94,367,696.58
支付其他与经营活动有关的现金	540,611,351.73	735,959,072.27
经营活动现金流出小计	2,026,396,811.69	2,358,666,636.19
经营活动产生的现金流量净额	57,765,695.72	44,800,186.04
二、投资活动产生的现金流量：		
收回投资收到的现金		
取得投资收益收到的现金		
处置固定资产、无形资产和其他长期资产收回的现金净额		
处置子公司及其他营业单位收到的现金净额		
收到其他与投资活动有关的现金		
投资活动现金流入小计		
购建固定资产、无形资产和其他长期资产支付的现金	7,118,700.63	3,711,726.68
投资支付的现金		
取得子公司及其他营业单位支付的现金净额		6,425,186.87
支付其他与投资活动有关的现金		
投资活动现金流出小计	7,118,700.63	10,136,913.55
投资活动产生的现金流量净额	-7,118,700.63	-10,136,913.55
三、筹资活动产生的现金流量：		
吸收投资收到的现金		
取得借款收到的现金		
收到其他与筹资活动有关的现金		
筹资活动现金流入小计		
偿还债务所支付的现金		
分配股利、利润或偿付利息支付的现金		
支付其他与筹资活动有关的现金		
筹资活动现金流出小计		
筹资活动产生的现金流量净额		
四、汇率变动对现金及现金等价物的影响		
五、现金及现金等价物净增加额	50,646,995.09	34,663,272.49
加：期初现金及现金等价物余额	108,620,245.37	73,956,972.88
六、期末现金及现金等价物余额	159,267,240.46	108,620,245.37

法定代表人：

主管会计工作负责人：

会计机构负责人：



投标函

致：深圳地铁置业集团有限公司

根据贵方的项目编号为2309-440311-04-01-116776012001 的 深铁公明车辆段综合开发项目深铁阅洛境花园商品房及保障房入户门采购及安装工程 项目的招标文件及本次招标的补遗文件，我方已详细审核了全部招标文件及有关附件。我方完全理解并同意放弃对这方面有不明及误解的权力。

1. 我方保证遵守中华人民共和国、深圳市有关招标投标的法律、法规和与招标投标有关的规定；保证遵从深圳交易集团有限公司（深圳公共资源交易中心）各项管理制度，自觉维护深圳交易集团有限公司（深圳公共资源交易中心）正常秩序；保证服从招标有关议程事项安排，服从招标有关会议现场纪律。若有违反，同意被废除投标资料并接受处罚。

2. 我方已按招标文件规定的形式和金额提交投标担保，并且保证所提交的保证金是从我方基本账户汇出，银行保函是由我方基本账户开户银行所在网点或其上级银行机构出具，担保公司保函、保证保险的保费通过我方基本账户支付。如不按上述原则提交投标担保，贵方有权取消我方的中标资格或单方面终止合同，因此造成的责任由我方承担。

3. 我方同意所递交的投标文件在招标文件规定的投标有效期内有效，在此期间内我方的投标有可能中标，我方将受此约束。如果在投标有效期内撤回投标或放弃中标资格，我方的投标担保将全部被没收，给贵方造成的损失超过我方投标担保金额的，贵方还有权要求我方对超过部分进行赔偿。

4. 如果我方中标，我方保证在42天内完成供货（或者我方保证在42天内完成供货及安装，其中：供货期35日历天，安装期7日历天），并将按招标文件的规定履行合同责任和义务。

5. 如果我方中标，我方将按照规定提交由招标人认可的，并在招标文件中规定金额的履约保函。



6. 我方同意提供按照贵方可能要求的与其投标有关的一切数据或资料，完全理解贵方不一定接受最低价的投标或收到的任何投标。

7. 我方保证投标文件内容无任何虚假。若评标过程中查有虚假，同意作无效或废标处理，并被没收投标担保；若中标之后查有虚假，同意被废除授标并被没收投标担保。

本投标函同时作为法定代表人证明书和法人授权委托书。

投标人名称：浙江星月安防科技有限公司

投标人代表：

张华

联系地址：深圳市龙华区东头村明善居

联系电话：15268689385

日期：2026年1月4日



170021020465

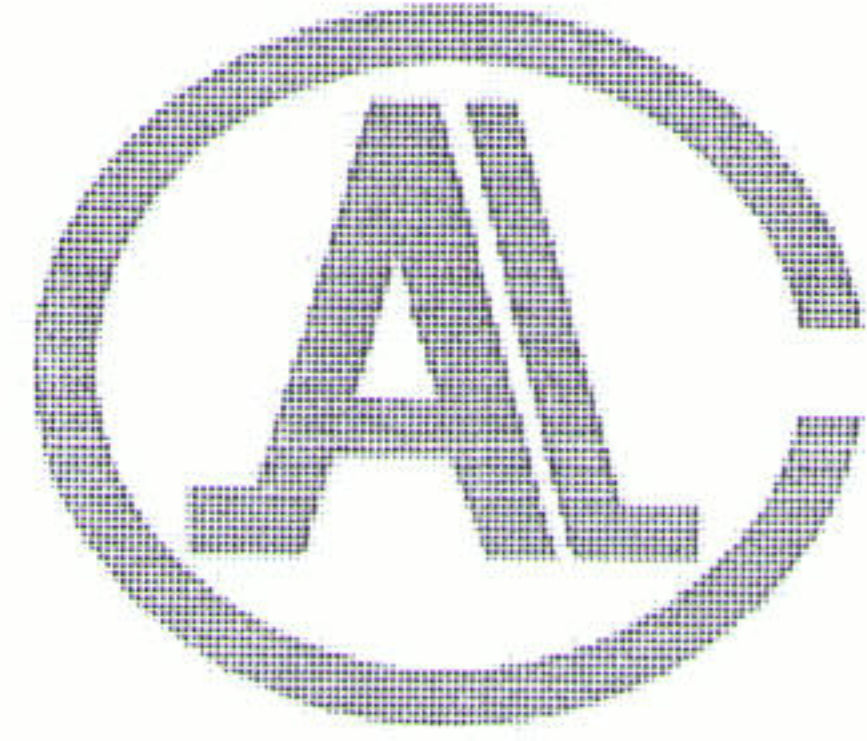

(2017)国认监认字(062)号

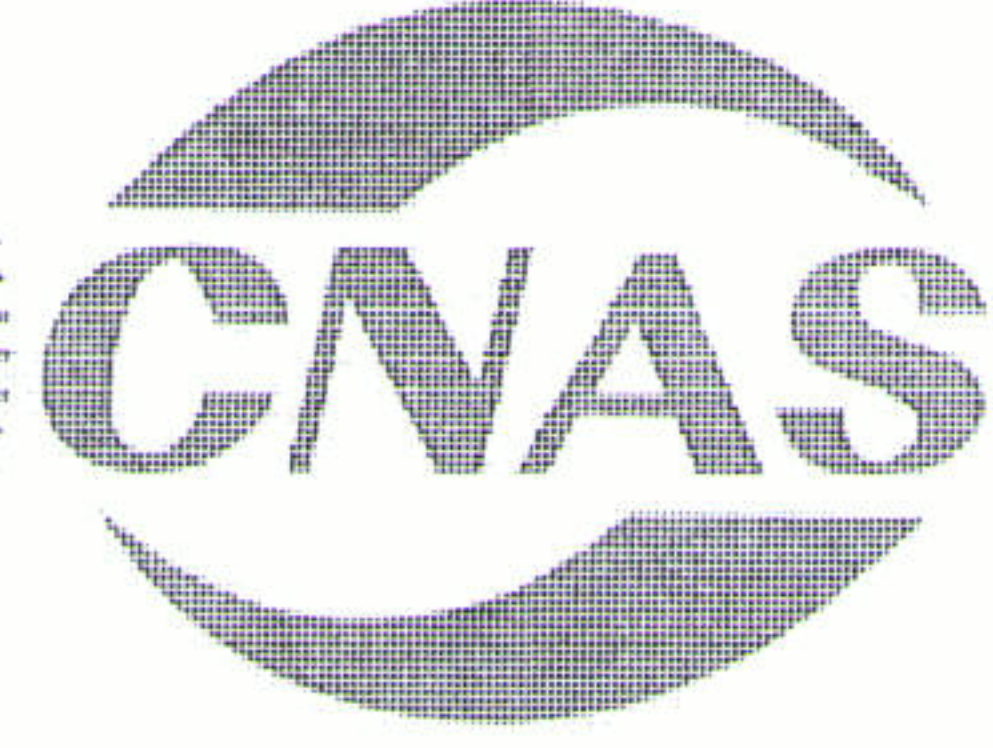
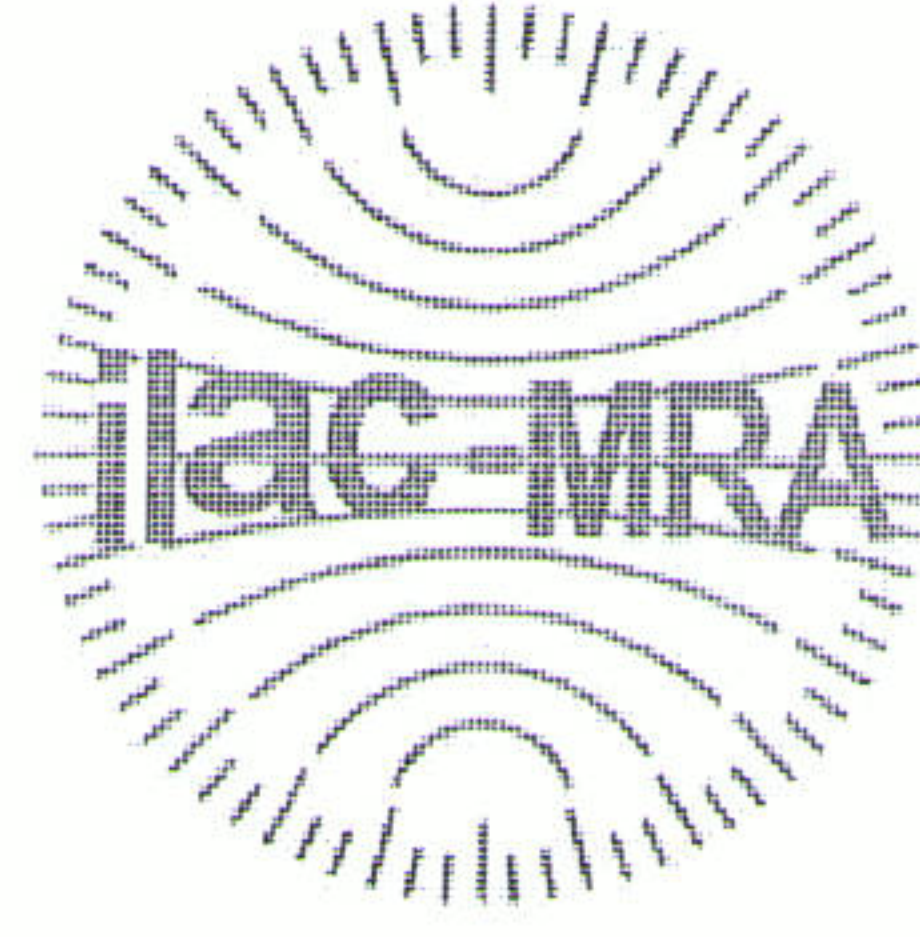

中国认可
国际互认
检测
TESTING
CNAS L0988

检 验 报 告

No.Gn202005683

认证委托人	浙江星月安防科技有限公司
产品型号名称	GMFM-1124-dk5 A1.50 (甲级) -1-带造型带门镜-TB/钢木质隔热防火门
检验类别	型式试验



国家固定灭火系统和耐火构件质量监督检验中心

国家固定灭火系统和耐火构件质量监督检验中心
检 验 报 告

No. Gn202005683

共 6 页 第 1 页

产品名称	钢木质隔热防火门	型号规格	GMFM-1124-dk5 A1.50 (甲级) - 1-带造型带门镜-TB
认证委托人	浙江星月安防科技有限公司	检验类别	型式试验
生产者	浙江星月安防科技有限公司	生产日期	2020年8月
生产企业	浙江星月安防科技有限公司	抽样者	空白
抽样基数	空白	抽样地点	空白
样品数量	2樘	抽样日期	空白
样品状态	完好	受理日期	2020-10-15
检验依据	GB12955-2008, CCCF-CPRZ-18: 2019		
检验项目	全部适用项目		
检验结论	<p>经按GB12955-2008《防火门》, CCCF-CPRZ-18: 2019《消防类产品认证实施规则 火灾防护产品 建筑耐火构件产品》检验, 合格。(以下空白)</p> <p style="text-align: center;">(检验检测专用章)</p> <p style="text-align: center;">签发日期: 2020年10月30日</p>		
备注	<p>报告中符号“/”表示无内容。</p>		

批准:

李印会

审核:

倪博

编制:



丁轶杰

国家固定灭火系统和耐火构件质量监督检验中心
检验结果汇总

No. Gn202005683

共 6 页 第 2 页

序号	检验项目名称	标准要求及标准条款号	实测结果	本项结论	备注
1	钢质材料厚度	门扇面板 $\geq 0.8\text{mm}$ 门框板 $\geq 1.2\text{mm}$ 铰链板 $\geq 3.0\text{mm}$ 不带螺孔的加固件 $\geq 1.2\text{mm}$ 带螺孔的加固件 $\geq 3.0\text{mm}$ 5.2.4.2(6.3.4.2)	门扇钢板 0.8mm 1.5mm 3.0mm 空白 3.0mm	合格	/
2	尺寸偏差	门扇高度: $\pm 2\text{mm}$ 门扇宽度: $\pm 2\text{mm}$ 门扇厚度: $-1\text{mm} \sim +2\text{mm}$ 门框内裁口高度: $\pm 3\text{mm}$ 门框内裁口宽度: $\pm 2\text{mm}$ 门框侧壁宽度: $\pm 2\text{mm}$ 5.6(6.7)	+1mm 0mm 0mm +1mm +1mm 0mm	合格	/
3	配合公差	门扇与门框搭接尺寸 $\geq 12\text{mm}$ 门扇与门框有合页一侧的配合活动间隙不应大于设计图纸规定的尺寸公差 门扇与门框有锁一侧的配合活动间隙不应大于设计图纸规定的尺寸公差 门扇与上框的配合活动间隙 $\leq 3\text{mm}$ 双扇、多扇门门扇之间的缝隙 $\leq 3\text{mm}$ 门扇与下框或地面活动间隙 $\leq 9\text{mm}$ 门扇与门框有合页一侧的贴合面间隙 $\leq 3\text{mm}$	18mm 2mm 2mm 2mm 3mm 3mm	合格	/



国家固定灭火系统和耐火构件质量监督检验中心
检验结果汇总

No. Gn202005683

共 6 页 第 3 页

序号	检验项目名称	标准要求及标准条款号	实测结果	本项结论	备注
		门扇与门框有锁一侧的贴合面间隙 $\leq 3\text{mm}$ 门扇与门框上框的贴合面间隙 $\leq 3\text{mm}$ 门框与门扇的平面高低差 $\leq 1\text{mm}$ 5.8 (6.9)	3mm 3mm 0mm		/
4	灵活性	应启闭灵活、无卡阻现象。 5.9.1 (6.10.1)	符合标准要求	合格	/
5	门扇开启力	$\leq 80\text{N}$ 5.9.2 (6.10.2)	72N	合格	/
6	可靠性	在进行 500 次启闭试验后, 防火门不应有松动、脱落、严重变形和启闭卡阻现象。 5.10 (6.11)	符合标准要求	合格	/
7	耐火完整性	A1.50h (甲级): $\geq 1.50\text{h}$, 试件背火面未出现大于 10s 的火焰, 棉垫未着火, 未出现探棒可以穿过的缝隙。 5.11 (6.12)	1.50h, 样品背火面未出现火焰; 棉垫未被点燃; 未出现贯通至试验炉内的裂缝。	耐火完整性大于 1.50h	合格
	耐火隔热性	A1.50h (甲级): $\geq 1.50\text{h}$, 试件背火面平均温升 $\leq 140^\circ\text{C}$, 最高温升 $\leq 180^\circ\text{C}$, 门框上最高温升 $\leq 360^\circ\text{C}$ 。 5.11 (6.12)	1.50h, 试件背火面平均温升 27°C , 最高单点 (除门框外) 温升 40°C , 门框上最高单点温升 191°C 。	耐火隔热性大于 1.50h	



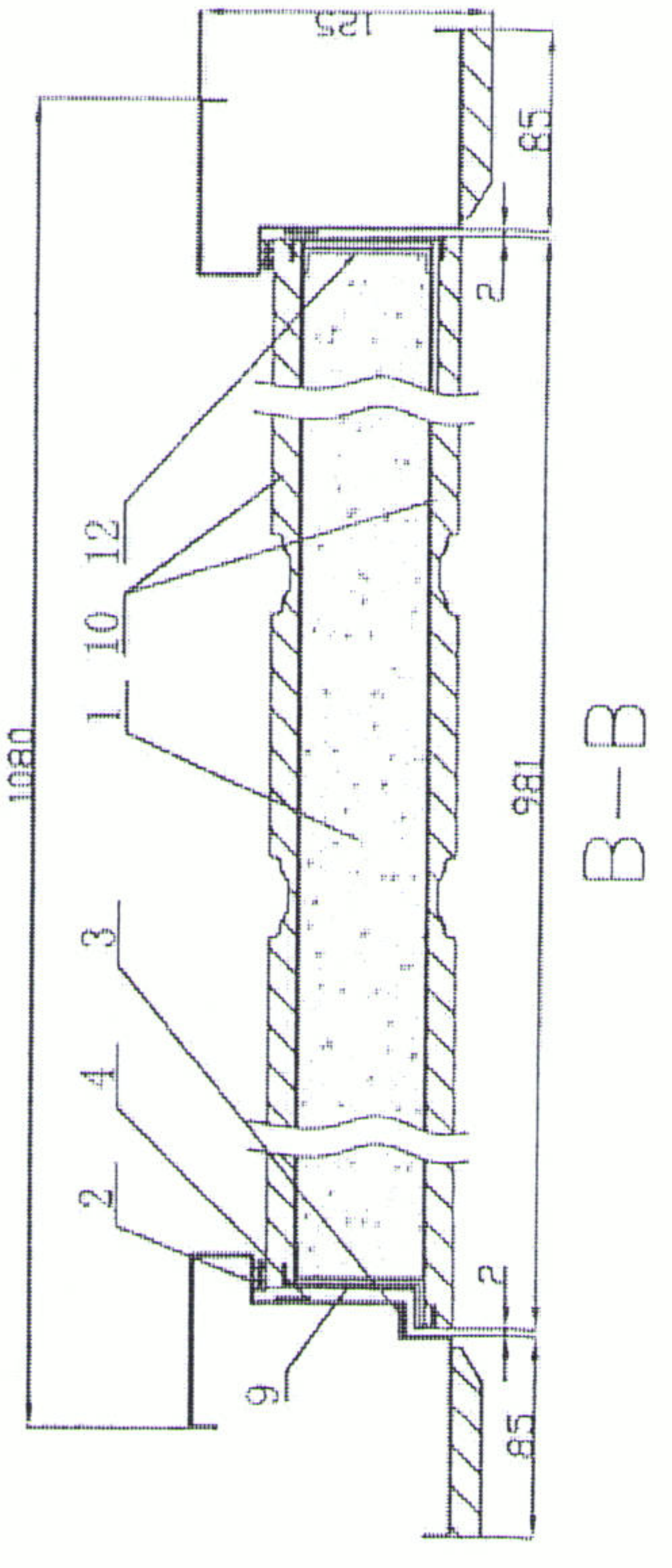
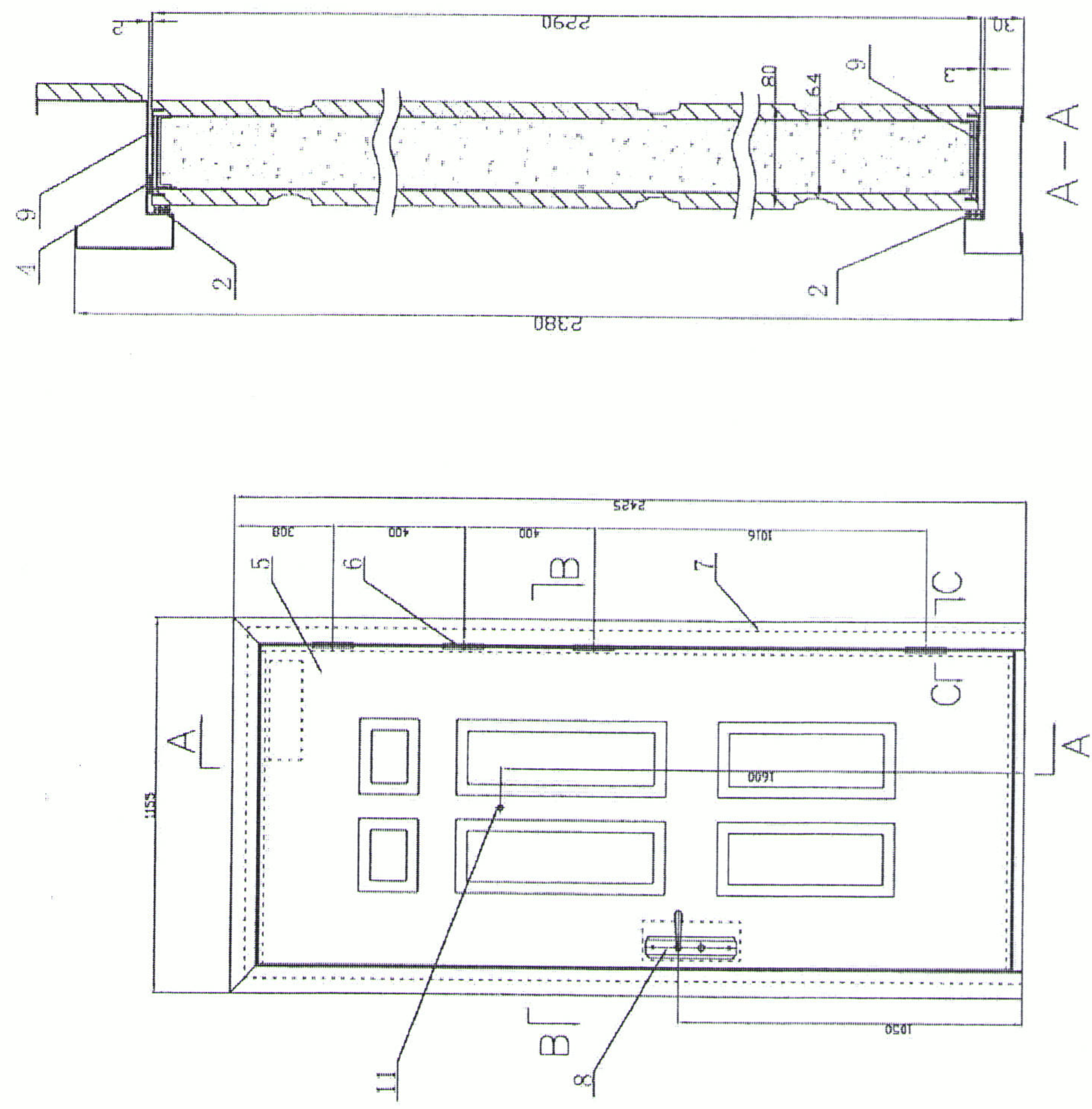
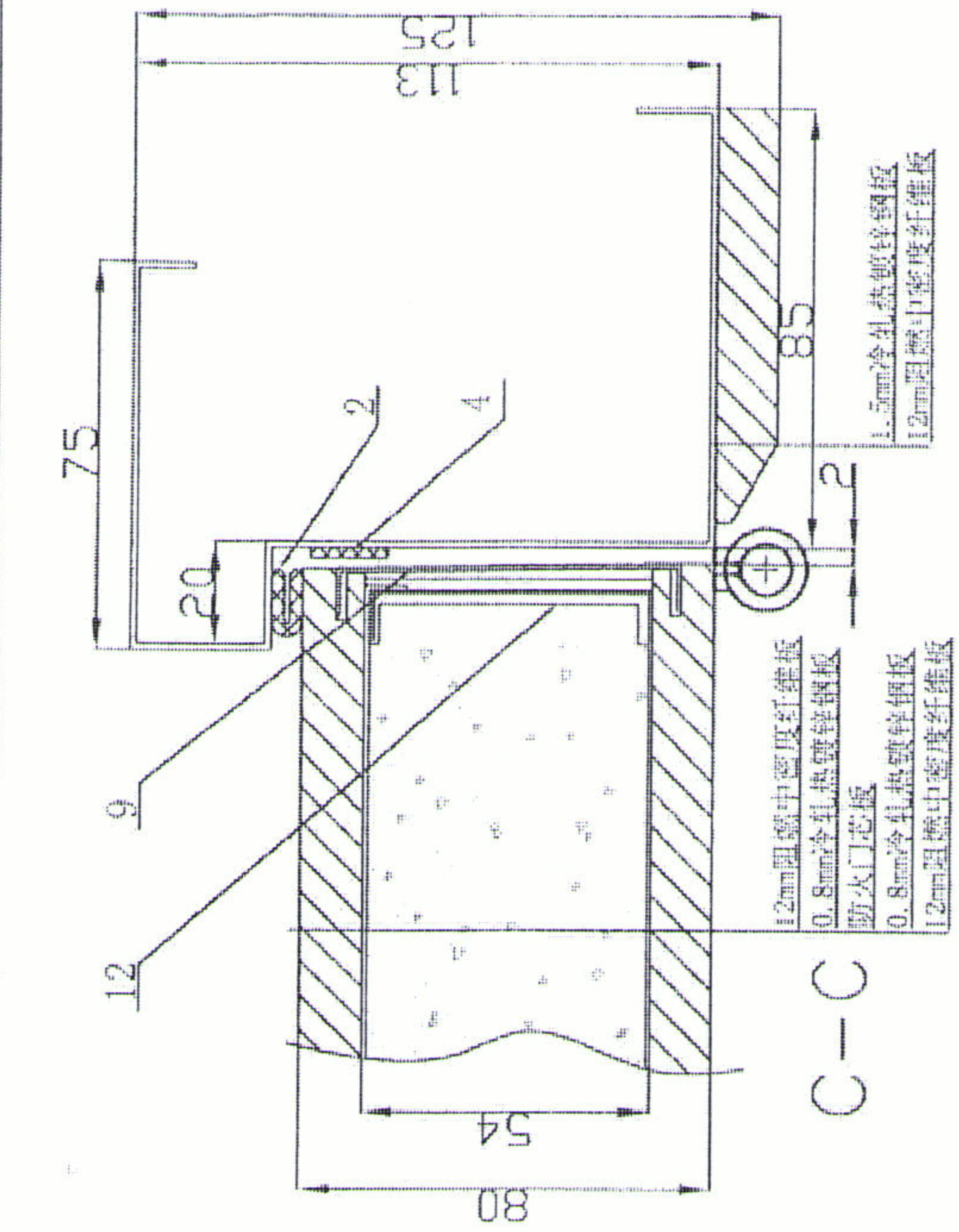

技术要求:
 1、执行标准: GB 12955-2008《防火门》。
 2、带螺栓的加固件为厚度3mm钢板。
 3、门芯材料填充工艺: 填压。
 4、此门仅用于户门使用。
 5、防火门芯板主要成分为氧化镁。
 6、防火锁处侧面设置1层12mm玻璃镁防火板,背、向火面各设置一层5mm玻璃防火板。

12	背架	U54mm × 10mm, 1.5mm冷轧热镀锌钢板		
11	防火门镜	1		
10	门扇面板	12mm阻燃中密度纤维板		
9	不锈钢包边	0.8mm不锈钢板		
8	防火锁	XY-XS-01		
7	门框	1.5mm冷轧热镀锌钢板		
6	防火铰链(合页)	HASS304 5×4×3 (L.H.F.Coff)		
5	门扇	厚度: 80mm		
4	防火膨胀密封件	FPJ-A 20×2		
3	防火膨胀密封件	FPJ-B-15×2 (KS-F-340)		
2	防火膨胀密封件	FPJ-B-15×6 (ECO KS319)		
1	防火门芯板	350kg/m³ ± 35kg/m³		
序号	名称	数量	规格	备注
级别			AL-S0(甲级)	
代号			GMPM 1124 JK5 AL-S0(甲级) 1-带造型带门镜-TR	
除图	材料			



浙江星月门业有限公司

钢木质隔热防火门

国家固定灭火系统和耐火构件质量监督检验中心

检验报告

No. Gn202005683

共6页 第5页

认证委托人	浙江星月安防科技有限公司		
通信地址	浙江省金华市永康市古山镇二期工业功能分区（浙江星月门业有限公司内）		
联系电话	0579-87516997	传真	0579-87517907

产品照片：

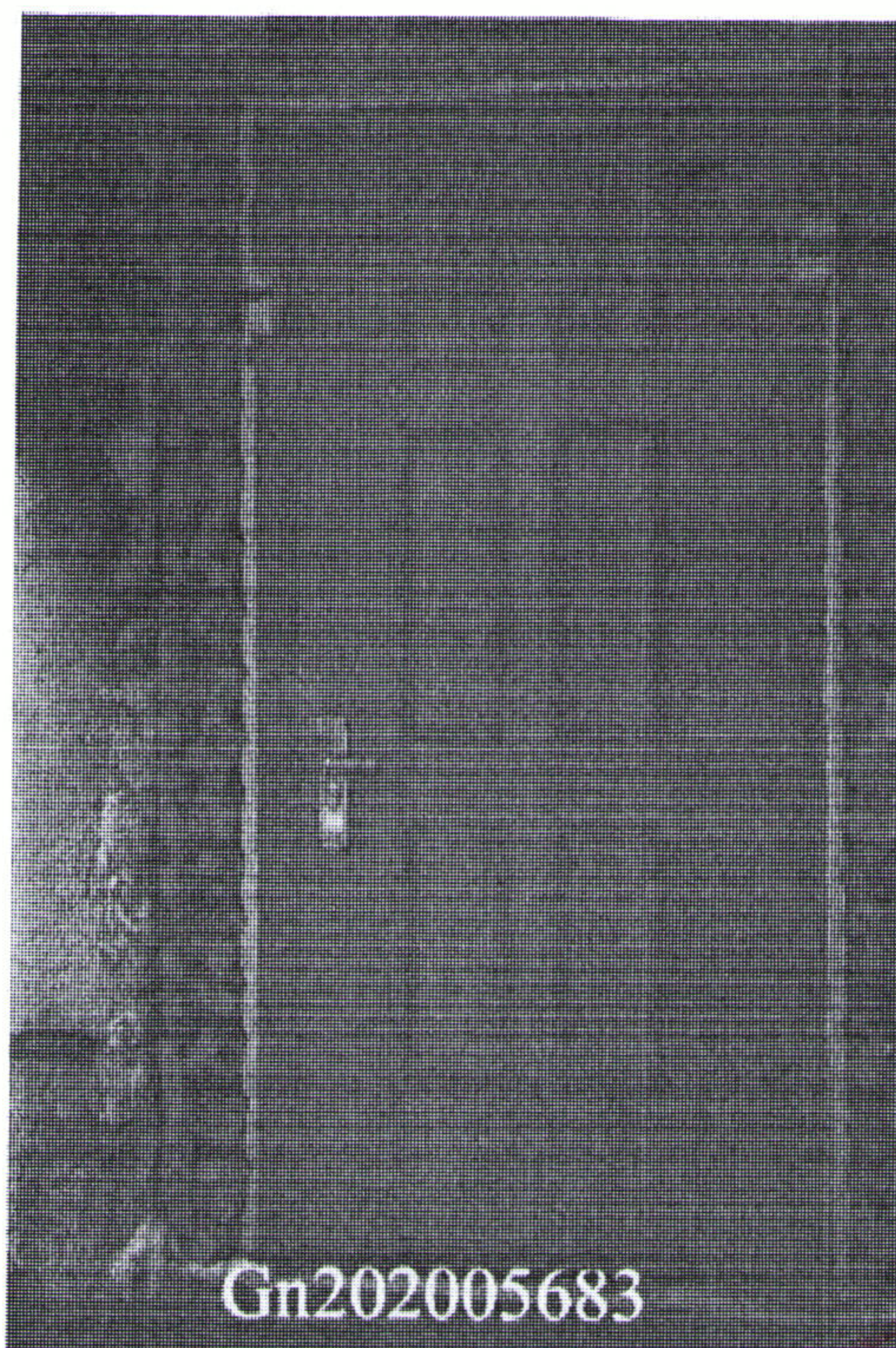

Gn202005683

（本栏以下空白）



国家固定灭火系统和耐火构件质量监督检验中心

检验报告

No. Gn202005683

共6页 第6页

产品说明 (样品描述):

一、铭牌标志:



二、关键原材料:

防火门芯板详见图纸: 防火门芯板, 烘干前密度 $392\text{kg}/\text{m}^3$, 烘干后密度 $376\text{kg}/\text{m}^3$ 。

三、产品结构及特性参数: 详见图纸。(本栏以下空白)

一致性检查结论: 符合





浙江星月安防科技有限公司

备注 (NOTES):

- 1、尺寸单位均为毫米(mm)。
- 2、不可用比例尺直接度量图纸尺寸,应以图示标注尺寸为准。
- 3、此图若征求意见,甲方确认签字后回传我司,我司按图生产。
- 4、此设计产品仅供建筑物内使用,如果用于建筑物外需考虑防水、防晒功能另作设计。
- 5、如甲供材料(五金、玻璃)原因影响产品整体防盗、防火功能的本公司不予负责。

工程名称: 深铁阅洛境

图名	名称	结构
1>	用途	进户门
2>	类别	单扇
3>	1. 材质	钢木门
	2. 表面	木皮+油漆
4>	款式	外XB001内X000
5>	规格	2270*1060
6>	性能	甲防火/乙防盗
7>	开启	室内
8>	安装	靠内墙安装
9>	1. 门框	内搭接
	2. 钢板	1.8mm
10>	1. 门扇	单企口
	2. 钢板	0.8mm/0.8mm
3.	锁体	甲供
4.	拉手	甲供
5.	铰链	暗装明铰链
6.	猫眼	无
7.	插销	无
8.	铜锁	无
9.	天地锁	无

特别说明:

- 1、防盗安全门执行标准参照《GB 17565-2022》。
- 2、防火门执行标准参照《GB 12955-2008》。
- 3、钢板厚度执行标准参照《GB/T 708-2019》。

客户确认	
审核	
制图人	陆志康
图号:	811-251225B-K-01A

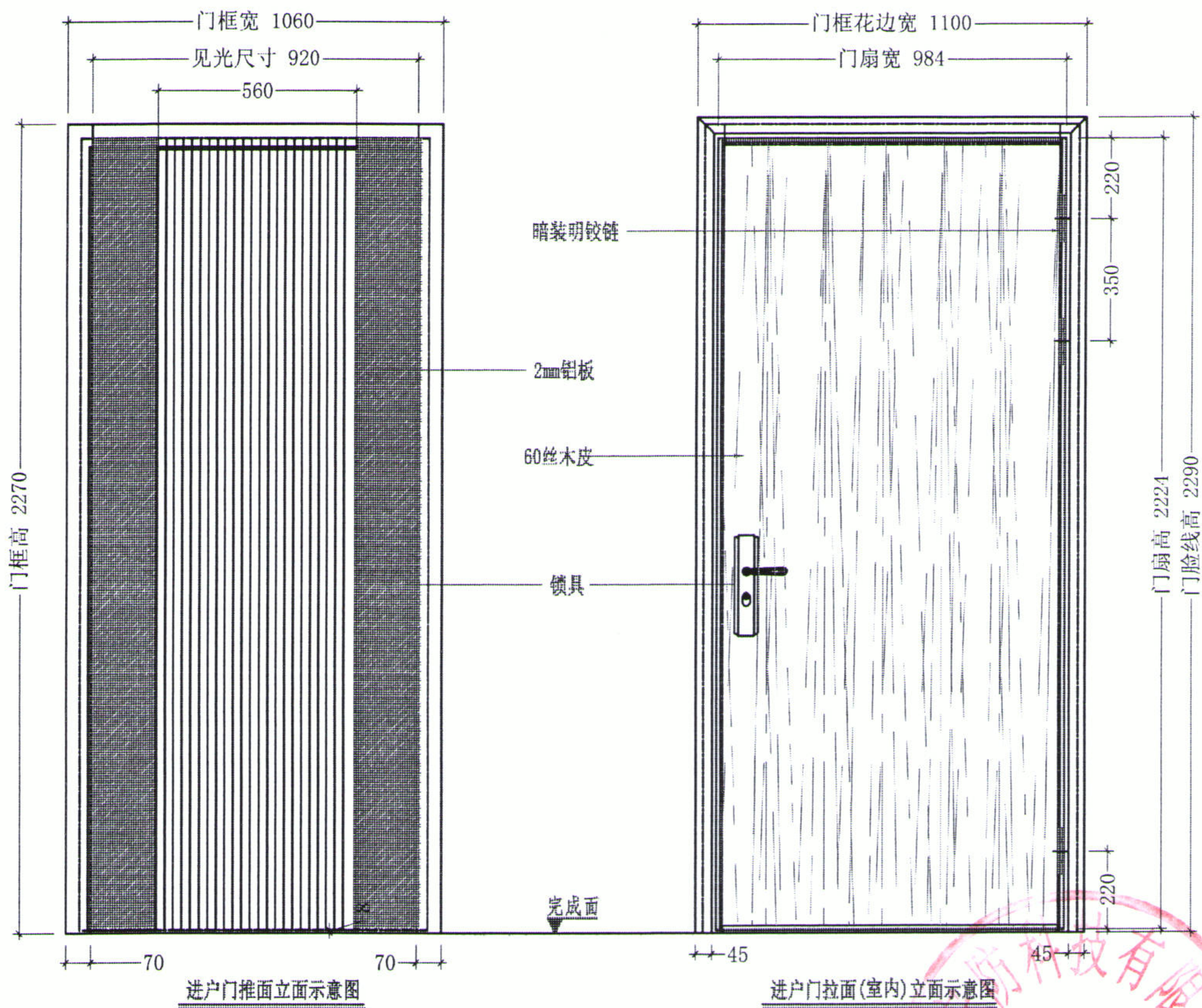

进户门框立面示意图

进户门拉面板(室内)立面示意图



浙江星月安防科技有限公司

备注 (NOTES):

- 1、尺寸单位均为毫米(mm)。
- 2、不可用比例尺直接度量图纸尺寸,应以图示标注尺寸为准。
- 3、此图若征求意见,甲方确认签字后回传我司,我司按图生产。
- 4、此设计产品仅供建筑物内使用,如果用于建筑物外需考虑防水、防晒功能另作设计。
- 5、如甲供材料(五金、玻璃)原因影响产品整体防盗、防火功能的本公司不予负责。

工程名称: 深铁阅洛境

图名	名称	结构
1>	用途	进户门
2>	类别	单扇
3>	1. 材质	钢木门
	2. 表面	木皮+油漆
4>	款式	外XB001内X000
5>	规格	2270*1060
6>	性能	甲防火/乙防盗
7>	开启	室内
8>	安装	靠内墙安装
9>	1. 门框	内搭接
	2. 钢板	1.8mm
10>	1. 门扇	单企口
	2. 钢板	0.8mm/0.8mm
3.	锁体	甲供
4.	拉手	甲供
5.	铰链	暗装明铰链
6.	猫眼	无
7.	插销	无
8.	铜锁	无
9.	天地锁	无

特别说明:

- 1、防盗安全门执行标准参照《GB 17565-2022》。
- 2、防火门执行标准参照《GB 12955-2008》。
- 3、钢板厚度执行标准参照《GB/T 708-2019》。

客户确认	
审核	
制图人	陆志康
图号:	811-251225B-K-02A

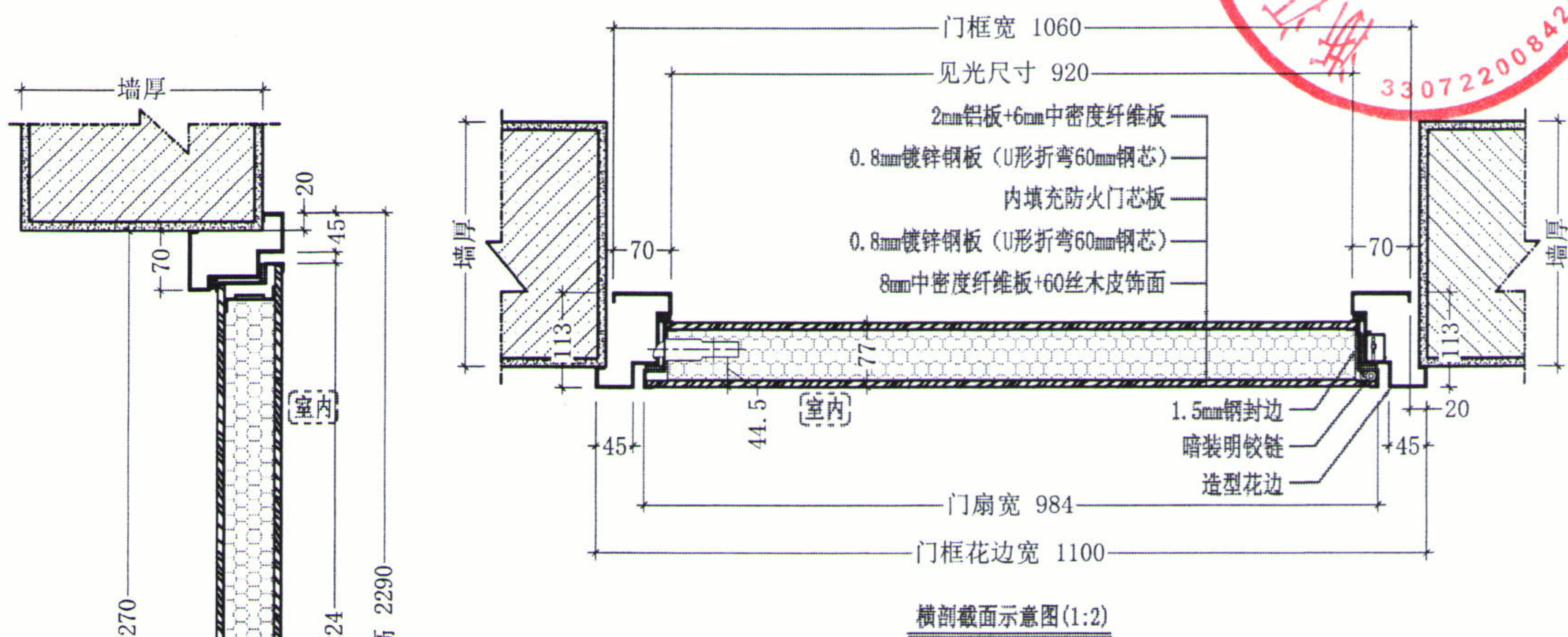

横截面示意图(1:2)

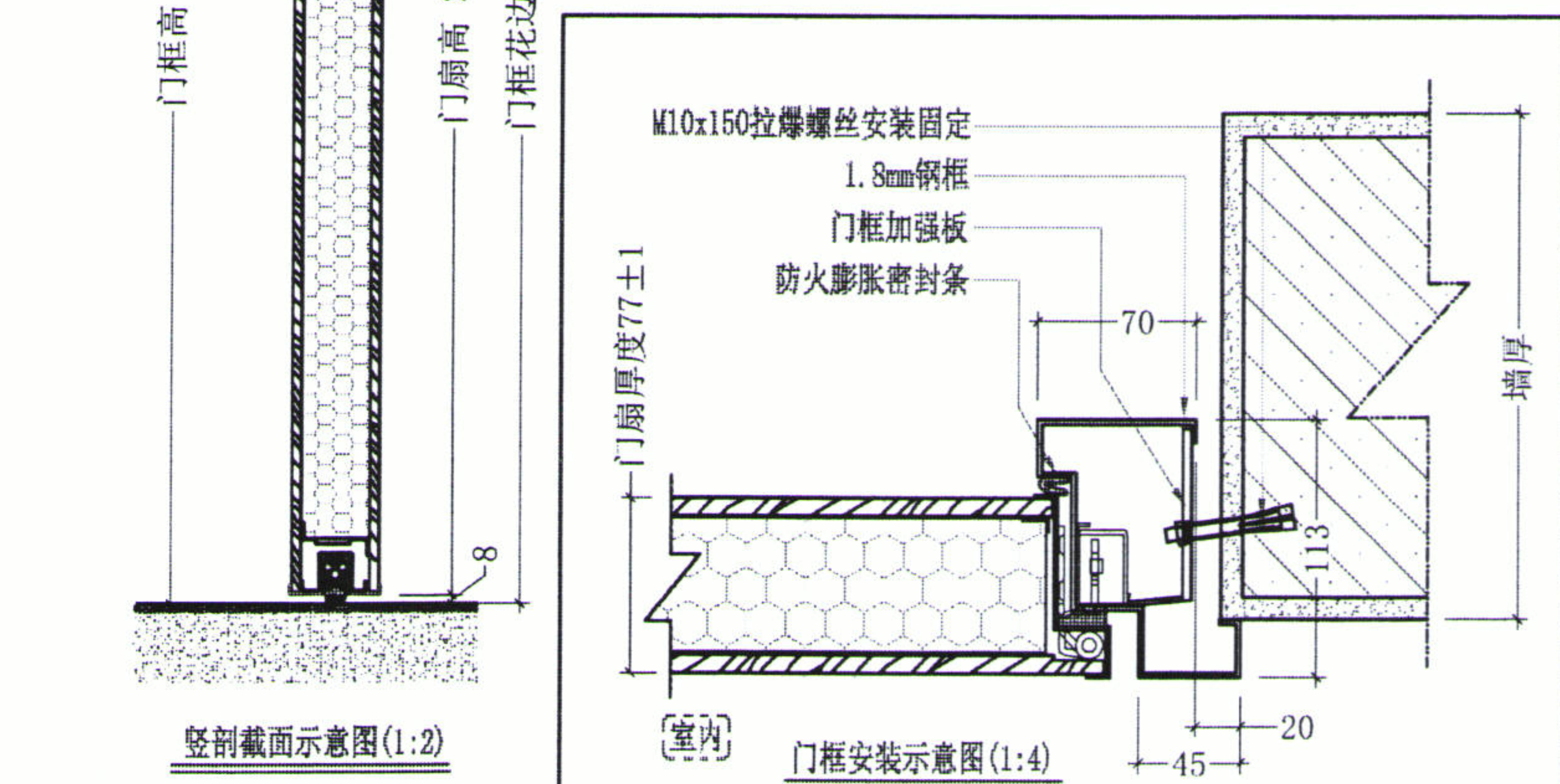

竖截面示意图(1:2)

门框安装示意图(1:4)

特殊备注:

产品	1	四边企口结构
	2	外扣包边
	3	-
门框	1	造型门框
	2	-
	3	-
门扇	1	明装暗铰链工艺
	2	60mm钢芯厚度
	3	-
	4	-
五金辅料	1	明装暗铰链+铰链调节盒
	2	密封条
	3	-



浙江星月安防科技有限公司

备注 (NOTES):
 1、尺寸单位均为毫米 (mm)。
 2、不可用比例尺直接度量图纸尺寸，应以图示标注尺寸为准。
 3、此图若为征求意见稿，甲方确认签字后回传我司，我司按图生产。
 4、此设计产品仅供建筑物内使用，如果用于建筑物外需考虑防水、防晒功能另作设计。
 5、如甲供材料 (五金、玻璃) 原因影响产品整体防盗、防火功能的本公司不予负责。

工程名称: 深铁阅洛境

图纸名称	钢木门新TBI结构
1> 用途	进户门
2> 类别	单扇
3> 1. 材质	钢木门
2. 表面	木皮+油漆
4> 款式	外XB001内X000
5> 规格	2270*1030
6> 性能	甲防火/乙防盗
7> 开启	室内
8> 安装	靠内墙安装
9> 1. 门框	内搭接
2. 钢板	1.8mm
1. 门扇	单企口
2. 钢板	0.8mm/0.8mm
3. 锁体	甲供
4. 拉手	甲供
10> 5. 铰链	暗装明铰链
6. 猫眼	无
7. 插销	无
8. 覆锁	无
9. 天地锁	无

特别说明:
 1、防盗安全门执行标准参照《GB 17565-2022》。
 2、防火门执行标准参照《GB 12955-2008》。
 3、钢板厚度执行标准参照《GB/T 708-2019》。

客户确认	
审核	
制图人	陆志康
图号:	811-251225B-K-03A

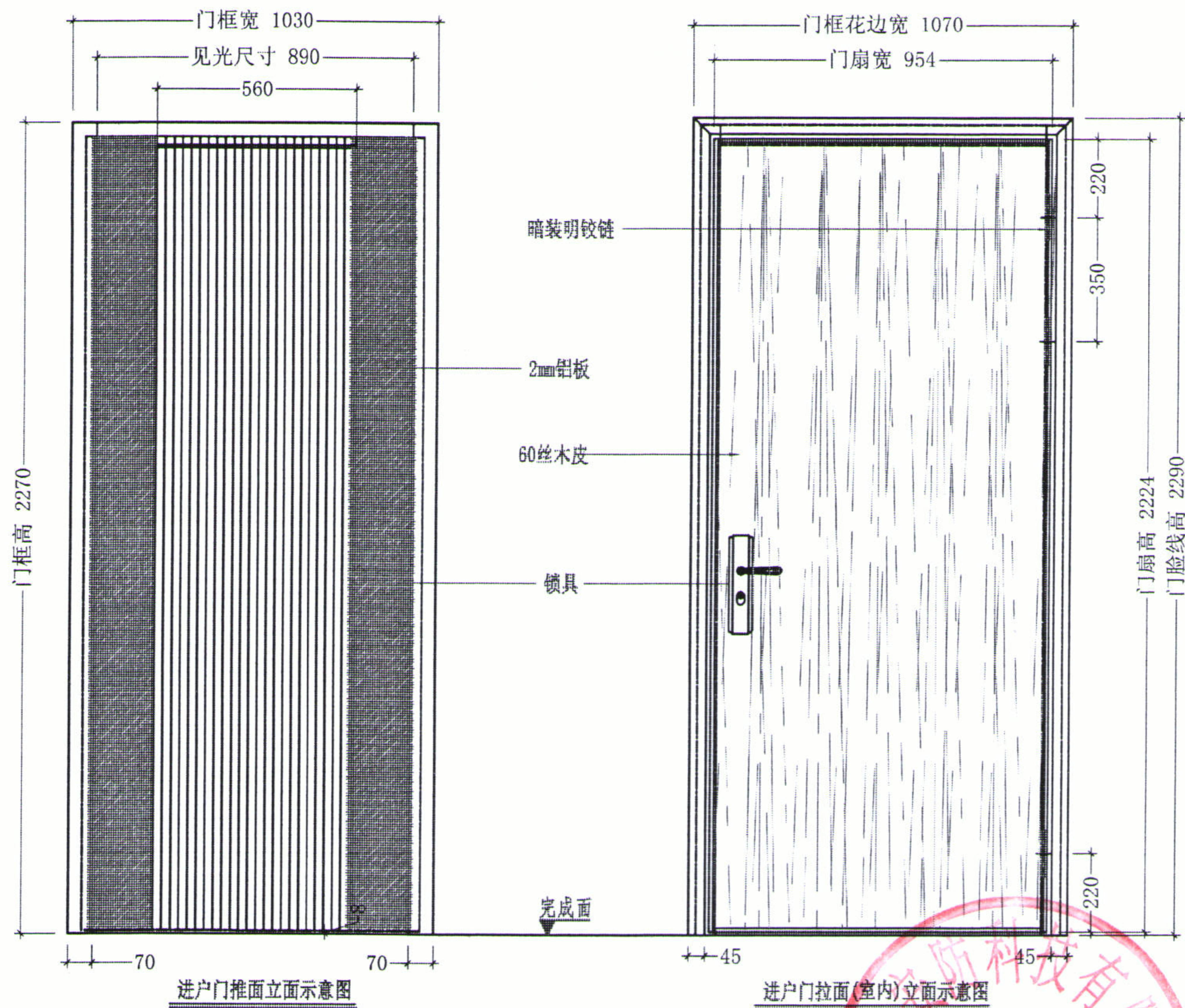

进户门框面立面示意图

进户门拉面板(室内)立面示意图

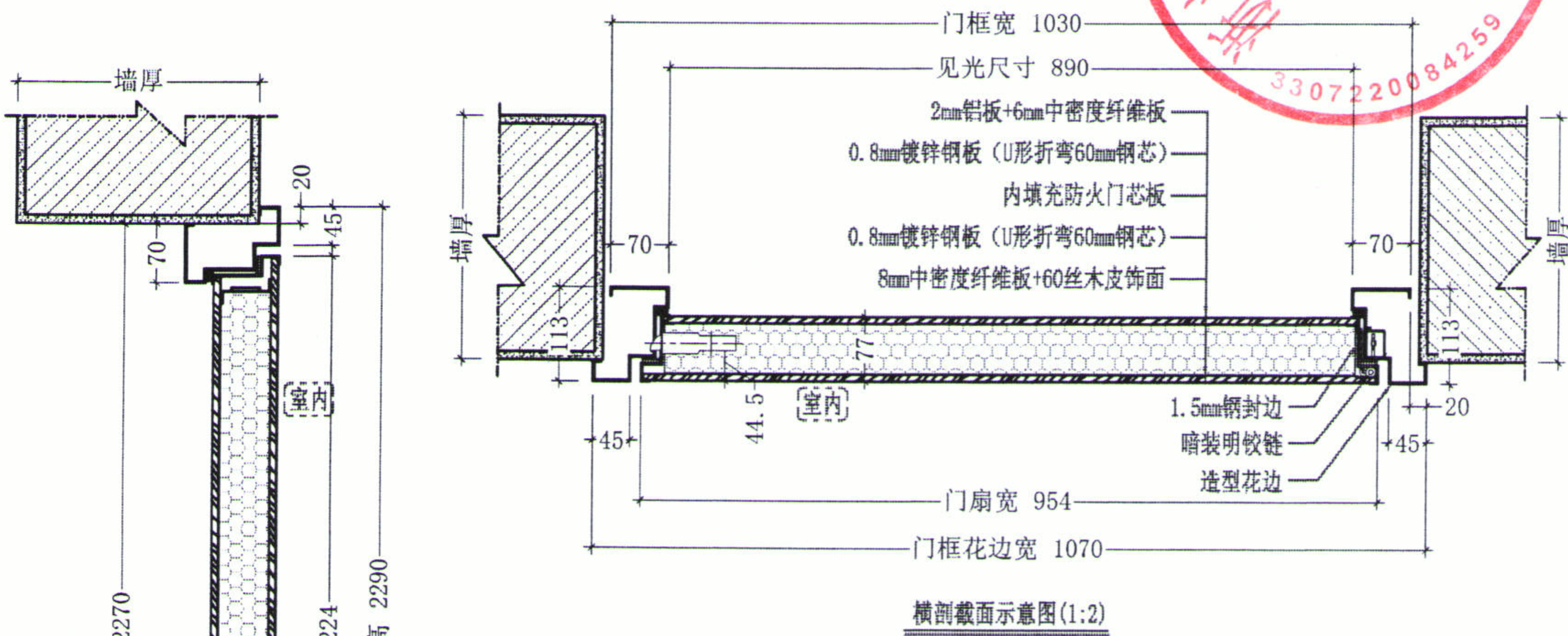

横截面示意图(1:2)

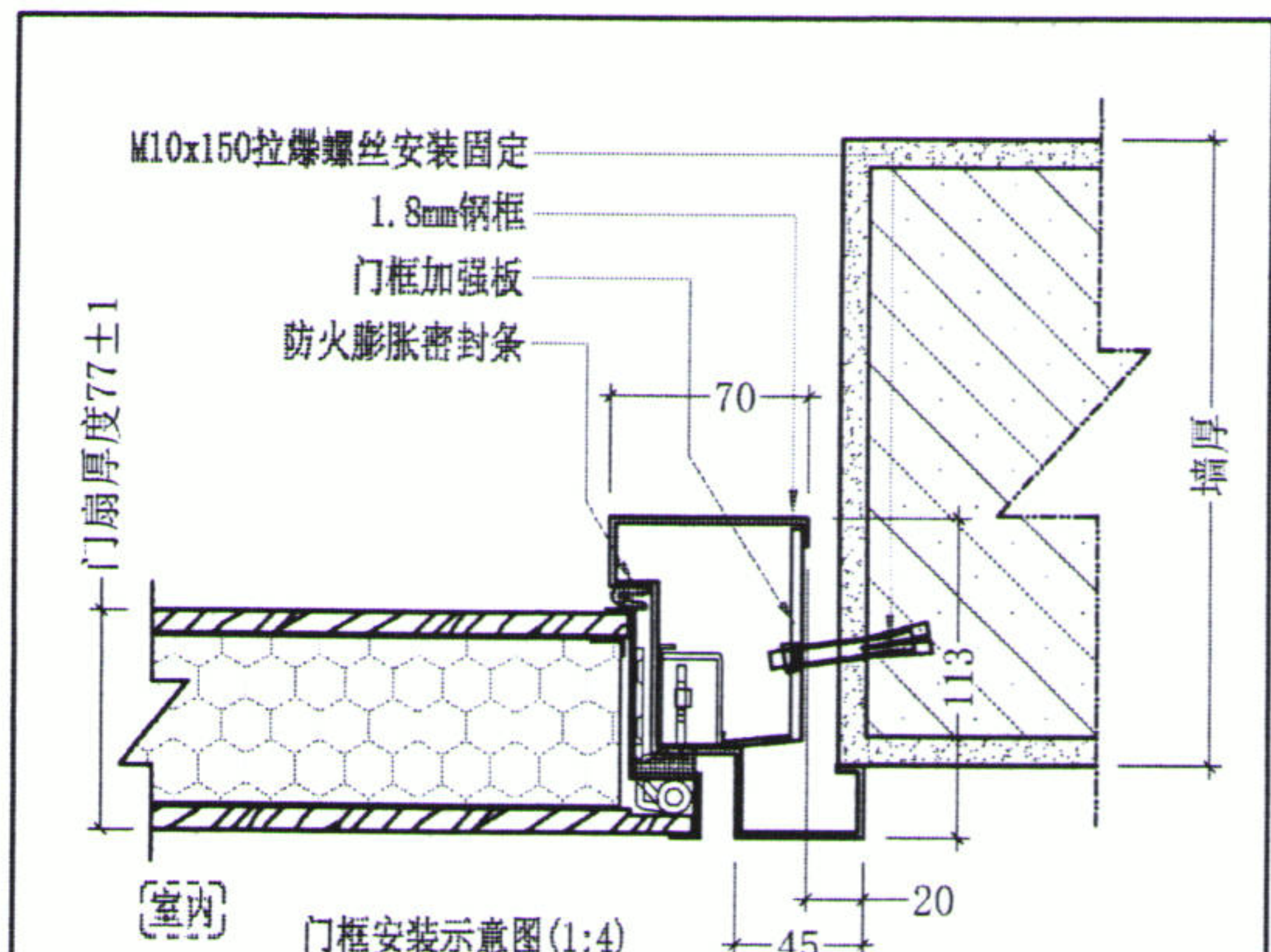
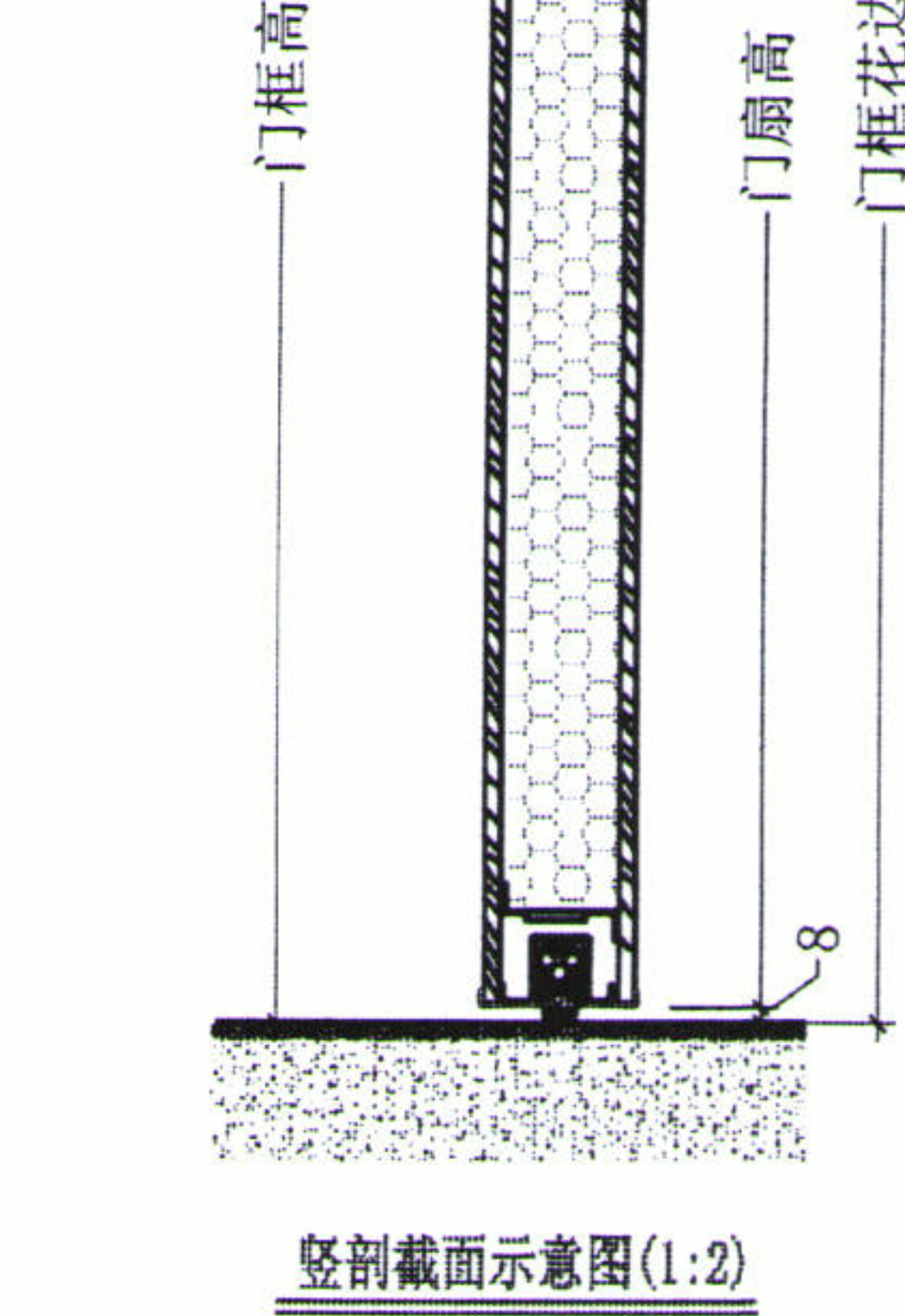

特殊备注:

产品	1	四边企口结构
	2	外扣包边
	3	-
门框	1	造型门框
	2	-
	3	-
门扇	1	明装暗铰链工艺
	2	60mm钢芯厚度
	3	-
	4	-
五金辅料	1	明装暗铰链+铰链调节盒
	2	密封条
	3	-



浙江星月安防科技有限公司

备注 (NOTES):
 1、尺寸单位均为毫米 (mm)。
 2、不可用比例尺直接度量图纸尺寸，应以图示标注尺寸为准。
 3、此图若为征求意见稿，甲方确认签字后回传我司，我司按图生产。
 4、此设计产品仅供建筑物内使用，如果用于建筑物外需考虑防水、防晒功能另作设计。
 5、如甲供材料 (五金、玻璃) 原因影响产品整体防盗、防火功能的本公司不予负责。

工程名称: 深铁阅洛境

图纸名称	钢木门新TBI结构
1> 用途	进户门
2> 类别	单扇
3> 1. 材质	钢木门
2. 表面	木皮+油漆
4> 款式	外XB001内X000
5> 规格	2270*1030
6> 性能	甲防火/乙防盗
7> 开启	室内
8> 安装	靠内墙安装
9> 1. 门框	内搭接
2. 钢板	1.8mm
1. 门扇	单企口
2. 钢板	0.8mm/0.8mm
3. 锁体	甲供
4. 拉手	甲供
10> 5. 铰链	暗装明铰链
6. 猫眼	无
7. 插销	无
8. 覆锁	无
9. 天地锁	无

特别说明:
 1、防盗安全门执行标准参照《GB 17565-2022》。
 2、防火门执行标准参照《GB 12955-2008》。
 3、钢板厚度执行标准参照《GB/T 708-2019》。

客户确认	
审核	
制图人	陆志康
图号:	811-251225B-K-03A