

标段编号： 2512-440305-04-05-246946002001

深圳市建设工程监理招标投标 文件

标段名称： 深圳市高性能复合材料创新园改造项目监理

投标文件内容： 资信标文件

投标人： 深圳市合创建设工程顾问有限公司

日期： 2026年03月02日



目 录

投标人基本情况表	7
投标人“三体系”认证情况	15
投标人 2022、2023、2024 年财务审计报告情况	18
2022 年财务审计报告	18
2023 年财务审计报告	44
2024 年财务审计报告	65
投标人纳税情况一览表	86
2022 年纳税	87
2023 年纳税	95
2024 年纳税	102
投标人 2021 年 1 月 1 日以来承接类似项目获奖情况一览表	109
新产业生物大厦工程	111
广电金融中心	111
vivo 总部办公楼	112
中共湛江市委党校迁建项目(一期)	112
乐达居 6 号楼	113
坪山区特殊教育学校	113
中国电子大厦项目主体工程	114
宝安公共文化艺术中心	114
宝龙生物医药特色产业园项目(10-03 地块)1 栋厂房 2 栋厂房, 3 栋宿舍、食堂及商业主体	115
智能汽车产业园(11-03-02)地块	115
投标人 2021 年 1 月 1 日以来承接类似项目业绩情况一览表	116
新桥东片区重点城市更新项目 05-05、05-06、05-07、05-08 地块建设工程	117
合同	117
坂田街道文体中心项目	123
合同	123
坪地停车场综合开发项目上盖和学校工程监理(A 包)	127



合同	127
智能制造产业园项目	133
合同	133
燕罗智能网联汽车产业园工业保障房第 1 标段	136
合同	136
竣工验收报告	146
项目管理班子人员配备表	153
项目负责人：黄伏敏	156
土建专业负责人：张恒	160
安装专业负责人：郭红霞	164
土建监理工程师：柯善文	168
装修专业工程师：方建军	172
安全监理工程师：李望海	176
监理员：刘永昌	180
资料员：夏青	182
借调人员：李榜仕	185
借调人员：谭纯洁	188
投标人拟派的项目总监 2021 年 1 月 1 日以来承接已完类似项目业绩情况一览表	190
燕罗智能网联汽车产业园工业保障房第 1 标段	191
合同	191
竣工验收报告	201
中共湛江市委党校迁建项目（一期）	208
合同	208
竣工验收报告	214
麦捷科技智慧园	220
合同	220
竣工验收报告	223
投标人自认为体现公司综合实力的其他资料	231
科技创新能力	231

资信标要求一览表（如有）

序号	资信要素名称	有关要求或说明
1	投标人基本情况	投标人须按招标文件第三章-招标人对招标文件及合同范本的补充/修改-第五条附件 1 中规定格式及要求提供《投标人基本情况表》。
2	投标人“三体系”认证情况	提供有效的“三体系”认证证书（企业质量管理体系认证证书、环境管理体系认证证书、职业健康安全管理体系认证）原件扫描件，原件备查。
3	投标人 2022、2023、2024 年财务审计报告情况	投标人须提供近 3 年（2022、2023、2024 年度）财务审计报告原件扫描件，原件备查。
4	投标人 2022、2023、2024 年纳税情况	（1）投标人须按招标文件第三章-招标人对招标文件及合同范本的补充/修改-第五条附件 2 中规定格式及要求提供《投标人纳税情况一览表》； （2）投标人须按照表中顺序提供近 3 年（2022、2023、2024 年度）纳税证明（税务部门开具）原件扫描件，原件备查。
5	投标人 2021 年 1 月 1 日以来承接类似项目获奖情况	（1）投标人须按招标文件第三章-招标人对招标文件及合同范本的补充/修改-第五条附件 3 中规定格式及要求提供《投标人 2021 年 1 月 1 日以来承接类似项目获奖情况一览表》；（2）投标人须按照表中顺序提供有效的获奖证书（时间以奖状颁发时间为准）原件扫描件，原件备查；（3）获奖



		证书数量上限为 10 项,若超过 10 项,招标人在清标时仅考虑表中的前 10 项。
6	投标人 2021 年 1 月 1 日以来承接类似项目业绩情况	<p>1、投标人须按招标文件第三章-招标人对招标文件及合同范本的补充/修改-第五条附件 4 中规定格式及要求提供《投标人 2021 年 1 月 1 日以来承接类似项目业绩情况一览表》； 2、投标人须按表中业绩顺序提供类似项目业绩证明资料,时间以合同签订时间为准,业绩证明资料要求如下: (1) 如提供的业绩为在建项目业绩: 投标人须提供合同关键页原件扫描件,原件备查。合同关键页是指含工程名称、建设规模、建设内容、合同价、合同签订时间、合同签字盖章页等页面。如合同无法体现上述内容,需提供中标通知书或业主证明等材料; 若未附证明材料或以上材料(合同、中标通知书或业主证明等材料)无法清晰反映上述内容的,招标人有可能作出对投标人不利的判断,因此造成的后果由投标人自行承担; (2) 如提供的业绩为竣工项目业绩: 投标人须提供合同、竣工验收报告关键页原件扫描件,原件备查。合同关键页是指含工程名称、建设规模、建设内容、合同价、合同签订时间、合同签字盖章页等页面; 竣工验收报告关键页是指竣工验收报告首页、含工程造价的内页、</p>

		<p>验收结论签字页等页面。如合同、竣工验收报告无法体现上述内容，需提供中标通知书或业主证明等材料，若未附证明材料或以上材料（合同、竣工验收报告、中标通知书或业主证明等材料）无法清晰反映上述内容的，招标人有可能作出对投标人不利的判断，因此造成的后果由投标人自行承担； 3、业绩数量上限为 5 项，若超过 5 项，招标人在清标时仅考虑表中的前 5 项。</p>
7	参与本项目人员配备情况	<p>1、根据本项目特点，投标人须按招标文件第三章-招标人对招标文件及合同范本的补充/修改-第五条附件 5 中规定格式及要求提供《项目管理班子人员配备表》，要求拟派人员专业齐全，满足本项目监理服务工作要求，人数不少于 9 人，常驻人员包括但不限于：项目负责人、土建专业负责人、安装专业负责人、土建监理人员、借调至委托人办公人员（2 人）等； 2、投标人须按照表中顺序提供拟派人员的执业证书、职称证书、近半年社保证明（2025 年 7 月至今）等相关证明资料的原件扫描件，原件备查。</p>
8	投标人拟派的项目总监 2021 年 1 月 1 日以来承接已完类似项目业绩情况	<p>1、投标人须按招标文件第三章-招标人对招标文件及合同范本的补充/修改-第五条附件 6 中规定格式及要求提供《投标人拟派的项目总监 2021 年 1 月 1 日以来承接已完类似项目业</p>



		<p>绩情况一览表》； 2、投标人须按表中业绩顺序提供拟派的项目总监以同等职务完成的已完类似项目业绩证明资料，时间以竣工验收报告中所载明的日期为准，业绩证明资料要求如下：投标人须提供合同、竣工验收报告关键页原件扫描件，原件备查。合同关键页是指含工程名称、建设规模、建设内容、合同价、合同签订时间、合同签字盖章页和能清楚反映项目总监任职信息等页面；竣工验收报告关键页是指竣工验收报告首页、含工程造价的内页、验收结论签字页等页面。如合同、竣工验收报告无法体现上述内容，需提供中标通知书或业主证明等材料，若未附证明材料或以上材料（合同、竣工验收报告、中标通知书或业主证明等材料）无法清晰反映上述内容的，招标人有可能作出对投标人不利的判断，因此造成的后果由投标人自行承担； 3、业绩数量上限为3项，若超过3项，招标人在清标时仅考虑表中的前3项。</p>
9	投标人自认为体现公司综合实力的其他资料。	投标人自认为体现公司综合实力的其他资料。

备注：资信要素不进行评审，真实性通过公示予以监督。

附件 1：投标人基本情况表

投标人基本情况表

投标人基本情况表									
投标人名称	深圳市合创建设工程顾问有限公司 (加盖公章)	企业性质	<input checked="" type="checkbox"/> 民营 <input type="checkbox"/> 国有 <input type="checkbox"/> 其他: _____						
注册地址	深圳市龙岗区龙城街道吉祥社区龙岗大道 3028-3030 如意空间 201	注册资金	12000 万元						
企业资质情况	工程监理综合资质								
投标人简介	<p>1) 公司的历史沿革过程</p> <p>深圳市合创建设工程顾问有限公司前身为深圳市建设咨询有限公司，而深圳市建设咨询有限公司前身为深圳市建设开发咨询有限公司，于 1984 年经深圳市人民政府批准成立。曾隶属于深圳市建设局，是深圳市最早成立的造价咨询单位，也是深圳市最早的 15 家地盘管理公司之一。2003 年 9 月分立成立本公司，2015 年升级为集团公司，2017 年获批为福田区总部企业。</p> <p>2) 企业资质与企业等级</p> <p>公司现具有工程监理综合资质、广东省环境监理甲级、测绘资质乙级、工程咨询甲级、地质灾害治理监理乙级、水利工程施工监理乙级。现为深圳市科技、经济一体化定点服务单位。</p> <p>3) 组织管理体系</p> <p>公司自成立以来，逐步建立起科学、严谨、实用的内部管理体系，从组织上确保了企业的快速发展。公司机构组成：综合办公室、人力资源部、工程部、经营部、财务咨询部、总工办等 9 个行政管理部室。公司组织管理制度：公司制定了一套完善、规范的管理制度，如行政管理制度、技术档案管理制度、监理工作制度、财务制度等等，每个制度都与各部门职责工作相对应，实现统一的基础管理平台，实现用户数据统一管理、权限统一分配，高效办公，为公司各项管理任务的顺利完成提供了重要的保障作用；</p> <p>公司管理体系：公司通过 ISO9001 质量管理体系、ISO14001 环境管理体系及 OHSAS18001 职业健康安全管理体系认证，通过各种管理体系的有效运行，使得我司的工程服务管理水平更上一个台阶。</p> <p>4) 企业近五年营业额及纳税额</p> <p>公司自成立以来发展迅速，营业额快速增长，具体数据详见下表：</p> <table border="1"> <thead> <tr> <th>年度</th> <th>营业额（单位：万元）</th> <th>纳税额（单位：万元）</th> </tr> </thead> <tbody> <tr> <td> </td> <td> </td> <td> </td> </tr> </tbody> </table>			年度	营业额（单位：万元）	纳税额（单位：万元）			
年度	营业额（单位：万元）	纳税额（单位：万元）							

2020	46380.99	4052.81
2021	47026.92	4376.56
2022	41258.02	4259.312851
2023	43578.24	3627.72
2024	35999.72	3079.61

5) 公司专业技术人才资源

经过多年的培养和实践，公司现具有一批服务意识强、经验丰富、业务水平高的专业及管理人才。且专业人员都具有相应的执业资格。目前公司拥有各类专业技术管理人员 2388 人（其中在深圳缴纳社保人员 1405 人，分公司缴纳 517 人，离退休、实习生及其他人员 466 人）；上述人员中：公司管理人员 52 人，工程监理人员 1756 人，招标投标人员 30 人、造价人员 71 人。公司高级工程师 105 名，高级经济师 2 人，中级职称 487 名；注册监理工程师 369 人，其他注册人员 209 名。专业涵盖建筑、结构、测量、地质、给排水、设备安装、强电、弱电、通风空调、轻轨、园林绿化、路桥、造价管理、经济管理等等专业。深圳市建设局评标库专家 32 名。

6) 公司专家顾问资源

我司根据业务发展需要及招标工作需要建设有涵盖各个专业的专家库 900 多人，库中专家顾问资源丰富，专业全面，能为我司解决工程各种疑难问题。

7) 获得奖项

一直以来，公司凭借科学的管理方法，丰富的工程管理经验以及优质的专业服务，得到了社会各界及业主共同认可和好评。我司现为国家守合同重信用企业。公司近三年国家级奖项 7 项；省级奖项 37 项；市级奖项 105 项。

8) 公司其他优势

深圳市住房和建设局、深圳市建筑工程质量安全监督总站、深圳市交通运输委员会光明交通运输局、深圳市交通工程质量监督站、深圳市宝安区住房和建设局、深圳市光明新区建筑工务局、深圳市大鹏新区水务局、深圳市坪山区城市管理和综合执法局、龙华区水务局、深圳市宝安区石岩街道市政建设工程事务中心、深圳市南山区水务局、深圳市龙华区观湖街道办事处、深圳市龙岗区坪地街道办事处、深圳市坪山区住房和建设局、深圳市龙岗区园山街道水务管理中心、深圳市宝安区建设工程质量安全监督站、深圳市罗湖区市政园林管理所、深圳市罗湖区治水提质办公室、深圳市龙岗区建筑工务局、深圳市宝安区石岩街道办事处、深圳市罗湖区市政园林管理所、深圳市福田区城市管理局、深圳市交通运输委员会宝安交通运输局等十个交通运输局、深圳市公园管理中

心、深圳市盐田区工程质量监督站、深圳市建筑工务署、深圳市龙华区观湖街道办事处、深圳市交通运输委员会龙华交通运输局等政府部门委托我司进行全市工程项目质量安全第三方巡查，我司是深圳市监理企业向政府部门提供第三方巡查较多的单位，这为我司各项监理工程提高质量及安全生产水平打下良好的基础。

9) 学术成果

公司现有实用新型专利 10 项，分别为：具有加强筋的桩支护结构、热膨胀固定夹、一种地质探测装置、一种钢筋笼辅助绑扎架、一种工业废水处理装置、一种矿坑、隧道用无人载肯总成的理线装置、一种楼面厚度测量装置、一种水利工程用防水闸、一种铁路轨道中心线保持装置、装配式钢结构装置。4 项著作权，分别是：BIM 网络技术的建筑工程管理系统 V1.0、现浇钢筋混凝土外墙外保温板钢架支护系统 V1.0、地下空间两级冷却塔进排风串联冷却系统 V1.0、混凝土结构开裂监控系统 V1.0。

10) 以往及同期在建的工程项目数量和规模

除深圳外，公司项目管理业务范围在省内扩展到广州、汕头、汕尾、揭阳、佛山、东莞、珠海、中山、云浮、清远、梅州、韶关、阳江、湛江、茂名等地，省外扩展到河北、河南、陕西、湖南、湖北、江西、福建、贵阳、山东、江苏、浙江、安徽、广西、云南、海南、甘肃、青海、新疆、宁夏、四川、内蒙等省市。公司以建设项目监理、造价咨询、招投标代理为主业。

公司已完成的全过程工程咨询、项目管理工程：

轨道交通 10 号线沿线五和大道等道路品质提升工程全过程工程咨询、龙岗区深圳河流域观澜河流域小区排水管网清源改造工程全过程工程咨询服务工程、光明水质净化厂服务范围内工业区正本清源工程 EPC (设计采购和施工) 工程咨询工程、深圳河流域河道综合整治项目 EPC (设计采购和施工) 全过程工程咨询服务工程、平顶山市中心血战整体搬迁工程项目、农村人畜安全饮水工程、龙岗坪地高中园建设工程全过程工程咨询工程、光明公安分局指挥中心大楼建设工程、深圳市公安局交通警察支队基层营房维修改造工程全过程工程咨询服务--项目管理、深圳大学前海校区北区旧校舍修缮项目工程、怡丰科技园城市更新项目工程、深圳市传感器与仪器仪表创新总部项目工程、深圳大学科技园一期工程

深圳河流域河道综合整治项目 EPC(设计采购和施工)全过程工程咨询服务、深圳名门华府工程项目管理、金地大百汇岗夏项目工程项目管理、盐城市城南

新区开发投资有限公司城南新区国际金融服务中心工程项目管理及监理、福建东海岸保税区物流中心工程项目管理、龙岗区校舍安全工程项目管理、盐城市城南新区开发建设指挥部城南新区广播电视塔工程项目管理、北京银行深圳分行 T5 栋办公楼工程顾问咨询、广州南沙泰山石化仓储工程项目管理、中信证券卓越时代广场二期、深圳市传感器与仪器仪表创新总部项目等等。

公司监理的公共房屋建筑工程工程项目主要有：深圳湾生态科技园一区工程、光明科学城启动区土建工程项目、深圳市南山区茶光工业区升级改造项目一期（监理）、岗厦河园片区城中村改造项目 04-1 地块、岗厦河园片区城中村改造项目 03-1 地块、08 地块、金地大百汇岗厦项目中区建筑安装工程（采用 BIM 建筑信息模型、建筑工业化等新型技术）、海航国际广场工程、盐城广播电视塔、安信金融大厦、大成基金管理有限公司总部办公大楼、深圳广播电影电视网络科技信息大厦、中国人寿大厦、安信金融大厦（采用 BIM 建筑信息模型、建筑工业化等新型技术）、香江金融中心、深圳广播电影电视集团有线电视枢纽大厦工程、鹿丹大厦、信达泰禾·金尊府项目（监理）（装配式工程）、深圳地铁前海湾车辆段上盖物业开发房建施工监理 I 标（保障性住房）宝安区中医院扩建工程（一期）、中兴通讯科技研发大楼工程、观澜文化艺术中心、宝安第二实验学校、宝安中心图书馆、盐田港现代物流中心一期总承包、深圳市广播电视集团文化产业基地一期工程、龙海家园主体工程、深圳中外运平湖物流中心项目、海上世界船前广场、海上世界船尾广场、观澜版画艺术博物馆、富宝物流仓储楼工程、深圳市地铁前海车辆段上盖物业白地项目、喀什国际免税广场、大康福盈门、深圳机场二类国际货仓工程、深圳机场开发区西区三期房地产项目。

公司监理的房屋建筑工程工程项目主要有：海上世界双玺花园三期工程、深圳机场开发区西区三期房地产项目、博林海德城、深圳地铁前海湾车辆段上盖物业开发房建施工监理 I 标、盛迪嘉光明壹号花园、符韵花园、深康村保障性住房住宅区项目工程监理、莲塘保障性住房及周边市政配套工程、龙岗区大鹏下沙整体搬迁安置区工程、众悦家园（众冠地块保障房项目）、大成基金管理有限公司总部办公大楼、宝安区中医院扩建工程（一期）、中兴通讯科技研发大楼工程、观澜文化艺术中心、宝安第二实验学校、宝安中心图书馆、盐田港现代物流中心一期总承包、深圳市广播电视集团文化产业基地一期工程、龙海家园主体工程、深圳中外运平湖物流中心项目、海上世界船前广场、海上世界船尾广场、深圳广播电影电视网络科技信息大厦、观澜版画艺术博物馆、富宝物流仓储楼工程、深圳市地铁前海车辆段上盖物业白地项目、海航国际广场工程、

	<p>香江金融中心、鹿丹大厦、喀什国际免税广场、大康福盈门、深圳广播电影电视集团有线电视枢纽大厦工程、深圳机场二类国际货仓工程、深圳机场开发区西区三期房地产项目、贵阳市妇幼保健院（市儿童医院）扩建项目（监理）、宝安区中医院扩建（一期）工程、龙华区妇幼保健院住院部改建工程监理、龙岗手外科创伤外科专科医院、龙岗区人民医院扩建项目——深圳市龙岗区健康管理服务中心大楼监理、丰顺县人民医院门诊综合大楼、梅州市丰顺县中医院迁建工程监理、深圳市人民医院龙华分院二期改造工程、深圳市人民医院龙华医院二期改造、中山市石岐苏华赞医院扩建项目工程监理、深圳市人民医院门诊内科楼及部分病区修缮工程、罗湖区妇幼保健院改造工程（罗湖区妇幼保健院 2015 年整体装修工程项目）、梅州市人民医院 10 号楼装修改造工程、深圳市南山区妇幼保健院住院楼优化服务改造项目监理服务。</p> <p>公司监理的市政公用工程工程项目主要有：深圳东站综合交通枢纽工程监理、深圳湾滨海休闲带西段工程-E、F、G 标段市政公用工程监理、香蜜湖路-红荔路节点改善工程、大铲湾港区市政配套设施续建工程、碧沙北路道路工程、莲塘保障性住房及周边市政配套工程、龙大高速公路维护修缮工程、福田区 56 公里社区绿道建设工程、龙华新区清龙路（龙观东路-和平路）市政工程、2012 年度第一批、第二批片区交通改善工程（龙岗区）监理服务（第一标段）、深圳市坪山新区中山大道改造工程、深圳市坪山新区金沙片区、临松路、卢田路、卢屋一巷市政工程、深圳市海景二路整治提升工程、龙华新区清龙路（龙观东路-和平路）市政工程、海滨广场（二、三期）及海滨公园项目一期工程-图书馆配套景观工程、凤凰片区交通综合整治工程（监理）、汕头龙珠水质净化厂厂外截污管网、交通微循环（二期）工程、宝安区洲石路延长段市政工程施工监理。</p> <p>公司造价咨询项目主要有：神州数码国际创新中心（暂定名）项目、龙华文体中心项目造价咨询服务、柳东新区文化广场项目全过程造价咨询、景兴海上广场(一期)（前海国际金融中心 T1 栋工程）、景兴海上大厦（前海国际金融中心 T2/T3 栋工程）、深圳市南山前海 T107-0068 宗地项目、国信证券大厦项目、深圳机场开发区西区四期商业项目（A116-0009 地块）全过程、深圳机场领航城五期项目、粤海置地大厦建设项目、深圳龙岗启迪协信科技园（一期）、仁恒梦创广场、建发珑墅项目、金证南京研发中心项目、宝安 a213-0386 宗地项目、喜之郎大厦、东立项目建设工程造价咨询委托合同、哈尔滨华南城 2 号交易广场总包工程竣工图结算编制、海尔产业园虚实网配套项目、南宁华南城（一期）物流区 1 号广场 A 栋总承包、福田区梅林街道金龙工业大楼片区城市更新项目</p>
--	--



	造价咨询服务、坪山新区雨污水管网工程(坑梓片区)、观澜办事处牛湖、大水田片区雨污分流管网工程、福田区城中村环境综合整治提升工程 1 标段-皇岗村等 7 个村造价咨询、福永街道塘尾、和平片区雨污分流管网工程、宝安区新安一路-新安四路改造工程、茅洲河流域(宝安片区)水环境综合整治项目、深圳市坪盐通道工程、宝安区西乡街道劳动片区污水支管网完善工程预算编制、国际大学园市政整体提升改造工程造价咨询。		
联系方式	投标员：向小雨	电 话 ：	电 子 邮 箱 ：
		15926311021	786496835@qq.com
	地址：深圳市福田区福田街道福山社区彩田路 2010 号中深花园 A 座 1105		邮编：518026

注：

- 1、投标人须对填写内容的真实性负责；投标人认为有需要的可自行增加表格内容。





营业执照



营 业 执 照

(副 本)

统一社会信用代码
91440300754291430W

名 称 深圳市合创建设工程顾问有限公司

类 型 有限责任公司(法人独资)

法定代表人 常运青

成 立 日 期 2003年09月29日

住 所 深圳市龙岗区龙城街道吉祥社区龙岗大道3028-3036号如意空间201

重 要 提 示

1. 商事主体的经营范围由章程确定。经营范围中属于法律、法规规定应当经批准的项目，取得许可审批文件后方可开展相关经营活动。

2. 商事主体经营范围和许可审批项目等有关企业信用事项及年报信息和其他信用信息，请登录左下角的国家企业信用信息公示系统或扫描右上方的二维码查询。

3. 各类商事主体每年须于成立周年之日起两个月内，向商事登记机关提交上一自然年度的年度报告。企业应当按照《企业信息公示暂行条例》第十条的规定向社会公示企业信息。

登 记 机 关

2025 年 08 月 13 日

国家企业信用信息公示系统网址：<http://www.gsxt.gov.cn>

国家市场监督管理总局监制



资质证书

企业名称	深圳市合创建设工程顾问有限公司		
详细地址	深圳市福田区福田街道福山社区彩田路2010号中深花园A座1001、1003、1005、1006、1008、1010、1012		
建立时间	2003年09月29日		
注册资本金	12000万元人民币		
统一社会信用代码 (或营业执照注册号)	91440300754291430W		
经济性质	有限责任公司		
证书编号	E144002103-8/2		
有效期	至2028年12月11日		
法定代表人	常运青	职务	法人代表
单位负责人	常运青	职务	总经理
技术负责人	张强	职称或执业资格	高级工程师/国家注册监理工程师
备注:	原发证日期: 2011年03月25日		

业 务 范 围

工程监理综合资质。
可承担所有专业工程类别建设工程项目的工程监理业务
可以开展相应类别建设工程的项目管理、技术咨询等业务。*****



发证机关(章)
2023年12月11日
No.EF 0175585

证 书 延 期	企 业 变 更 栏
有效期延至_____年_____月_____日	详细地址变更为: 深圳市龙岗区龙城街道吉祥社区龙岗大道3028-3036号如意空间201。 *****
核准机关(章)	变更核准机关(章)
年 月 日	2025年08月29日
有效期延至_____年_____月_____日	
核准机关(章)	变更核准机关(章)
年 月 日	年 月 日
有效期延至_____年_____月_____日	
核准机关(章)	变更核准机关(章)
年 月 日	年 月 日

投标人“三体系”认证情况



质量管理体系认证证书

注册号: U006623Q0156R6M

兹证明

深圳市合创建设工程顾问有限公司

统一社会信用代码: 91440300754291430W

注册地址: 中国·广东省·深圳市福田区福田街道福山社区彩田路 2010 号中深花园 A 座 1001、1003、1005、1006、1008、1010、1012

办公地址: 中国·广东省·深圳市福田区彩田南路中深花园 A 栋 1010、1012

质量管理体系符合标准

ISO 9001:2015

认证范围如下:

市政公用工程监理、房屋建筑工程监理、水利工程施工监理, 全过程工程咨询服务、工程咨询服务, 建设工程质量安全第三方评估与咨询服务, 招标代理及工程造价咨询服务

本证书有效期至 2026 年 6 月 1 日

认证范围涉及法律法规要求的行政许可、资质许可、强制性认证的, 证书与资质共同使用有效。

在正常接受年度审核的情况下, 与年度监督保持通知一并使用有效。

本证书信息可在国家认证认可监督管理委员会官方网站 (www.cnca.gov.cn) 上查询。

华夏认证中心有限公司

中国北京市海淀区北四环中路 211 号太极大厦

<http://www.ccci.com.cn>

总经理:

颁证日期:

2023 年 5 月 17 日



0066

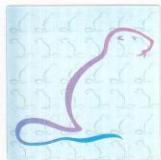

注册号：016SZ24E30535R5M



环境管理体系认证证书

初次发证日期：2009年06月24日 / 再认证日期：2024年04月11日

证书有效期至：2027年04月28日

兹证明

深圳市合创建设工程顾问有限公司

环境管理体系符合GB/T24001-2016 idt ISO14001:2015 标准,适用于
房屋建筑工程监理、市政公用工程监理、水利工程施工监理、招标代理和工程造价咨询、全过程工程咨询服务、工程咨询、建设工程质量安全第三方评估与咨询服务

CERTIFICATE

新世纪检验认证有限责任公司
总经理：



统一社会信用代码：91440300754291430W

注册地址：广东省深圳市福田区福田街道福山社区彩田路2010号中深花园A座1001、1003、1005、1006、1008、1010、1012

经营地址：广东省深圳市福田区福田街道福山社区彩田路2010号中深花园A座1001、1003、1005、1006、1008、1010、1012



中国认可
国际互认
管理体系
MANAGEMENT SYSTEM
CNAS C016-M



BCC 地址：北京市东城区广渠门内大街45号5层45-（05）-02室
本证书在国家规定的各行政许可、资质许可有效期内使用有效
获证组织必须定期接受监督审核并经审核合格，此证书方继续有效
证书有效性可通过网站：www.bcc.com.cn查询，也可二维码查询
本证书信息可在国家认监委网站www.cnca.gov.cn查询



注册号：016SZ24S30514R5M



职业健康安全管理体系认证证书

初次发证日期：2009年06月24日 / 再认证日期：2024年04月11日

证书有效期至：2027年04月28日

兹证明

深圳市合创建设工程顾问有限公司

职业健康安全管理体系符合GB/T 45001-2020 idt ISO 45001:2018标准,适用于

房屋建筑工程监理、市政公用工程监理、水利工程施工监理、招标代理和工程造价咨询、全过程工程咨询服务、工程咨询、建设工程质量安全第三方评估与咨询服务

新世纪检验认证有限责任公司

总经理：



统一社会信用代码：91440300754291430W

注册地址：广东省深圳市福田区福田街道福山社区彩田路2010号中深花园A座1001、1003、1005、1006、1008、1010、1012

经营地址：广东省深圳市福田区福田街道福山社区彩田路2010号中深花园A座1001、1003、1005、1006、1008、1010、1012

CERTIFICATE



中国认可
国际互认
管理体系
MANAGEMENT SYSTEM
CNAS C016-M



BCC 地址：北京市东城区广渠门内大街45号5层45-(05)-02室
本证书在国家规定的各行政许可、资质许可有效期内使用有效
获证组织必须定期接受监督审核并经审核合格，此证书方继续有效
证书有效性可通过网站：www.bcc.com.cn查询，也可二维码查询
本证书信息可在国家认监委网站www.cnca.gov.cn查询



投标人 2022、2023、2024 年财务审计报告情况

2022 年财务审计报告

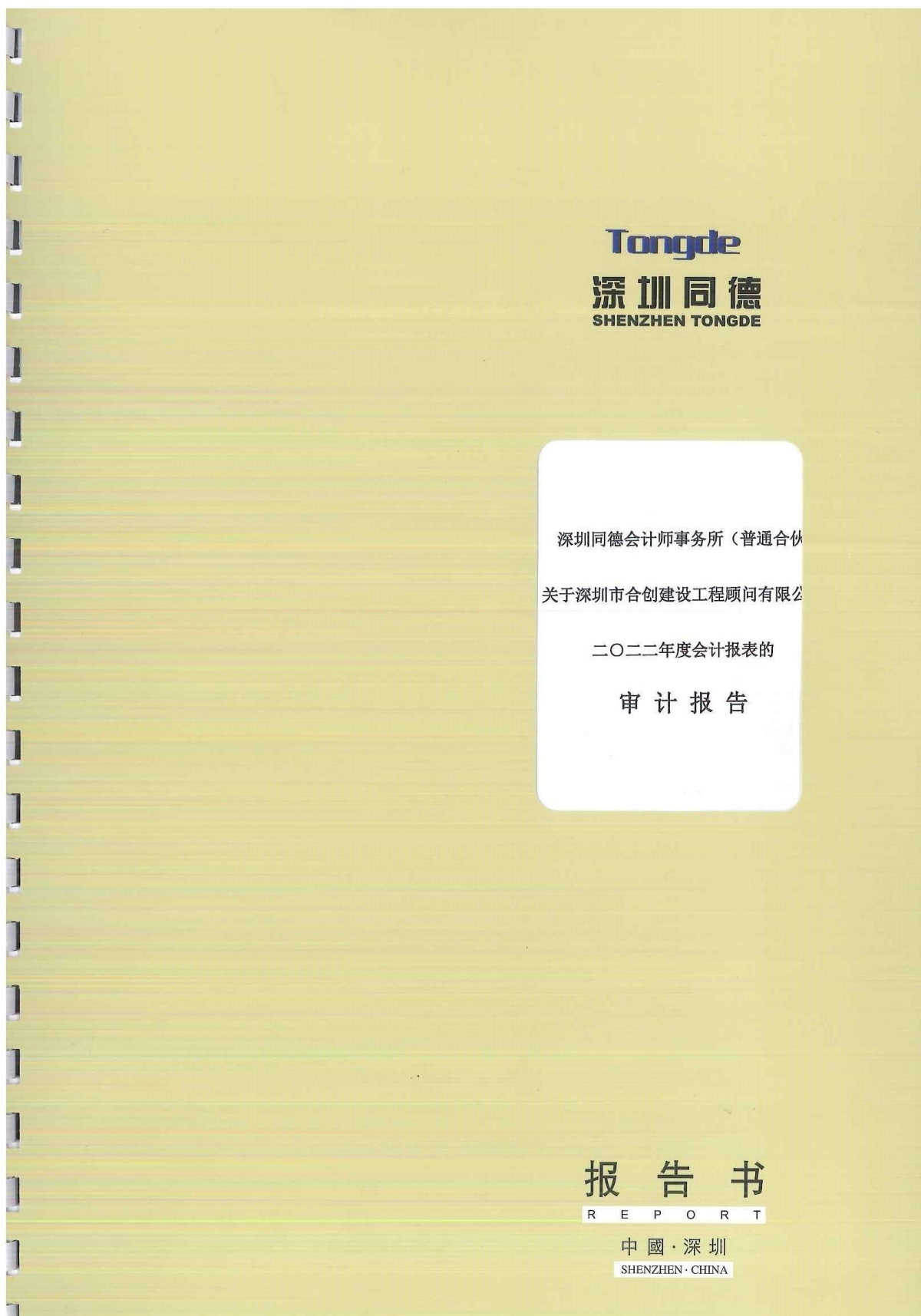



一、审计报告	1-2	
二、已审会计报表		
1、资产负债表	3-4	深圳同德会计师事务所（普通合伙）
2、利润表	5	关于深圳市合创建设工程顾问有限公司
3、现金流量表	6	二〇二二年度会计报表的
4、所有者权益（股东权益）变动表	7-8	审计报告
5、财务报表附注	9-16	
三、本所《执业许可证》及《营业执照》复印件		

您可使用手机“扫一扫”或进入“注册会计师行业统一监管平台 (<http://acc.mof.gov.cn>)”进行查验。
此码用于证明该审计报告是否由具有执业许可的会计师事务所出具。
报告编码: 粤23S26U6Z80





SHENZHEN TONGDE CERTIFIED PUBLIC
ACCOUNTANTS (GENERAL PARTNERSHIP)
RmB、C、D 21/F, ShangBu Building, FuTian
District, Shenzhen
Tel: 0755-83661610
Direct: 0755-83661670
Http://www.sztongde.com

深圳同德会计师事务所(普通合伙)

深圳市福田区上步大厦 21 楼 B、C、D

总机: 0755-83661610

直线: 0755-83661670

网址: www.sztongde.com

*机密

审计报告

同财审字[2023]第 007 号

深圳市合创建设工程顾问有限公司全体股东:

一、审计意见

我们审计了深圳市合创建设工程顾问有限公司(以下简称贵公司)的财务报表,包括 2022 年 12 月 31 日的资产负债表,2022 年度的利润表、所有者权益变动表和现金流量表以及相关财务报表附注。

我们认为,后附的贵公司的财务报表在所有重大方面按照企业会计准则的规定编制,公允反映了贵公司 2022 年 12 月 31 日的财务状况以及 2022 年度的经营成果和现金流量。

二、形成审计意见的基础

我们按照中国注册会计师审计准则的规定执行了审计工作。审计报告的“注册会计师对财务报表审计的责任”部分进一步阐述了我们在这些准则下的责任。按照中国注册会计师职业道德守则,我们独立于贵公司,并履行了职业道德方面的其他责任。我们相信,我们获取的审计证据是充分、适当的,为发表审计意见提供了基础。

三、其他信息

贵公司管理层对其他信息负责。其他信息包括年度报告中涵盖的信息,但不包括财务报表和我们的审计报告。

我们对财务报表发表的审计意见不涵盖其他信息,我们也不对其他信息发表任何形式的鉴证结论。

结合我们对财务报表的审计,我们的责任是阅读其他信息,在此过程中,考虑其他信息是否与财务报表或我们在审计过程中了解到的情况存在重大不一致或者似乎存在重大错报。

基于我们已执行的工作,如果我们确定其他信息存在重大错报,我们应当报告该事实。在这方面,我们无任何事项需要报告。

四、管理层和治理层对财务报表的责任

管理层负责按照企业会计准则的规定编制财务报表,使其实现公允反映,并设计、执行和维护必要的内部控制,以使财务报表不存在由于舞弊或错误导致的重大错报。

在编制财务报表时,管理层负责评估贵公司的持续经营能力,披露与持续经营相关的事项(如适用),并运用持续经营假设,除非计划进行清算、终止运营或别无其他现实的选择。

治理层负责监督贵公司的财务报告过程。



五、注册会计师对财务报表审计的责任

我们的目标是对财务报表整体是否不存在由于舞弊或错误导致的重大错报获取合理保证，并出具包含审计意见的审计报告。合理保证是高水平的保证，但并不能保证按照审计准则执行的审计在某一重大错报存在时总能发现。错报可能由于舞弊或错误导致，如果合理预期错报单独或汇总起来可能影响财务报表使用者依据财务报表作出的经济决策，则通常认为错报是重大的。

在按照审计准则执行审计工作的过程中，我们运用职业判断，并保持职业怀疑。同时，我们也执行以下工作：

(1) 识别和评估由于舞弊或错误导致的财务报表重大错报风险，设计和实施审计程序以应对这些风险，并获取充分、适当的审计证据，作为发表审计意见的基础。由于舞弊可能涉及串通、伪造、故意遗漏、虚假陈述或凌驾于内部控制之上，未能发现由于舞弊导致的重大错报的风险高于未能发现由于错误导致的重大错报的风险。

(2) 了解与审计相关的内部控制，以设计恰当的审计程序，但目的并非对内部控制的有效性发表意见。

(3) 评价管理层选用会计政策的恰当性和作出会计估计及相关披露的合理性。

(4) 对管理层使用持续经营假设的恰当性得出结论。同时，根据获取的审计证据，就可能对贵公司持续经营能力产生重大疑虑的事项或情况得出结论。如果我们得出结论认为存在重大不确定性，审计准则要求我们在审计报告中提请报告使用者注意财务报表中的相关披露；如果披露不充分，我们应当发表非无保留意见。我们的结论基于审计报告日可获得的信息。然而，未来的事项或情况可能导致贵公司不能持续经营。

(5) 评价财务报表的总体列报、结构和内容（包括披露），并评价财务报表是否公允反映相关交易和事项。

我们与治理层就计划的审计范围、时间安排和重大审计发现等事项进行沟通，包括沟通我们在审计中识别出的值得关注的内部控制缺陷。



中国 深圳

中国注册会计师：

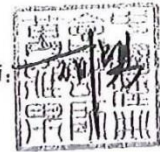

中国注册会计师：



2023年2月23日





资产负债表

2022年12月31日

编制单位：深圳市合创建设工程顾问有限公司

金额单位：人民币元

资 产	注释	期末数	期初数
流动资产：			
货币资金	1	300,052,859.95	349,206,852.99
交易性金融资产	2	13,710,998.25	14,604,258.44
衍生金融资产		-	-
应收票据		-	-
应收账款	3	69,469,971.54	60,628,232.28
应收账款融资		-	-
预付款项		805,449.72	700,645.73
其他应收款	4	94,834,421.07	54,717,481.60
存货		-	-
合同资产		-	-
持有待售的资产		-	-
一年内到期的非流动资产		-	-
其他流动资产		-	-
流动资产合计		478,873,700.53	479,857,471.04
非流动资产：			
债权投资		-	-
其他债权投资		-	-
长期应收款		-	-
长期股权投资		-	-
其他权益工具投资		-	-
其他非流动金融资产		-	-
投资性房地产		-	-
固定资产	5	15,503,592.54	16,445,552.35
在建工程		-	-
生产性生物资产		-	-
油气资产		-	-
使用权资产		-	-
无形资产		-	-
开发支出		-	-
商誉		-	-
长期待摊费用	6	-	16,066.33
递延所得税资产		-	-
其他非流动资产		-	-
非流动资产合计		15,503,592.54	16,461,618.68
资产总计		494,377,293.07	496,319,089.72

单位负责人

财务负责人

制表人

(后附注释系会计报表的组成部分)

3





资产负债表（续）

2022年12月31日

编制单位：深圳市合创建设工程顾问有限公司

金额单位：人民币元

负债及所有者权益	注释	期末数	期初数
流动负债：			
短期借款		-	-
交易性金融负债		-	-
衍生金融负债		-	-
应付票据		-	-
应付账款	7	31,586,660.68	27,202,974.73
预收款项	8	27,703,045.97	24,181,719.59
合同负债		-	-
应付职工薪酬		9,983,195.33	9,983,195.33
应交税费	9	5,444,532.87	7,441,075.60
其他应付款	10	246,234,370.00	263,647,237.41
持有待售的负债		-	-
一年内到期的非流动负债		-	-
其他流动负债		-	-
流动负债合计		320,951,804.85	332,456,202.66
非流动负债：			
长期借款		-	-
应付债券		-	-
租赁负债		-	-
长期应付款		-	-
预计负债		-	-
递延收益		-	-
递延所得税负债		-	-
其他非流动负债		-	-
非流动负债合计		-	-
负债合计		320,951,804.85	332,456,202.66
所有者权益（或股东权益）：			
实收资本（或股本）	11	50,000,000.00	50,000,000.00
其他权益工具		-	-
资本公积		-	-
减：库存股		-	-
其他综合收益		-	-
专项储备		-	-
盈余公积	12	771,795.70	771,795.70
未分配利润	13	122,653,692.52	113,091,091.36
所有者权益（或股东权益）合计		173,425,488.22	163,862,887.06
负债和所有者权益（或股东权益）总计		494,377,293.07	496,319,089.72

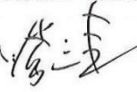
单位负责人： 

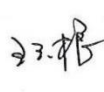
财务负责人： 

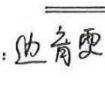
制表人： 



（后附注释系会计报表的组成部分）

利润表

2022年度

编制单位：深圳市合创建设工程顾问有限公司

金额单位：人民币元

项 目	注释	本期金额	上期金额
一、营业收入	14	412,580,188.63	470,269,239.21
减：营业成本	14	296,484,872.00	358,202,312.87
税金及附加		2,905,359.00	3,190,797.16
销售费用		-	-
管理费用		87,991,865.50	85,015,449.03
研发费用		-	-
财务费用		-8,218,229.61	-12,318,137.99
其中：利息费用		-	-
利息收入		-	-
加：其他收益	15	176,983.08	261,524.68
投资收益（损失以“-”号填列）		-	-
净敞口套期收益（损失以“-”号填列）		-	-
公允价值变动收益（损失以“-”号填列）		-893,260.19	1,137,888.80
信用减值损失（损失以“-”号填列）		-	-
资产减值损失（损失以“-”号填列）		-	-
资产处置收益（损失以“-”号填列）		-	-
二、营业利润（亏损以“-”号填列）		32,700,044.63	37,578,231.62
加：营业外收入	16	1,210,337.07	2,464,209.77
减：营业外支出	17	799,655.22	323,104.47
三、利润总额（亏损总额以“-”号填列）		33,110,726.48	39,719,336.92
减：所得税费用		8,518,382.82	9,994,923.42
四、净利润（净亏损以“-”号填列）		24,592,343.66	29,724,413.50
（一）持续经营净利润（净亏损以“-”号填列）			
（二）终止经营净利润（净亏损以“-”号填列）			
五、其他综合收益的税后净额		-	-
（一）不能重分类进损益的其他综合收益		-	-
1. 重新计量设定受益计划变动额		-	-
2. 权益法下不能转损益的其他综合收益		-	-
3. 其他权益工具投资公允价值变动		-	-
4. 企业自身信用风险公允价值变动		-	-
（二）将重分类进损益的其他综合收益		-	-
1. 权益法下可转损益的其他综合收益		-	-
2. 其他债权投资公允价值变动		-	-
3. 金融资产重分类计入其他综合收益的金额		-	-
4. 其他债权投资信用减值准备		-	-
5. 现金流量套期储备		-	-
6. 外币财务报表折算差额		-	-
六、综合收益总额		24,592,343.66	29,724,413.50
七、每股收益			
（一）基本每股收益			
（二）稀释每股收益			

单位负责人：

财务负责人：

制表人：

（后附注体系会计报表的组成部分）

5







现金流量表

2022年度

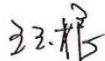
编制单位：深圳市合创建设工程顾问有限公司		金额单位：人民币元	
项 目	行次	本期金额	上年金额
一、经营活动产生的现金流量			
销售商品、提供劳务收到的现金		407,259,775.75	472,568,026.93
收到的税费返还		-	-
收到的其他与经营活动有关的现金		81,556,407.40	155,776,349.46
经营活动现金流入小计		488,816,183.15	628,344,376.39
购买商品、接受劳务支付的现金		211,172,743.84	358,159,683.92
支付给职工以及为职工支付的现金		163,214,919.52	156,315,204.59
支付的各项税费		42,165,064.41	43,266,272.83
支付的其他与经营活动有关的现金		106,185,388.63	22,000,826.88
经营活动现金流出小计		522,738,116.40	579,741,988.22
经营活动产生的现金流量净额		-33,921,933.25	48,602,388.17
二、投资活动产生的现金流量			
收回投资所收到的现金		-	-
取得投资收益所收到的现金		-	-
处置固定资产、无形资产和其他长期资产而收回的现金净额		-	-
处置子公司及其他营业单位收到的现金净额		-	-
收到的其他与投资活动有关的现金		-	-
投资活动现金流入小计		-	-
购建固定资产、无形资产和其他长期资产所支付的现金		232,059.79	2,617,671.43
投资所支付的现金		-	-
取得子公司及其他营业单位支付的现金净额		-	-
支付的其他与投资活动有关的现金		-	-
投资活动现金流出小计		232,059.79	2,617,671.43
投资活动产生的现金流量净额		-232,059.79	-2,617,671.43
三、筹资活动产生的现金流量			
吸收投资所收到的现金		-	-
取得借款收到的现金		-	-
发行债券收到的现金		-	-
收到的其它与筹资活动有关的现金		-	-
筹资活动现金流入小计		-	-
偿还债务所支付的现金		-	-
分配股利、利润或偿付利息所支付的现金		15,000,000.00	15,000,000.00
支付的其他与筹资活动有关的现金		-	-
筹资活动现金流出小计		15,000,000.00	15,000,000.00
筹资活动产生的现金流量净额		-15,000,000.00	-15,000,000.00
四、汇率变动对现金的影响额			
		-	-
五、现金及现金等价物净增加额			
		-49,153,993.04	30,984,716.74
加：期初现金及现金等价物余额		349,206,852.99	318,222,136.25
六、期末现金及现金等价物余额			
		300,052,859.95	349,206,852.99

单位负责人： 财务负责人： 制表人：



所有者权益(股东权益)变动表

2022年度

编制单位: 深圳市合创建设工程顾问有限公司

金额单位: 人民币元

项目	本年金额							所有者权益合计
	实收资本(或股本)	其他权益工具		资本公积	减:库存股	其他综合收益	专项储备	
		优先股	永续债					
一、上年年末余额	50,000,000.00	-	-	-	-	-	-	163,862,887.06
加: 会计政策变更								-
前期差错更正								-
其他								-29,742.50
二、本年年初余额	50,000,000.00	-	-	-	-	-	-	163,833,144.56
三、本年增减变动金额(减少以“-”号填列)	-	-	-	-	-	-	-	9,592,343.66
(一) 综合收益总额								24,592,343.66
(二) 股东投入和减少资本								-
1、所有者投入的普通股								-
2、其他权益工具持有者投入资本								-
3、股份支付计入所有者权益的金额								-
4、其他								-
(三) 利润分配								-15,000,000.00
1、提取盈余公积								-
2、对所有者(或股东)的分配								-15,000,000.00
3、其他								-
(四) 所有者权益内部结转								-
1、资本公积转增资本(或股东)								-
2、盈余公积转增资本(或股东)								-
3、盈余公积弥补亏损								-
4、设定受益计划变动额结转留存收益								-
5、其他								-
四、本年年末余额	50,000,000.00	-	-	-	-	-	-	173,425,488.22



财务负责人: 王林 制表人: 迪育豪



所有者权益(股东权益)变动表
2021年度

编制单位: 深圳市合创建设工程顾问有限公司
金额单位: 人民币元

项目	上年金额							所有者权益合计
	实收资本(或股本)	其他权益工具 优先股 永续债 其他	资本公积	减: 库存股	其他综合收益	专项储备	盈余公积	
一、上年年末余额	50,000,000.00					771,795.70	98,366,677.86	149,138,473.56
加: 会计政策变更								
前期差错更正								
其他								
二、本年年初余额	50,000,000.00	-	-	-	-	771,795.70	98,366,677.86	149,138,473.56
三、本年增减变动金额(减少以“-”号填列)	-	-	-	-	-	-	14,724,413.50	14,724,413.50
(一) 综合收益总额							29,724,413.50	29,724,413.50
(二) 股东投入和减少资本								
1、所有者投入的普通股								
2、其他权益工具持有者投入资本								
3、股份支付计入所有者权益的金额								
4、其他								
(三) 利润分配							-15,000,000.00	-15,000,000.00
1、提取盈余公积								
2、对所有者(或股东)的分配							-15,000,000.00	-15,000,000.00
3、其他								
(四) 所有者权益内部结转								
1、资本公积转增资本(或股东)								
2、盈余公积转增资本(或股东)								
3、盈余公积弥补亏损								
4、设定受益计划变动额结转留存收益								
5、其他								
四、本年年末余额	50,000,000.00	-	-	-	-	771,795.70	113,091,091.36	163,862,887.06

财务总监: 王强
财务负责人: 王强
制表人: 王强





深圳市合创建设工程顾问有限公司

财务报表附注

2022 年度

附注一、公司的基本情况

公司名称：深圳市合创建设工程顾问有限公司

注册地址：深圳市福田区福田街道福山社区彩田路 2010 号中深花园 A 座 1001、1003、1005、1006、1008、1010、1012

统一社会信用代码：91440300754291430W

法定代表人：常运青

注册资本：人民币 12000 万元

组织形式：有限责任公司（法人独资）

经营范围：投资咨询；建设工程质量安全等第三方评估与咨询服务；工程设计、工程监理（包括水利部监理及环境监理）、工程造价咨询、工程项目管理、工程施工、工程技术咨询、工程招标代理；政府采购项目招标代理及政府采购咨询服务（以上均须在取得行政主管部门批准的资质范围内开展业务）。（法律、行政法规、国务院决定禁止的项目除外，限制的项目须取得许可后方可经营）。工程招标代理（包括中央投资项目及政府采购项目招标代理）。

附注二、财务报表的编制基础

一、编制基础

本公司财务报表以持续经营假设为基础，根据实际发生的交易和事项，按照财政部发布的企业会计准则及其应用指南、解释及其他有关规定（统称“企业会计准则”）编制。

根据企业会计准则的相关规定，本公司会计核算以权责发生制为基础。除某些金融工具外，本财务报表均以历史成本为计量基础。资产如果发生减值，则按照相关规定计提相应的减值准备。

二、持续经营

本公司自报告期末起 12 个月内不存在对本公司持续经营能力产生重大疑虑的事项或情况。

附注三、重要会计政策和会计估计

一、会计期间

本公司的会计期间分为年度和中期，会计中期指短于一个完整的会计年度的报告期间。本公司会计年度采用公历年度，即每年自 1 月 1 日起至 12 月 31 日止。

二、营业周期

正常营业周期是指本公司从购买用于加工的资产起至实现现金或现金等价物的期间。本公司以 12 个月作为一个营业周期，并以其作为资产和负债的流动性划分标准。

三、记账本位币

人民币为本公司经营所处的主要经济环境中的货币，本公司以人民币为记账本位币。本公司编制本财务报表时所采用的货币为人民币。

四、现金及现金等价物的确定标准



本公司现金及现金等价物包括库存现金、可以随时用于支付的存款以及本公司持有的期限短（一般为从购买日起三个月内到期）、流动性强、易于转换为已知金额现金、价值变动风险很小的投资。

五、应收款项

应收款项包括应收账款、其他应收款等。

1、坏账准备的确认标准

本公司在资产负债表日对应收款项账面价值进行检查，对存在下列客观证据表明应收款项发生减值的，计提减值准备：①债务人发生严重的财务困难；②债务人违反合同条款（如偿付利息或本金发生违约或逾期等）；③债务人很可能倒闭或进行其他财务重组；④其他表明应收款项发生减值的客观依据。

2、坏账准备的计提方法

坏账损失采用备抵法核算

3、坏账准备的转回

如有客观证据表明该应收款项价值已恢复，且客观上与确认该损失后发生的事项有关，原确认的减值损失予以转回，计入当期损益。但是，该转回后的账面价值不超过假定不计提减值准备情况下该应收款项在转回日的摊余成本。

六、固定资产

1、固定资产确认条件

固定资产是指为生产商品、提供劳务、出租或经营管理而持有的，使用寿命超过一个会计年度的有形资产。固定资产仅在与其有关的经济利益很可能流入本公司，且其成本能够可靠地计量时才予以确认。固定资产按成本并考虑预计弃置费用因素的影响进行初始计量。

2、各类固定资产的折旧方法

固定资产从达到预定可使用状态的次月起，采用年限平均法在使用寿命内计提折旧。各类固定资产的使用寿命、预计净残值和年折旧率如下：

类别	折旧年限（年）	残值率（%）	年折旧率（%）
房屋及建筑物	20	0.00	5.00
电子设备	5	0.00	20.00
运输设备	5	0.00	20.00

预计净残值是指假定固定资产预计使用寿命已满并处于使用寿命终了时的预期状态，本公司目前从该项资产处置中获得的扣除预计处置费用后的金额。

七、长期待摊费用

对于已经发生但应由本期和以后各期负担的分摊期限在1年以上的各项费用，包括经营租入固定资产改良支出，作为长期待摊费用按预计受益年限分期摊销。如果长期待摊费用项目不能使以后会计期间受益的，则将其尚未摊销的摊余价值全部转入当期损益。

八、收入

1、商品销售收入

在已将商品所有权上的主要风险和报酬转移给买方，既没有保留通常与所有权相联系的继续管理权，也没有对已售商品实施有效控制，收入的金额能够可靠地计量，相关的经济利益很可能流入企业，相关的已发生或将发生的成本能够可靠地计量时，确认商品销售收入的实现。



2、提供劳务收入

在提供劳务交易的结果能够可靠估计的情况下，于资产负债表日按照完工百分比法确认提供的劳务收入。劳务交易的完工进度按已经发生的劳务成本占估计总成本的比例确定。

提供劳务交易的结果能够可靠估计是指同时满足：①收入的金额能够可靠地计量；②相关的经济利益很可能流入企业；③交易的完工程度能够可靠地确定；④交易中已发生和将发生的成本能够可靠地计量。

如果提供劳务交易的结果不能够可靠估计，则按已经发生并预计能够得到补偿的劳务成本金额确认提供的劳务收入，并将已发生的劳务成本作为当期费用。已经发生的劳务成本如预计不能得到补偿的，则不确认收入。

本公司与其他企业签订的合同或协议包括销售商品和提供劳务时，如销售商品部分和提供劳务部分能够区分并单独计量的，将销售商品部分和提供劳务部分分别处理；如销售商品部分和提供劳务部分不能够区分，或虽能区分但不能够单独计量的，将该合同全部作为销售商品处理。

九、其他重要的会计政策和会计估计

无。

十、重要会计政策、会计估计的变更

无。

附注四、税项

1、主要税种及税率

税 项	计税基础	税 率
增值税	营业收入	6%
城建税	按应纳流转税额	7%
教育费附加	按应纳流转税额	3%
地方教育费附加	按应纳流转税额	2%
企业所得税	按应纳税所得额	25%
个人所得税	由公司代扣代缴	
其他税项	按税务局规定缴纳	

附注五、主要财务报表项目注释：

注释1、货币资金

项目	期末余额	期初余额
库存现金	273,453.08	170,894.08
银行存款	22,013,406.87	23,269,958.91
其他货币资金	277,766,000.00	325,766,000.00
合计	300,052,859.95	349,206,852.99



注释2、以公允价值计量且其变动计入当期损益的金融资产

项目	期末余额	期初余额
指定为以公允价值计量且其变动计入当期损益的金融资产	13,710,998.25	14,604,258.44
合计	13,710,998.25	14,604,258.44

注释3、应收账款

账龄	期末余额			期初余额		
	账面余额	坏账准备	账面价值	账面余额	坏账准备	账面价值
1年以内	57,639,977.65	-	57,639,977.65	51,051,842.13	-	51,051,842.13
1-2年	5,034,853.42	-	5,034,853.42	3,915,284.80	-	3,915,284.80
2-3年	1,854,557.21	-	1,854,557.21	1,633,871.83	-	1,633,871.83
3年以上	4,940,583.26	-	4,940,583.26	4,027,233.52	-	4,027,233.52
合计	69,469,971.54	-	69,469,971.54	60,628,232.28	-	60,628,232.28

注释4、其他应收款

账龄	期末余额			期初余额		
	账面余额	坏账准备	账面价值	账面余额	坏账准备	账面价值
1年以内	67,036,640.51	-	67,036,640.51	28,110,853.51	-	28,110,853.51
1-2年	4,938,295.63	-	4,938,295.63	4,758,729.78	-	4,758,729.78
2-3年	2,801,321.78	-	2,801,321.78	2,987,302.27	-	2,987,302.27
3年以上	20,058,163.15	-	20,058,163.15	18,860,596.04	-	18,860,596.04
合计	94,834,421.07	-	94,834,421.07	54,717,481.60	-	54,717,481.60

注释5、固定资产及累计折旧

项目	期初余额	本期增加	本期减少	期末余额
一、固定资产原值				
房屋建筑物	19,817,032.99	-	-	19,817,032.99
电子设备	432,579.64	-	-	432,579.64
运输设备	3,535,998.60	232,059.79	-	3,768,058.39
小计	23,785,611.23	-	-	24,017,671.02
二、累计折旧				
房屋建筑物	3,987,677.71	924,906.84	-	4,912,584.55
电子设备	417,938.87	11,012.76	-	428,951.63
运输设备	2,934,442.30	238,100.00	-	3,172,542.30
小计	7,340,058.88	1,174,019.60	-	8,514,078.48
三、固定资产净值	16,445,552.35			15,503,592.54



注释6、长期待摊费用

项目	期初余额	本期增加	本期减少	期末余额
租车	16,066.33	-	16,066.33	-
合计	16,066.33	-	16,066.33	-

注释7、应付账款

账龄	期末余额		期初余额	
	金额	比例 (%)	金额	比例 (%)
1年以内	23,683,687.63	74.98%	19,754,541.46	72.62%
1-2年	1,166,354.88	3.69%	3,202,389.02	11.77%
2-3年	2,744,973.92	8.69%	1,950,875.02	7.17%
3年以上	3,991,644.25	12.64%	2,295,169.23	8.44%
合计	31,586,660.68	100.00%	27,202,974.73	100.00%

注释8、预收款项

账龄	期末余额		期初余额	
	金额	比例 (%)	金额	比例 (%)
1年以内	18,741,387.47	67.65%	16,811,504.22	69.52%
1-2年	2,022,272.37	7.30%	833,199.44	3.45%
2-3年	619,567.92	2.24%	2,984,960.97	12.34%
3年以上	6,319,818.21	22.81%	3,552,054.96	14.69%
合计	27,703,045.97	100.00%	24,181,719.59	100.00%

注释9、应交税费

项目	期末余额	期初余额
增值税	1,220,689.51	2,040,745.39
企业所得税	3,761,240.72	4,865,129.25
个人所得税	316,119.89	290,311.51
城市维护建设税	85,448.27	142,852.18
教育费附加	36,620.69	61,222.36
地方教育费附加	24,413.79	40,814.91
合计	5,444,532.87	7,441,075.60

注：本公司相关税项以税务局核定数为准。



注释10、其他应付款

账龄	期末余额		期初余额	
	金额	比例 (%)	金额	比例 (%)
1 年以内	130,916,597.36	53.17%	205,125,097.85	77.80%
1-2 年	78,176,596.87	31.75%	40,480,869.55	15.36%
2-3 年	24,595,405.76	9.99%	11,938,664.43	4.53%
3 年以上	12,545,770.01	5.09%	6,102,605.58	2.31%
合计	246,234,370.00	100.00%	263,647,237.41	100.00%

注释11、实收资本

投资主体	认缴注册资本总额		实收资本	
	金额	占注册资本比例	金额	占注册资本比例
深圳合创建设发展顾问(集团)有限公司	120,000,000.00	100.00%	50,000,000.00	41.67%
合计	120,000,000.00	100.00%	50,000,000.00	41.67%

本公司首次实收资本业经深圳广诚会计师事务所以深诚验字[2008]第075号验资报告验证确认,2011年6月14日通过中国银行增资24,000,000.00元,并于2011年6月15日在深圳市市场监督管理局完成变更手续。2017年12月28日通过招商银行增资20,000,000.00元,并于2017年12月25日在深圳市市场监督管理局完成变更手续。

注释12、盈余公积

项目	期初余额	本期增加	本期减少	期末余额
法定盈余公积	521,815.71	-	-	521,815.71
任意盈余公积	249,979.99	-	-	249,979.99
合计	771,795.70	-	-	771,795.70

注释13、未分配利润

项目	本期	上期
调整前上期末未分配利润	113,091,091.36	98,366,677.86
调整期初未分配利润合计数(调增+,调减-)	-29,742.50	
调整后期初未分配利润	113,061,348.86	98,366,677.86
加:本期净利润	24,592,343.66	29,724,413.50
减:提取法定盈余公积	-	-
提取任意盈余公积	-	-
提取一般风险准备	-	-
应付普通股股利	15,000,000.00	15,000,000.00
期末未分配利润	122,653,692.52	113,091,091.36



注释14、营业收入与营业成本

项目分类	本期发生额		上期发生额	
	营业收入	营业成本	营业收入	营业成本
监理费收入	306,519,395.36	220,268,365.29	350,950,807.29	267,317,911.52
造价收入	72,114,370.19	51,822,216.39	78,955,338.86	60,139,985.00
招标代理收入	14,250,529.50	10,240,594.51	14,390,920.50	10,961,510.08
项目管理收入	2,792,852.78	2,006,976.15	5,802,758.20	4,419,939.12
工程咨询收入	13,835,687.03	9,942,483.94	19,756,637.90	15,048,556.87
专业技术服务	3,067,353.77	2,204,235.72	412,776.46	314,410.28
合计	412,580,188.63	296,484,872.00	470,269,239.21	358,202,312.87

注释15、其他收益

项目	本期发生额	上期发生额
税务补贴	176,983.08	261,524.68
合计	176,983.08	261,524.68

注释16、营业外收入

项目	本期发生额	上期发生额
补贴收入	1,210,337.06	2,464,209.77
其他收入	0.01	-
合计	1,210,337.07	2,464,209.77

注释17、营业外支出

项目	本期发生额	上期发生额
罚款支出	11,201.03	139,000.00
捐赠支出	309,000.00	20,000.00
违约金支出	443,122.00	
滞纳金支出	11,332.19	
其他支出	25,000.00	164,104.47
合计	799,655.22	323,104.47



注释18、现金流量表补充资料表

补充资料	本期金额	上期金额
1. 将净利润调节为经营活动现金流量:		
净利润	24,592,343.66	29,724,413.50
加: 资产减值准备	-	-
固定资产折旧、油气资产折耗、生产性生物资产折旧	1,174,019.60	1,077,759.21
无形资产摊销	-	-
长期待摊费用摊销	16,066.33	64,266.00
处置固定资产、无形资产和其他长期资产的损失(收益以“-”号填列)	-	-
固定资产报废损失(收益以“-”号填列)	-	-
公允价值变动损失(收益以“-”号填列)	893,260.19	-1,137,888.80
财务费用(收益以“-”号填列)	-	-
投资损失(收益以“-”号填列)	-	-
递延所得税资产减少(增加以“-”号填列)	-	-
递延所得税负债增加(减少以“-”号填列)	-	-
存货的减少(增加以“-”号填列)	-	-
经营性应收项目的减少(增加以“-”号填列)	-49,063,482.72	5,854,762.25
经营性应付项目的增加(减少以“-”号填列)	-11,534,140.31	13,019,076.01
其他	-	-
经营活动产生的现金流量净额	-33,921,933.25	48,602,388.17
2. 不涉及现金收支的重大活动:		
销售商品、提供劳务收到的银行承兑汇票背书转让的金额	-	-
债务转为资本	-	-
一年内到期的可转换公司债券	-	-
融资租入固定资产	-	-
3. 现金及现金等价物净变动情况:		
现金的期末余额	300,052,859.95	349,206,852.99
减: 现金的期初余额	349,206,852.99	318,222,136.25
加: 现金等价物的期末余额	-	-
减: 现金等价物的期初余额	-	-
现金及现金等价物净增加额	-49,153,993.04	30,984,716.74





营业执照

统一社会信用代码 91440300771614414T

名称 深圳同德会计师事务所（普通合伙）
 类型 合伙企业
 经营场所 深圳市福田区上步南路上步大厦21B
 执行事务合伙人 郑海明
 成立日期 2005年02月01日



重要提示

1. 商事主体的经营范围由章程确定。经营范围中属于法律、法规规定应当经批准的项目，取得许可审批文件后方可开展相关经营活动。
2. 商事主体经营范围和许可审批项目等有关事项及年报信息和其他信用信息，请登录深圳市市场和质量监督管理局委员会商事主体信用信息公示平台（网址<http://www.szcredit.org.cn>）或扫描执照的二维码查询。
3. 商事主体须于每年1月1日-6月30日向商事登记机关提交上一年度的年度报告。商事主体应当按照《企业信息公示暂行条例》等规定向社会公示商事主体信息。



登记机关

2018年01月29日



企业信用信息公示系统网址：

中华人民共和国国家工商行政管理总局



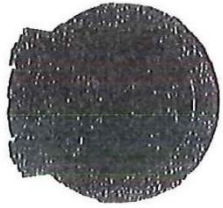

会计师事务所 执业证书

名 称：深圳同德会计师事务所（普通合伙）
 首席合伙人：郑海明
 主任会计师：郑海明
 经营场所：深圳市福田区上步南路上步大厦218



组织形式：普通合伙
 执业证书编号：47470090
 批准执业文号：深财会[2005]8号
 批准执业日期：2005年1月24日

说明

证书序号：0003917



- 1、《会计师事务所执业证书》是证明持有人经财政部门依法审批，准予执行注册会计师法定业务的凭证。
- 2、《会计师事务所执业证书》记载事项发生变动的，应当向财政部门申请换发。
- 3、《会计师事务所执业证书》不得伪造、涂改、出租、出借、转让。
- 4、会计师事务所终止或执业许可注销的，应当向财政部门交回《会计师事务所执业证书》。

发证机关：深圳市财政委员会
 二〇一八年二月三十一日

中华人民共和国财政部制



姓名 万雅男
Full name _____
性别 女
Sex _____
出生日期 1974/05/18
Date of birth _____
工作单位 深圳广深会计师事务所
Working unit _____
身份证号码 41110219740518052X
Identity card No. _____

证书编号：440300050001 No. of Certificate	年度检验登记 Annual Renewal Registration
批准注册协会：深圳市注册会计师协会 Authorized Institute of CPAs	本证书经检验合格，继续有效一年。 This certificate is valid for another year after this renewal.
发证日期：2002年 10月 10日 Date of Issuance /y /m /d	
	万雅男 440300050001 深圳市注册会计师协会



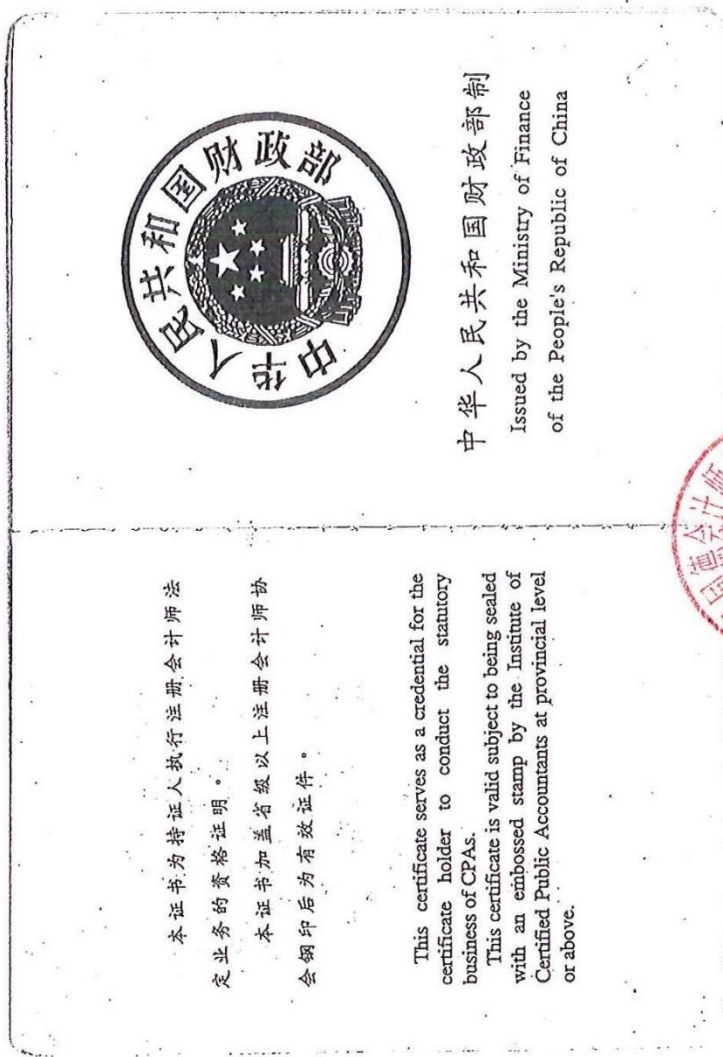



姓名 郑海明
Full name
性别 男
Sex
出生日期 1971年10月15日
Date of birth
工作单位 天勤(深圳)会计师事务所
Working unit
身份证号码 440301711015411
Identity card No.



年度检验登记
Annual Renewal Registration

本证书经检验合格，继续有效一年。
This certificate is valid for another year after
this renewal.

2017.5.25

证书编号：
No. of Certificate 4403A0039

批准注册协会：
Authorized Institute of CPAs 深圳市注册会计师协会

发证日期：
Date of Issuance 1999年 10月 01日
ly /m /d

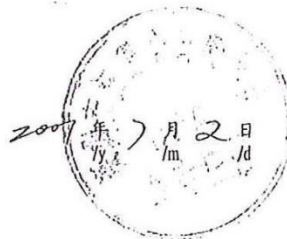

本证书为持证人执行注册会计师法定业务的资格证明。

本证书加盖省级以上注册会计师协会钢印后为有效证件。

This certificate serves as a credential for the certificate holder to conduct the statutory business of CPAs.

This certificate is valid subject to being sealed with an embossed stamp by the Institute of Certified Public Accountants at provincial level or above.



中华人民共和国财政部制

Issued by the Ministry of Finance
of the People's Republic of China





2023 年财务审计报告

一、审计报告	1-2	
二、已审会计报表		
1、资产负债表	3-4	深圳同德会计师事务所（普通合伙）
2、利润表	5	关于深圳市合创建设工程顾问有限公司
3、现金流量表	6	二〇二三年度会计报表的
4、所有者权益（股东权益）变动表	7-8	审计报告
5、财务报表附注	9-16	
三、本所《执业许可证》及《营业执照》复印件		

您可使用手机“扫一扫”或进入“注册会计师行业统一监管平台 (<http://acc.mof.gov.cn>)”进行查验。
报告编号: 粤24BFLD3LTG





SHENZHEN TONGDE CERTIFIED PUBLIC
ACCOUNTANTS (GENERAL PARTNERSHIP)
RmB、C、D 21/F, ShangBu Building, FuTian
District, Shenzhen
Tel: 0755-83661610
Direct: 0755-83661670
Http://www.sztongde.com

深圳同德会计师事务所(普通合伙)

深圳市福田区上步大厦 21 楼 B、C、D

总机: 0755-83661610

直线: 0755-83661670

网址: www.sztongde.com

*机密

审计报告

同财审字[2024]第 004 号

深圳市合创建设工程顾问有限公司全体股东:

一、审计意见

我们审计了深圳市合创建设工程顾问有限公司(以下简称贵公司)的财务报表,包括 2023 年 12 月 31 日的资产负债表,2023 年度的利润表、所有者权益变动表和现金流量表以及相关财务报表附注。

我们认为,后附的贵公司的财务报表在所有重大方面按照企业会计准则的规定编制,公允反映了贵公司 2023 年 12 月 31 日的财务状况以及 2023 年度的经营成果和现金流量。

二、形成审计意见的基础

我们按照中国注册会计师审计准则的规定执行了审计工作。审计报告的“注册会计师对财务报表审计的责任”部分进一步阐述了我们在这些准则下的责任。按照中国注册会计师职业道德守则,我们独立于贵公司,并履行了职业道德方面的其他责任。我们相信,我们获取的审计证据是充分、适当的,为发表审计意见提供了基础。

三、其他信息

贵公司管理层对其他信息负责。其他信息包括年度报告中涵盖的信息,但不包括财务报表和我们的审计报告。

我们对财务报表发表的审计意见不涵盖其他信息,我们也不对其他信息发表任何形式的鉴证结论。

结合我们对财务报表的审计,我们的责任是阅读其他信息,在此过程中,考虑其他信息是否与财务报表或我们在审计过程中了解到的情况存在重大不一致或者似乎存在重大错报。

基于我们已执行的工作,如果我们确定其他信息存在重大错报,我们应当报告该事实。在这方面,我们无任何事项需要报告。

四、管理层和治理层对财务报表的责任

管理层负责按照企业会计准则的规定编制财务报表,使其实现公允反映,并设计、执行和维护必要的内部控制,以使财务报表不存在由于舞弊或错误导致的重大错报。

在编制财务报表时,管理层负责评估贵公司的持续经营能力,披露与持续经营相关的事项(如适用),并运用持续经营假设,除非计划进行清算、终止运营或别无其他现实的选择。

治理层负责监督贵公司的财务报告过程。



五、注册会计师对财务报表审计的责任

我们的目标是对财务报表整体是否不存在由于舞弊或错误导致的重大错报获取合理保证，并出具包含审计意见的审计报告。合理保证是高水平的保证，但并不能保证按照审计准则执行的审计在某一重大错报存在时总能发现。错报可能由于舞弊或错误导致，如果合理预期错报单独或汇总起来可能影响财务报表使用者依据财务报表作出的经济决策，则通常认为错报是重大的。

在按照审计准则执行审计工作的过程中，我们运用职业判断，并保持职业怀疑。同时，我们也执行以下工作：

(1) 识别和评估由于舞弊或错误导致的财务报表重大错报风险，设计和实施审计程序以应对这些风险，并获取充分、适当的审计证据，作为发表审计意见的基础。由于舞弊可能涉及串通、伪造、故意遗漏、虚假陈述或凌驾于内部控制之上，未能发现由于舞弊导致的重大错报的风险高于未能发现由于错误导致的重大错报的风险。

(2) 了解与审计相关的内部控制，以设计恰当的审计程序，但目的并非对内部控制的有效性发表意见。

(3) 评价管理层选用会计政策的恰当性和作出会计估计及相关披露的合理性。

(4) 对管理层使用持续经营假设的恰当性得出结论。同时，根据获取的审计证据，就可能导致对贵公司持续经营能力产生重大疑虑的事项或情况得出结论。如果我们得出结论认为存在重大不确定性，审计准则要求我们在审计报告中提请报告使用者注意财务报表中的相关披露；如果披露不充分，我们应当发表非无保留意见。我们的结论基于审计报告日可获得的信息。然而，未来的事项或情况可能导致贵公司不能持续经营。

(5) 评价财务报表的总体列报、结构和内容（包括披露），并评价财务报表是否公允反映相关交易和事项。

我们与治理层就计划的审计范围、时间安排和重大审计发现等事项进行沟通，包括沟通我们在审计中识别出的值得关注的内部控制缺陷。



中国 深圳

中国注册会计师：



中国注册会计师：



2024年2月27日



资产负债表

2023年12月31日

编制单位：深圳市合创建设工程顾问有限公司

金额单位：人民币元

资产	注释	期末数	期初数
流动资产：			
货币资金	1	288,709,542.92	300,052,859.95
交易性金融资产	2	12,121,907.35	13,710,998.25
衍生金融资产		-	-
应收票据		-	-
应收账款	3	65,027,637.99	69,469,971.54
应收账款融资		-	-
预付款项		494,279.92	805,449.72
其他应收款	4	119,708,327.09	94,834,421.07
存货		-	-
合同资产		-	-
持有待售的资产		-	-
一年内到期的非流动资产		-	-
其他流动资产		-	-
流动资产合计		486,061,695.27	478,873,700.53
非流动资产：			
债权投资		-	-
其他债权投资		-	-
长期应收款		-	-
长期股权投资		-	-
其他权益工具投资		-	-
其他非流动金融资产		-	-
投资性房地产		-	-
固定资产	5	16,886,504.54	15,503,592.54
在建工程		-	-
生产性生物资产		-	-
油气资产		-	-
使用权资产		-	-
无形资产		-	-
开发支出		-	-
商誉		-	-
长期待摊费用		-	-
递延所得税资产		-	-
其他非流动资产		-	-
非流动资产合计		16,886,504.54	15,503,592.54
资产总计		502,948,199.81	494,377,293.07

单位负责人

财务负责人

制表人：

(后附注释系会计报表的组成部分)

3



资产负债表（续）

2023年12月31日

编制单位：深圳市合创建设工程顾问有限公司

金额单位：人民币元

负债及所有者权益	注释	期末数	期初数
流动负债：			
短期借款		-	-
交易性金融负债		-	-
衍生金融负债		-	-
应付票据		-	-
应付账款	6	25,316,668.19	31,586,660.68
预收款项	7	30,305,733.53	27,703,045.97
合同负债		-	-
应付职工薪酬		27,983,195.33	9,983,195.33
应交税费	8	1,800,009.31	5,444,532.87
其他应付款	9	239,648,359.16	246,234,370.00
持有待售的负债		-	-
一年内到期的非流动负债		-	-
其他流动负债		-	-
流动负债合计		325,053,965.52	320,951,804.85
非流动负债：			
长期借款		-	-
应付债券		-	-
租赁负债		-	-
长期应付款		-	-
预计负债		-	-
递延收益		-	-
递延所得税负债		-	-
其他非流动负债		-	-
非流动负债合计		-	-
负债合计		325,053,965.52	320,951,804.85
所有者权益（或股东权益）：			
实收资本（或股本）	10	50,000,000.00	50,000,000.00
其他权益工具		-	-
资本公积		-	-
减：库存股		-	-
其他综合收益		-	-
专项储备		-	-
盈余公积	11	771,795.70	771,795.70
未分配利润	12	127,122,438.59	122,653,692.52
所有者权益（或股东权益）合计		177,894,234.29	173,425,488.22
负债和所有者权益（或股东权益）总计		502,948,199.81	494,377,293.07

单位负责人： 财务负责人： 制表人：

（后附注释系会计报表的组成部分）

4



利润表

2023年度

编制单位：深圳市合创建设工程顾问有限公司

金额单位：人民币元

项 目	注释	本期金额	上期金额
一、营业收入	13	435,782,428.38	412,580,188.63
减：营业成本	13	341,182,617.28	296,484,872.00
税金及附加		3,058,422.39	2,905,359.00
销售费用		-	-
管理费用		95,827,469.85	87,991,865.50
研发费用		-	-
财务费用		-12,224,683.47	-8,218,229.61
其中：利息费用		-	-
利息收入		-	-
加：其他收益	14	108,791.10	176,983.08
投资收益（损失以“-”号填列）		-	-
净敞口套期收益（损失以“-”号填列）		-	-
公允价值变动收益（损失以“-”号填列）		-1,589,090.90	-893,260.19
信用减值损失（损失以“-”号填列）		-	-
资产减值损失（损失以“-”号填列）		-	-
资产处置收益（损失以“-”号填列）		-	-
二、营业利润（亏损以“-”号填列）		6,458,302.53	32,700,044.63
加：营业外收入	15	674,045.91	1,210,337.07
减：营业外支出	16	627,907.06	799,655.22
三、利润总额（亏损总额以“-”号填列）		6,504,441.38	33,110,726.48
减：所得税费用		2,035,695.31	8,518,382.82
四、净利润（净亏损以“-”号填列）		4,468,746.07	24,592,343.66
（一）持续经营净利润（净亏损以“-”号填列）		-	-
（二）终止经营净利润（净亏损以“-”号填列）		-	-
五、其他综合收益的税后净额		-	-
（一）不能重分类进损益的其他综合收益		-	-
1. 重新计量设定受益计划变动额		-	-
2. 权益法下不能转损益的其他综合收益		-	-
3. 其他权益工具投资公允价值变动		-	-
4. 企业自身信用风险公允价值变动		-	-
（二）将重分类进损益的其他综合收益		-	-
1. 权益法下可转损益的其他综合收益		-	-
2. 其他债权投资公允价值变动		-	-
3. 金融资产重分类计入其他综合收益的金额		-	-
4. 其他债权投资信用减值准备		-	-
5. 现金流量套期储备		-	-
6. 外币财务报表折算差额		-	-
六、综合收益总额		4,468,746.07	24,592,343.66
七、每股收益			
（一）基本每股收益			
（二）稀释每股收益			

单位负责人： 财务负责人： 制表人：

（后附注释系会计报表的组成部分）

5



现金流量表

2023年度

编制单位：深圳市合创建设工程顾问有限公司

金额单位：人民币元

项 目	行次	本期金额	上年金额
一、经营活动产生的现金流量			
销售商品、提供劳务收到的现金		442,827,449.49	407,259,775.75
收到的税费返还		-	-
收到的其他与经营活动有关的现金		172,658,664.48	81,556,407.40
经营活动现金流入小计		615,486,113.97	488,816,183.15
购买商品、接受劳务支付的现金		347,141,439.97	211,172,743.84
支付给职工以及为职工支付的现金		163,862,223.17	163,214,919.52
支付的各项税费		35,560,869.61	42,165,064.41
支付的其他与经营活动有关的现金		77,610,590.16	106,185,388.63
经营活动现金流出小计		624,175,122.91	522,738,116.40
经营活动产生的现金流量净额		-8,689,008.94	-33,921,933.25
二、投资活动产生的现金流量			
收回投资所收到的现金		-	-
取得投资收益所收到的现金		-	-
处置固定资产、无形资产和其他长期资产而收回的现金净额		-	-
处置子公司及其他营业单位收到的现金净额		-	-
收到的其他与投资活动有关的现金		-	-
投资活动现金流入小计		-	-
购建固定资产、无形资产和其他长期资产所支付的现金		2,654,308.09	232,059.79
投资所支付的现金		-	-
取得子公司及其他营业单位支付的现金净额		-	-
支付的其他与投资活动有关的现金		-	-
投资活动现金流出小计		2,654,308.09	232,059.79
投资活动产生的现金流量净额		-2,654,308.09	-232,059.79
三、筹资活动产生的现金流量			
吸收投资所收到的现金		-	-
取得借款收到的现金		-	-
发行债券收到的现金		-	-
收到的其它与筹资活动有关的现金		-	-
筹资活动现金流入小计		-	-
偿还债务所支付的现金		-	-
分配股利、利润或偿付利息所支付的现金		-	15,000,000.00
支付的其他与筹资活动有关的现金		-	-
筹资活动现金流出小计		-	15,000,000.00
筹资活动产生的现金流量净额		-	-15,000,000.00
四、汇率变动对现金的影响额		-	-
五、现金及现金等价物净增加额		-11,343,317.03	-49,153,993.04
加：期初现金及现金等价物余额		300,052,859.95	349,206,852.99
六、期末现金及现金等价物余额		288,709,542.92	300,052,859.95

单位负责人： 财务负责人： 制表人：





所有者权益(股东权益)变动表

2023年度

金额单位:人民币元

项目	本年年金额							所有者权益合计			
	实收资本(或股本)	其他权益工具			资本公积	库存股	其他综合收益		专项储备	盈余公积	未分配利润
		优先股	永续债	其他							
一、上年年末余额	50,000,000.00	-	-	-	-	-	-	771,795.70	122,653,692.52	173,425,488.22	
加:会计政策变更											
前期差错更正											
其他											
二、本年初余额	50,000,000.00	-	-	-	-	-	-	771,795.70	122,653,692.52	173,425,488.22	
三、本年增减变动金额(减少以“-”号填列)											
(一)综合收益总额									4,468,746.07	4,468,746.07	
(二)股东投入和减少资本									4,468,746.07	4,468,746.07	
1、所有者投入的普通股											
2、其他权益工具持有者投入资本											
3、股份支付计入所有者权益的金额											
4、其他											
(三)利润分配											
1、提取盈余公积											
2、对所有者(或股东)的分配											
3、其他											
(四)所有者权益内部结转											
1、资本公积转增资本(或股东)											
2、盈余公积转增资本(或股东)											
3、盈余公积弥补亏损											
4、设定受益计划变动额结转留存收益											
5、其他											
四、本年年末余额	50,000,000.00	-	-	-	-	-	-	771,795.70	127,122,438.59	177,894,234.29	



编制单位:深圳市合创建设工程顾问有限公司

单位负责人: 王明一 制表人: 刘育厚





所有者权益(股东权益)变动表
2022年度

编制单位: 深圳市合创建设工程顾问有限公司

金额单位: 人民币元

项目	上年金额						所有者权益合计
	实收资本(或股本)	其他权益工具		资本公积	减: 库存股	其他综合收益	
		优先股	永续债				
一、上年年末余额	50,000,000.00					771,795.70	163,862,887.06
加: 会计政策变更							
前期差错更正							
其他						-29,742.50	-29,742.50
二、本年初余额	50,000,000.00					771,795.70	163,833,144.56
三、本年增减变动金额(减少以“-”号填列)							
(一) 综合收益总额							
(二) 股东投入和减少资本							
1、所有者投入的普通股							
2、其他权益工具持有者投入资本							
3、股份支付计入所有者权益的金额							
4、其他							
(三) 利润分配							
1、提取盈余公积						-15,000,000.00	-15,000,000.00
2、对所有者(或股东)的分配							
3、其他							
(四) 所有者权益内部结转							
1、资本公积转增资本(或股东)							
2、盈余公积转增资本(或股东)							
3、盈余公积弥补亏损							
4、设定受益计划变动额结转留存收益							
5、其他							
四、本年年末余额	50,000,000.00					771,795.70	173,425,488.22



单位负责人: 制表人:





深圳市合创建设工程顾问有限公司

财务报表附注

2023 年度

附注一、公司的基本情况

公司名称：深圳市合创建设工程顾问有限公司

注册地址：深圳市福田区福田街道福山社区彩田路 2010 号中深花园 A 座 1001、1003、1005、1006、1008、1010、1012

统一社会信用代码：91440300754291430W

法定代表人：常运青

认缴注册资本：人民币 12000 万元

经济性质：有限责任公司（法人独资）

经营范围：投资咨询；建设工程质量安全等第三方评估与咨询服务；工程设计、工程监理（包括水利部监理及环境监理）、工程造价咨询、工程项目管理、工程施工、工程技术咨询、工程招标代理；政府采购项目招标代理及政府采购咨询服务（以上均须在取得行政主管部门批准的资质范围内开展业务）。（法律、行政法规、国务院决定禁止的项目除外，限制的项目须取得许可后方可经营）。工程招标代理（包括中央投资项目及政府采购项目招标代理）。

附注二、财务报表的编制基础

一、编制基础

本公司财务报表以持续经营假设为基础，根据实际发生的交易和事项，按照财政部发布的企业会计准则及其应用指南、解释及其他有关规定（统称“企业会计准则”）编制。

根据企业会计准则的相关规定，本公司会计核算以权责发生制为基础。除某些金融工具外，本财务报表均以历史成本为计量基础。资产如果发生减值，则按照相关规定计提相应的减值准备。

二、持续经营

本公司自报告期末起 12 个月内不存在对本公司持续经营能力产生重大疑虑的事项或情况。

附注三、重要会计政策和会计估计

一、会计期间

本公司的会计期间分为年度和中期，会计中期指短于一个完整的会计年度的报告期间。本公司会计年度采用公历年度，即每年自 1 月 1 日起至 12 月 31 日止。

二、营业周期

正常营业周期是指本公司从购买用于加工的资产起至实现现金或现金等价物的期间。本公司以 12 个月作为一个营业周期，并以其作为资产和负债的流动性划分标准。

三、记账本位币

人民币为本公司经营所处的主要经济环境中的货币，本公司以人民币为记账本位币。本公司编制本财务报表时所采用的货币为人民币。

四、现金及现金等价物的确定标准



本公司现金及现金等价物包括库存现金、可以随时用于支付的存款以及本公司持有的期限短（一般为从购买日起三个月内到期）、流动性强、易于转换为已知金额现金、价值变动风险很小的投资。

五、应收款项

应收款项包括应收账款、其他应收款等。

1、坏账准备的确认标准

本公司在资产负债表日对应收款项账面价值进行检查，对存在下列客观证据表明应收款项发生减值的，计提减值准备：①债务人发生严重的财务困难；②债务人违反合同条款（如偿付利息或本金发生违约或逾期等）；③债务人很可能倒闭或进行其他财务重组；④其他表明应收款项发生减值的客观依据。

2、坏账准备的计提方法

坏账损失采用备抵法核算

3、坏账准备的转回

如有客观证据表明该应收款项价值已恢复，且客观上与确认该损失后发生的事项有关，原确认的减值损失予以转回，计入当期损益。但是，该转回后的账面价值不超过假定不计提减值准备情况下该应收款项在转回日的摊余成本。

六、固定资产

1、固定资产确认条件

固定资产是指为生产商品、提供劳务、出租或经营管理而持有的，使用寿命超过一个会计年度的有形资产。固定资产仅在与其有关的经济利益很可能流入本公司，且其成本能够可靠地计量时才予以确认。固定资产按成本并考虑预计弃置费用因素的影响进行初始计量。

2、各类固定资产的折旧方法

固定资产从达到预定可使用状态的次月起，采用年限平均法在使用寿命内计提折旧。各类固定资产的使用寿命、预计净残值和年折旧率如下：

类别	折旧年限（年）	残值率（%）	年折旧率（%）
房屋及建筑物	20	0.00	5.00
电子设备	5	0.00	20.00
运输设备	5	0.00	20.00

预计净残值是指假定固定资产预计使用寿命已满并处于使用寿命终了时的预期状态，本公司目前从该项资产处置中获得的扣除预计处置费用后的金额。

七、长期待摊费用

对于已经发生但应由本期和以后各期负担的分摊期限在1年以上的各项费用，包括经营租入固定资产改良支出，作为长期待摊费用按预计受益年限分期摊销。如果长期待摊费用项目不能使以后会计期间受益的，则将其尚未摊销的摊余价值全部转入当期损益。

八、收入

1、商品销售收入

在已将商品所有权上的主要风险和报酬转移给买方，既没有保留通常与所有权相联系的继续管理权，也没有对已售商品实施有效控制，收入的金额能够可靠地计量，相关的经济利益很可能流入企业，相关的已发生或将发生的成本能够可靠地计量时，确认商品销售收入的实现。



2、提供劳务收入

在提供劳务交易的结果能够可靠估计的情况下，于资产负债表日按照完工百分比法确认提供的劳务收入。劳务交易的完工进度按已经发生的劳务成本占估计总成本的比例确定。

提供劳务交易的结果能够可靠估计是指同时满足：①收入的金额能够可靠地计量；②相关的经济利益很可能流入企业；③交易的完工程度能够可靠地确定；④交易中已发生和将发生的成本能够可靠地计量。

如果提供劳务交易的结果不能够可靠估计，则按已经发生并预计能够得到补偿的劳务成本金额确认提供的劳务收入，并将已发生的劳务成本作为当期费用。已经发生的劳务成本如预计不能得到补偿的，则不确认收入。

本公司与其他企业签订的合同或协议包括销售商品和提供劳务时，如销售商品部分和提供劳务部分能够区分并单独计量的，将销售商品部分和提供劳务部分分别处理；如销售商品部分和提供劳务部分不能够区分，或虽能区分但不能够单独计量的，将该合同全部作为销售商品处理。

九、其他重要的会计政策和会计估计

无。

十、重要会计政策、会计估计的变更

无。

附注四、税项

税 项	计税基础	税 率
增值税	营业收入	6%
城建税	按应纳流转税额	7%
教育费附加	按应纳流转税额	3%
地方教育费附加	按应纳流转税额	2%
企业所得税	按应纳税所得额	25%
个人所得税	由公司代扣代缴	
其他税项	按税务局规定缴纳	

附注五、主要财务报表项目注释：

注释1、货币资金

项目	期末余额	期初余额
库存现金	345,403.08	273,453.08
银行存款	41,688,139.84	22,013,406.87
其他货币资金	246,676,000.00	277,766,000.00
合计	288,709,542.92	300,052,859.95



注释2、以公允价值计量且其变动计入当期损益的金融资产

项目	期末余额	期初余额
指定为以公允价值计量且其变动计入当期损益的金融资产	12,121,907.35	13,710,998.25
合计	12,121,907.35	13,710,998.25

注释3、应收账款

账龄	期末余额			期初余额		
	账面余额	坏账准备	账面价值	账面余额	坏账准备	账面价值
1年以内	46,461,431.40	-	46,461,431.40	57,639,977.65	-	57,639,977.65
1-2年	8,103,219.47	-	8,103,219.47	5,034,853.42	-	5,034,853.42
2-3年	4,490,430.60	-	4,490,430.60	1,854,557.21	-	1,854,557.21
3年以上	5,972,556.52	-	5,972,556.52	4,940,583.26	-	4,940,583.26
合计	65,027,637.99	-	65,027,637.99	69,469,971.54	-	69,469,971.54

注释4、其他应收款

账龄	期末余额			期初余额		
	账面余额	坏账准备	账面价值	账面余额	坏账准备	账面价值
1年以内	70,158,205.20	-	70,158,205.20	67,036,640.51	-	67,036,640.51
1-2年	26,960,477.02	-	26,960,477.02	4,938,295.63	-	4,938,295.63
2-3年	3,917,621.83	-	3,917,621.83	2,801,321.78	-	2,801,321.78
3年以上	18,672,023.04	-	18,672,023.04	20,058,163.15	-	20,058,163.15
合计	119,708,327.09	-	119,708,327.09	94,834,421.07	-	94,834,421.07

注释5、固定资产及累计折旧

项目	期初余额	本期增加	本期减少	期末余额
一、固定资产原值				
房屋建筑物	19,817,032.99	2,100,761.90	-	21,917,794.89
电子设备	432,579.64	-	-	432,579.64
运输设备	3,768,058.39	553,546.19	-	4,321,604.58
小计	24,017,671.02	2,654,308.09	-	26,671,979.11
二、累计折旧				
房屋建筑物	4,912,584.55	1,003,685.37	-	5,916,269.92
电子设备	428,951.63	3,517.01	-	432,468.64
运输设备	3,172,542.30	264,193.71	-	3,436,736.01
小计	8,514,078.48	1,271,396.09	-	9,785,474.57
三、固定资产净值	15,503,592.54			16,886,504.54



注释6、应付账款

账龄	期末余额		期初余额	
	金额	比例 (%)	金额	比例 (%)
1 年以内	15,712,516.39	62.06%	23,683,687.63	74.98%
1-2 年	4,222,198.49	16.68%	1,166,354.88	3.69%
2-3 年	892,077.10	3.52%	2,744,973.92	8.69%
3 年以上	4,489,876.21	17.74%	3,991,644.25	12.64%
合计	25,316,668.19	100.00%	31,586,660.68	100.00%

注释7、预收款项

账龄	期末余额		期初余额	
	金额	比例 (%)	金额	比例 (%)
1 年以内	17,863,437.21	58.95%	18,741,387.47	67.65%
1-2 年	4,113,804.82	13.57%	2,022,272.37	7.30%
2-3 年	1,139,822.37	3.76%	619,567.92	2.24%
3 年以上	7,188,669.13	23.72%	6,319,818.21	22.81%
合计	30,305,733.53	100.00%	27,703,045.97	100.00%

注释8、应交税费

项目	期末余额	期初余额
增值税	1,109,964.94	1,220,689.51
企业所得税	201,445.01	3,761,240.72
个人所得税	355,403.56	316,119.89
城市维护建设税	77,697.55	85,448.27
教育费附加	33,298.95	36,620.69
地方教育费附加	22,199.30	24,413.79
合计	1,800,009.31	5,444,532.87

注：本公司相关税项以税务局核定数为准。



注释9、其他应付款

账龄	期末余额		期初余额	
	金额	比例 (%)	金额	比例 (%)
1 年以内	158,975,956.09	66.34%	130,916,597.36	53.17%
1-2 年	19,638,374.36	8.19%	78,176,596.87	31.75%
2-3 年	40,825,951.94	17.04%	24,595,405.76	9.99%
3 年以上	20,208,076.77	8.43%	12,545,770.01	5.09%
合计	239,648,359.16	100.00%	246,234,370.00	100.00%

注释10、实收资本

投资主体	认缴注册资本总额		实收资本	
	金额	占注册资本比例	金额	占注册资本比例
深圳合创建设发展顾问(集团)有限公司	120,000,000.00	100.00%	50,000,000.00	41.67%
合计	120,000,000.00	100.00%	50,000,000.00	41.67%

2003 年 12 月 12 日本公司首次实收资本 1,080,000.00 元业经深圳业信会计师事务所业信验字[2003]第 278 号验资报告确认,2008 年 2 月 27 日增资 4,920,000.00 元业经深圳广诚会计师事务所以深诚验字[2008]第 075 号验资报告验证确认,2011 年 6 月 14 日通过中国银行增资 24,000,000.00 元,并于 2011 年 6 月 15 日在深圳市市场监督管理局完成变更手续。2017 年 12 月 28 日通过招商银行增资 20,000,000.00 元,并于 2017 年 12 月 25 日在深圳市市场监督管理局完成变更手续。

注释11、盈余公积

项目	期初余额	本期增加	本期减少	期末余额
法定盈余公积	521,815.71	-	-	521,815.71
任意盈余公积	249,979.99	-	-	249,979.99
合计	771,795.70	-	-	771,795.70

注释12、未分配利润

项目	本期	上期
调整前上期末未分配利润	122,653,692.52	113,091,091.36
调整期初未分配利润合计数(调增+,调减-)		-29,742.50
调整后期初未分配利润	122,653,692.52	113,061,348.86
加:本期净利润	4,468,746.07	24,592,343.66
减:提取法定盈余公积	-	-
提取任意盈余公积	-	-
提取一般风险准备	-	-
应付普通股股利	-	15,000,000.00
期末未分配利润	127,122,438.59	122,653,692.52



注释13、营业收入与营业成本

项目分类	本期发生额		上期发生额	
	营业收入	营业成本	营业收入	营业成本
监理费收入	303,481,543.53	237,601,657.56	306,519,395.36	220,268,365.29
造价收入	78,241,305.88	61,256,654.19	72,114,370.19	51,822,216.39
招标代理收入	12,776,620.82	10,003,067.24	14,250,529.50	10,240,594.51
项目管理收入	5,160,575.73	4,040,316.04	2,792,852.78	2,006,976.15
工程咨询收入	24,672,175.73	19,316,330.68	13,835,687.03	9,942,483.94
专业技术服务	8,156,697.92	6,386,038.91	3,067,353.77	2,204,235.72
工程结算收入	3,293,508.77	2,578,552.66	-	-
合计	435,782,428.38	341,182,617.28	412,580,188.63	296,484,872.00

注释14、其他收益

项目	本期发生额	上期发生额
税务补贴	108,791.10	176,983.08
合计	108,791.10	176,983.08

注释15、营业外收入

项目	本期发生额	上期发生额
补贴收入	525,346.91	1,210,337.06
其他收入	148,699.00	0.01
合计	674,045.91	1,210,337.07

注释16、营业外支出

项目	本期发生额	上期发生额
罚款支出	27,172.00	11,201.03
捐赠支出	282,000.00	309,000.00
违约金支出	293,500.00	443,122.00
滞纳金支出	-	11,332.19
其他支出	25,235.06	25,000.00
合计	627,907.06	799,655.22



注释17、现金流量表补充资料表

补充资料	本期金额	上期金额
1. 将净利润调节为经营活动现金流量:		
净利润	4,468,746.07	24,592,343.66
加: 资产减值准备	-	-
固定资产折旧、油气资产折耗、生产性生物资产折旧	1,271,396.09	1,174,019.60
无形资产摊销	-	-
长期待摊费用摊销	-	16,066.33
处置固定资产、无形资产和其他长期资产的损失(收益以“-”号填列)	-	-
固定资产报废损失(收益以“-”号填列)	-	-
公允价值变动损失(收益以“-”号填列)	1,589,090.90	893,260.19
财务费用(收益以“-”号填列)	-	-
投资损失(收益以“-”号填列)	-	-
递延所得税资产减少(增加以“-”号填列)	-	-
递延所得税负债增加(减少以“-”号填列)	-	-
存货的减少(增加以“-”号填列)	-	-
经营性应收项目的减少(增加以“-”号填列)	-20,120,402.67	-49,063,482.72
经营性应付项目的增加(减少以“-”号填列)	4,102,160.67	-11,534,140.31
其他	-	-
经营活动产生的现金流量净额	-8,689,008.94	-33,921,933.25
2. 不涉及现金收支的重大活动:		
销售商品、提供劳务收到的银行承兑汇票背书转让的金额	-	-
债务转为资本	-	-
一年内到期的可转换公司债券	-	-
融资租入固定资产	-	-
3. 现金及现金等价物净变动情况:		
现金的期末余额	288,709,542.92	300,052,859.95
减: 现金的期初余额	300,052,859.95	349,206,852.99
加: 现金等价物的期末余额	-	-
减: 现金等价物的期初余额	-	-
现金及现金等价物净增加额	-11,343,317.03	-49,153,993.04





营业执照

统一社会信用代码 91440300771614414T

名 称	深圳同德会计师事务所（普通合伙）
类 型	合伙企业
经 营 场 所	深圳市福田区上步南路上步大厦21B
执行事务合伙人	郑海明
成 立 日 期	2005年02月01日



重要提示

1. 商事主体的经营范围由章程确定。经营范围中属于法律、法规规定应当经批准的项目，取得许可审批文件后方可开展相关经营活动。
2. 商事主体经营范围和许可审批项目等有关事项及年报信息和其他信用信息，请登录深圳市市场和质量管理委员会商事主体信用信息公示平台（网址<https://www.szcredit.org.cn>）或扫描执照的二维码查询。
3. 商事主体应于每年1月1日-6月30日向商事登记机关提交上一年度的年度报告。商事主体应当按照《企业信息公示暂行条例》等规定向社会公示商事主体信息。



登记机关



2018年01月29日

企业信用信息公示系统网址：

中华人民共和国国家工商行政管理总局监



证书序号:0003917

说明

- 1、《会计师事务所执业证书》是证明持有人经财政部门依法审批，准予执行注册会计师法定业务的凭证。
- 2、《会计师事务所执业证书》记载事项发生变动的，应当向财政部门申请换发。
- 3、《会计师事务所执业证书》不得伪造、涂改、出租、出借、转让。
- 4、会计师事务所终止或执业许可注销的，应当向财政部门交回《会计师事务所执业证书》。



发证机关:深圳市财政委员会

二〇一八年一月三十一日

中华人民共和国财政部制



会计师事务所 执业证书



名称:深圳同德会计师事务所(普通合伙)

首席合伙人:郑海明

主任会计师:郑海明

经营场所:深圳市福田区上步南路上步大厦21B

组织形式:普通合伙

执业证书编号:47470090

批准执业文号:深财会[2005]8号

批准执业日期:2005年1月24日





姓名	万雅男
Full name	
性别	女
Sex	
出生日期	1974/05/18
Date of birth	
工作单位	深圳广聚会计师事务所
Working unit	
身份证号码	41110219740518052X
Identity card No.	

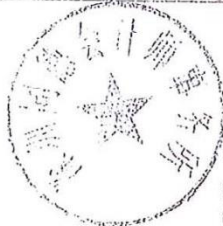
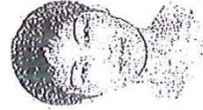

年度检验登记
Annual Renewal Registration

本证书经检验合格，继续有效一年。
This certificate is valid for another year after this renewal

证书编号：440300050001
No of Certificate

批准注册协会：深圳注册会计师协会
Authorized Institute of CPAs

发证日期：2002年10月10日
Date of Issuance



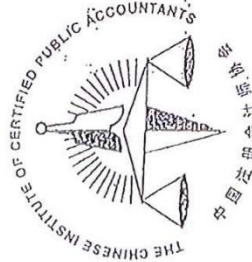

姓名 郑建明
 Full name
 性别 男
 Sex
 出生日期 1971年10月15日
 Date of birth
 工作单位 深圳合创建设工程顾问有限公司
 Working unit
 身份证号码 440301711015411
 Identity card No.

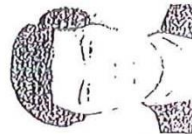

年度检验登记
Annual Renewal Registration

本证书经检验合格，继续有效一年。
This certificate is valid for another year after this renewal.

证书编号： 4403A0039
 No of Certificate
 批准注册协会： 深圳市注册会计师协会
 Authorized Institute of CPAs
 发证日期： 1999年 10月 01日
 Date of Issuance

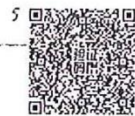
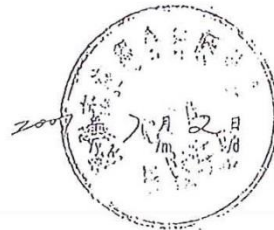



2024 年财务审计报告

一、审计报告	1-2	
二、已审会计报表		
1、资产负债表	3-4	深圳同德会计师事务所（普通合伙）
2、利润表	5	关于深圳市合创建设工程顾问有限公司
3、现金流量表	6	二〇二四年度会计报表的
4、所有者权益（股东权益）变动表	7-8	审计报告
5、财务报表附注	9-16	
三、本所《执业许可证》及《营业执照》复印件		



此码用于证明该审计报告是否由具有执业许可的会计师事务所出具，
您可使用手机“扫一扫”或进入注册会计师行业统一监管平台（<http://acc.mof.gov.cn>）进行查验。
报告编号：粤25F76M063Q





SHENZHEN TONGDE CERTIFIED PUBLIC
ACCOUNTANTS (GENERAL PARTNERSHIP)
RmB、C、D 21/F, ShangBu Building, FuTian
District, Shenzhen
Tel: 0755-83661610
Direct: 0755-83661670
Http://www.sztongde.com

深圳同德会计师事务所(普通合伙)

深圳市福田区上步大厦 21 楼 B、C、D

总机: 0755-83661610

直线: 0755-83661670

网址: www.sztongde.com

*机密

审计报告

同财审字[2025]第 004 号

深圳市合创建设工程顾问有限公司全体股东:

一、审计意见

我们审计了深圳市合创建设工程顾问有限公司(以下简称贵公司)的财务报表,包括 2024 年 12 月 31 日的资产负债表,2024 年度的利润表、所有者权益变动表和现金流量表以及相关财务报表附注。

我们认为,后附的贵公司的财务报表在所有重大方面按照企业会计准则的规定编制,公允反映了贵公司 2024 年 12 月 31 日的财务状况以及 2024 年度的经营成果和现金流量。

二、形成审计意见的基础

我们按照中国注册会计师审计准则的规定执行了审计工作。审计报告的“注册会计师对财务报表审计的责任”部分进一步阐述了我们在这些准则下的责任。按照中国注册会计师职业道德守则,我们独立于贵公司,并履行了职业道德方面的其他责任。我们相信,我们获取的审计证据是充分、适当的,为发表审计意见提供了基础。

三、其他信息

贵公司管理层对其他信息负责。其他信息包括年度报告中涵盖的信息,但不包括财务报表和我们的审计报告。

我们对财务报表发表的审计意见不涵盖其他信息,我们也不对其他信息发表任何形式的鉴证结论。

结合我们对财务报表的审计,我们的责任是阅读其他信息,在此过程中,考虑其他信息是否与财务报表或我们在审计过程中了解到的情况存在重大不一致或者似乎存在重大错报。

基于我们已执行的工作,如果我们确定其他信息存在重大错报,我们应当报告该事实。在这方面,我们无任何事项需要报告。

四、管理层和治理层对财务报表的责任

管理层负责按照企业会计准则的规定编制财务报表,使其实现公允反映,并设计、执行和维护必要的内部控制,以使财务报表不存在由于舞弊或错误导致的重大错报。

在编制财务报表时,管理层负责评估贵公司的持续经营能力,披露与持续经营相关的事项(如适用),并运用持续经营假设,除非计划进行清算、终止运营或别无其他现实的选择。

治理层负责监督贵公司的财务报告过程。



五、注册会计师对财务报表审计的责任

我们的目标是对财务报表整体是否不存在由于舞弊或错误导致的重大错报获取合理保证，并出具包含审计意见的审计报告。合理保证是高水平的保证，但并不能保证按照审计准则执行的审计在某一重大错报存在时总能发现。错报可能由于舞弊或错误导致，如果合理预期错报单独或汇总起来可能影响财务报表使用者依据财务报表作出的经济决策，则通常认为错报是重大的。

在按照审计准则执行审计工作的过程中，我们运用职业判断，并保持职业怀疑。同时，我们也执行以下工作：

(1) 识别和评估由于舞弊或错误导致的财务报表重大错报风险，设计和实施审计程序以应对这些风险，并获取充分、适当的审计证据，作为发表审计意见的基础。由于舞弊可能涉及串通、伪造、故意遗漏、虚假陈述或凌驾于内部控制之上，未能发现由于舞弊导致的重大错报的风险高于未能发现由于错误导致的重大错报的风险。

(2) 了解与审计相关的内部控制，以设计恰当的审计程序，但目的并非对内部控制的有效性发表意见。

(3) 评价管理层选用会计政策的恰当性和作出会计估计及相关披露的合理性。

(4) 对管理层使用持续经营假设的恰当性得出结论。同时，根据获取的审计证据，就可能导致对贵公司持续经营能力产生重大疑虑的事项或情况得出结论。如果我们得出结论认为存在重大不确定性，审计准则要求我们在审计报告中提请报告使用者注意财务报表中的相关披露；如果披露不充分，我们应当发表非无保留意见。我们的结论基于审计报告日可获得的信息。然而，未来的事项或情况可能导致贵公司不能持续经营。

(5) 评价财务报表的总体列报、结构和内容（包括披露），并评价财务报表是否公允反映相关交易和事项。

我们与治理层就计划的审计范围、时间安排和重大审计发现等事项进行沟通，包括沟通我们在审计中识别出的值得关注的内部控制缺陷。



中国 深圳

中国注册会计师：



中国注册会计师：



2025年2月22日



资产负债表

2024年12月31日

编制单位：深圳市合创建设工程顾问有限公司

金额单位：人民币元

	注释	期末数	期初数
流动资产：			
货币资金		246,655,765.67	288,709,542.92
交易性金融资产	2	10,349,189.24	12,121,907.35
衍生金融资产		-	-
应收票据		-	-
应收账款	3	50,150,852.46	65,027,637.99
应收账款融资		-	-
预付款项		1,178,994.03	494,279.92
其他应收款	4	123,656,567.12	119,708,327.09
存货		-	-
合同资产		-	-
持有待售的资产		-	-
一年内到期的非流动资产		-	-
其他流动资产		539,056.24	-
流动资产合计		432,530,424.76	486,061,695.27
非流动资产：			
债权投资		-	-
其他债权投资		-	-
长期应收款		-	-
长期股权投资		-	-
其他权益工具投资		-	-
其他非流动金融资产		-	-
投资性房地产		-	-
固定资产	5	16,463,106.00	16,886,504.54
在建工程		-	-
生产性生物资产		-	-
油气资产		-	-
使用权资产		-	-
无形资产		-	-
开发支出		-	-
商誉		-	-
长期待摊费用		-	-
递延所得税资产		-	-
其他非流动资产		-	-
非流动资产合计		16,463,106.00	16,886,504.54
资产总计		448,993,530.76	502,948,199.81

单位负责人：

财务负责人：

制表人：边育霞

(后附注释系会计报表的组成部分)

3



资产负债表（续）

2024年12月31日

编制单位：深圳市合创建设工程顾问有限公司

金额单位：人民币元

负债及所有者权益	注释	期末数	期初数
流动负债：			
短期借款		-	-
交易性金融负债		-	-
衍生金融负债		-	-
应付票据		-	-
应付账款	6	70,350,351.70	25,316,668.19
预收款项	7	27,675,317.43	30,305,733.53
合同负债		-	-
应付职工薪酬		17,823,195.33	27,983,195.33
应交税费	8	2,919,242.06	7,273,785.43
其他应付款	9	122,147,895.87	218,265,653.88
持有待售的负债		-	-
一年内到期的非流动负债		-	-
其他流动负债		-	-
流动负债合计		240,916,002.39	309,145,036.36
非流动负债：			
长期借款		-	-
应付债券		-	-
租赁负债		-	-
长期应付款		-	-
预计负债		-	-
递延收益		-	-
递延所得税负债		-	-
其他非流动负债		-	-
非流动负债合计		-	-
负债合计		240,916,002.39	309,145,036.36
所有者权益（或股东权益）：			
实收资本（或股本）	10	50,000,000.00	50,000,000.00
其他权益工具		-	-
资本公积		-	-
减：库存股		-	-
其他综合收益		-	-
专项储备		-	-
盈余公积	11	771,795.70	771,795.70
未分配利润	12	157,305,732.67	143,031,367.75
所有者权益（或股东权益）合计		208,077,528.37	193,803,163.45
负债和所有者权益（或股东权益）总计		448,993,530.76	502,948,199.81

单位负责人：

财务负责人：

制表人：边育璽

（后附注释系会计报表的组成部分）

4



利润表
2024年度

编制单位：深圳市合创建设工程顾问有限公司

金额单位：人民币元

项 目	注释	本期金额	上期金额
一、营业收入	13	326,502,684.07	435,782,428.38
减：营业成本	13	230,346,304.50	319,799,912.00
税金及附加		2,301,729.10	3,058,422.39
销售费用		-	-
管理费用		69,078,477.84	95,827,469.85
研发费用		-	-
财务费用		-2,092,312.88	-12,224,683.47
其中：利息费用		-	-
利息收入		-	-
加：其他收益	14	-	108,791.10
投资收益（损失以“-”号填列）		-	-
净敞口套期收益（损失以“-”号填列）		-	-
公允价值变动收益（损失以“-”号填列）		-1,772,718.11	-1,589,090.90
信用减值损失（损失以“-”号填列）		-	-
资产减值损失（损失以“-”号填列）		-5,008,319.07	-
资产处置收益（损失以“-”号填列）		-	-
二、营业利润（亏损以“-”号填列）		20,087,448.33	27,841,007.81
加：营业外收入	15	158,622.30	674,045.91
减：营业外支出	16	586,378.15	627,907.06
三、利润总额（亏损总额以“-”号填列）		19,659,692.48	27,887,146.66
减：所得税费用		5,385,327.56	7,200,623.62
四、净利润（净亏损以“-”号填列）		14,274,364.92	20,496,513.03
（一）持续经营净利润（净亏损以“-”号填列）		-	-
（二）终止经营净利润（净亏损以“-”号填列）		-	-
五、其他综合收益的税后净额		-	-
（一）不能重分类进损益的其他综合收益		-	-
1. 重新计量设定受益计划变动额		-	-
2. 权益法下不能转损益的其他综合收益		-	-
3. 其他权益工具投资公允价值变动		-	-
4. 企业自身信用风险公允价值变动		-	-
（二）将重分类进损益的其他综合收益		-	-
1. 权益法下可转损益的其他综合收益		-	-
2. 其他债权投资公允价值变动		-	-
3. 金融资产重分类计入其他综合收益的金额		-	-
4. 其他债权投资信用减值准备		-	-
5. 现金流量套期储备		-	-
6. 外币财务报表折算差额		-	-
六、综合收益总额		14,274,364.92	20,496,513.03
七、每股收益			
（一）基本每股收益			
（二）稀释每股收益			

单位负责人：

财务负责人：

制表人：





现金流量表

2024年度

编制单位：深圳市合创建设工程顾问有限公司

金额单位：人民币元

项 目	行次	本期金额	上年金额
一、经营活动产生的现金流量			
销售商品、提供劳务收到的现金		338,749,053.50	442,827,449.49
收到的税费返还		-	-
收到的其他与经营活动有关的现金		244,703,218.97	172,658,664.48
经营活动现金流入小计		583,452,272.47	615,486,113.97
购买商品、接受劳务支付的现金		185,997,335.10	347,141,439.97
支付给职工以及为职工支付的现金		132,200,398.48	163,862,223.17
支付的各项税费		32,675,726.71	35,560,869.61
支付的其他与经营活动有关的现金		273,689,078.31	77,610,590.16
经营活动现金流出小计		624,562,538.60	624,175,122.91
经营活动产生的现金流量净额		-41,110,266.13	-8,689,008.94
二、投资活动产生的现金流量			
收回投资所收到的现金		-	-
取得投资收益所收到的现金		-	-
处置固定资产、无形资产和其他长期资产而收回的现金净额		-	-
处置子公司及其他营业单位收到的现金净额		-	-
收到的其他与投资活动有关的现金		-	-
投资活动现金流入小计		-	-
购建固定资产、无形资产和其他长期资产所支付的现金		943,511.12	2,654,308.09
投资所支付的现金		-	-
取得子公司及其他营业单位支付的现金净额		-	-
支付的其他与投资活动有关的现金		-	-
投资活动现金流出小计		943,511.12	2,654,308.09
投资活动产生的现金流量净额		-943,511.12	-2,654,308.09
三、筹资活动产生的现金流量			
吸收投资所收到的现金		-	-
取得借款收到的现金		-	-
发行债券收到的现金		-	-
收到的其它与筹资活动有关的现金		-	-
筹资活动现金流入小计		-	-
偿还债务所支付的现金		-	-
分配股利、利润或偿付利息所支付的现金		-	-
支付的其他与筹资活动有关的现金		-	-
筹资活动现金流出小计		-	-
筹资活动产生的现金流量净额		-	-
四、汇率变动对现金的影响额		-	-
五、现金及现金等价物净增加额		-42,053,777.25	-11,343,317.03
加：期初现金及现金等价物余额		288,709,542.92	300,052,859.95
六、期末现金及现金等价物余额		246,655,765.67	288,709,542.92

单位负责人：

财务负责人：

制表人：边育璠





所有者权益(股东权益)变动表

2024年度

金额单位:人民币元

项 目	本年金额										
	实收资本(或股本)	其他权益工具			资本公积	减:库存股	其他综合收益	专项储备	盈余公积	未分配利润	所有者权益合计
		优先股	永续债	其他							
一、上年年末余额	50,000,000.00	-	-	-	-	-	-	-	771,795.70	143,031,367.75	193,803,163.45
加:会计政策变更											
前期差错更正											
其他											
二、本年年初余额	50,000,000.00	-	-	-	-	-	-	-	771,795.70	143,031,367.75	193,803,163.45
三、本年增减变动金额(减少以“-”号填列)											
(一) 综合收益总额											
(二) 股东投入和减少资本											
1、所有者投入的普通股											
2、其他权益工具持有者投入资本											
3、股份支付计入所有者权益的金额											
4、其他											
(三) 利润分配											
1、提取盈余公积											
2、对所有者(或股东)的分配											
3、其他											
(四) 所有者权益内部结转											
1、资本公积转增资本(或股东)											
2、盈余公积转增资本(或股东)											
3、盈余公积弥补亏损											
4、设定受益计划变动额结转留存收益											
5、其他											
四、本年年末余额	50,000,000.00	-	-	-	-	-	-	-	771,795.70	157,305,732.67	208,077,528.37

制表人: 边奇厚

财务负责人: 王江华

单位负责人: 廖三华





所有者权益(股东权益)变动表
2023年度

编制单位: 深圳市合创建设工程顾问有限公司
金额单位: 人民币元

项目	上年金额				减: 库存股	资本公积	其他综合收益	专项储备	盈余公积	未分配利润	所有者权益合计
	实收资本(或股本)	其他权益工具 优先股 永续债 其他	其他综合收益	专项储备							
一、上年年末余额	50,000,000.00								771,795.70	122,534,854.72	173,306,650.42
加: 会计政策变更											
前期差错更正											
其他											
二、本年初余额	50,000,000.00								771,795.70	122,534,854.72	173,306,650.42
三、本年增减变动金额(减少以“-”号填列)										20,496,513.03	20,496,513.03
(一) 综合收益总额										20,496,513.03	20,496,513.03
(二) 股东投入和减少资本											
1、所有者投入的普通股											
2、其他权益工具持有者投入资本											
3、股份支付计入所有者权益的金额											
4、其他											
(三) 利润分配											
1、提取盈余公积											
2、对所有者(或股东)的分配											
3、其他											
(四) 所有者权益内部结转											
1、资本公积转增资本(或股东)											
2、盈余公积转增资本(或股东)											
3、盈余公积弥补亏损											
4、设定受益计划变动额结转留存收益											
5、其他											
四、本年年末余额	50,000,000.00								771,795.70	143,031,367.75	193,803,163.45

制表人: 边育德

财务负责人: 王培

单位负责人: 李斌





深圳市合创建设工程顾问有限公司

财务报表附注

2024 年度

附注一、公司的基本情况

公司名称：深圳市合创建设工程顾问有限公司

注册地址：深圳市福田区福田街道福山社区彩田路 2010 号中深花园 A 座 1001、1003、1005、1006、1008、1010、1012

统一社会信用代码：91440300754291430W

法定代表人：常运青

认缴注册资本：人民币 12000 万元

经济性质：有限责任公司（法人独资）

经营范围：投资咨询；建设工程质量安全等第三方评估与咨询服务；工程设计、工程监理（包括水利部监理及环境监理）、工程造价咨询、工程项目管理、工程施工、工程技术咨询、工程招标代理；政府采购项目招标代理及政府采购咨询服务（以上均须在取得行政主管部门批准的资质范围内开展业务）。（法律、行政法规、国务院决定禁止的项目除外，限制的项目须取得许可后方可经营）。工程招标代理（包括中央投资项目及政府采购项目招标代理）。

附注二、财务报表的编制基础

一、编制基础

本公司财务报表以持续经营假设为基础，根据实际发生的交易和事项，按照财政部发布的企业会计准则及其应用指南、解释及其他有关规定（统称“企业会计准则”）编制。

根据企业会计准则的相关规定，本公司会计核算以权责发生制为基础。除某些金融工具外，本财务报表均以历史成本为计量基础。资产如果发生减值，则按照相关规定计提相应的减值准备。

二、持续经营

本公司自报告期末起 12 个月内不存在对本公司持续经营能力产生重大疑虑的事项或情况。

附注三、重要会计政策和会计估计

一、会计期间

本公司的会计期间分为年度和中期，会计中期指短于一个完整的会计年度的报告期间。本公司会计年度采用公历年度，即每年自 1 月 1 日起至 12 月 31 日止。

二、营业周期

正常营业周期是指本公司从购买用于加工的资产起至实现现金或现金等价物的期间。本公司以 12 个月作为一个营业周期，并以其作为资产和负债的流动性划分标准。

三、记账本位币

人民币为本公司经营所处的主要经济环境中的货币，本公司以人民币为记账本位币。本公司编制本财务报表时所采用的货币为人民币。

四、现金及现金等价物的确定标准



本公司现金及现金等价物包括库存现金、可以随时用于支付的存款以及本公司持有的期限短（一般为从购买日起三个月内到期）、流动性强、易于转换为已知金额现金、价值变动风险很小的投资。

五、应收款项

应收款项包括应收账款、其他应收款等。

1、坏账准备的确认标准

本公司在资产负债表日对应收款项账面价值进行检查，对存在下列客观证据表明应收款项发生减值的，计提减值准备：①债务人发生严重的财务困难；②债务人违反合同条款（如偿付利息或本金发生违约或逾期等）；③债务人很可能倒闭或进行其他财务重组；④其他表明应收款项发生减值的客观依据。

2、坏账准备的计提方法

坏账损失采用备抵法核算

3、坏账准备的转回

如有客观证据表明该应收款项价值已恢复，且客观上与确认该损失后发生的事项有关，原确认的减值损失予以转回，计入当期损益。但是，该转回后的账面价值不超过假定不计提减值准备情况下该应收款项在转回日的摊余成本。

六、固定资产

1、固定资产确认条件

固定资产是指为生产商品、提供劳务、出租或经营管理而持有的，使用寿命超过一个会计年度的有形资产。固定资产仅在与有关的经济利益很可能流入本公司，且其成本能够可靠地计量时才予以确认。固定资产按成本并考虑预计弃置费用因素的影响进行初始计量。

2、各类固定资产的折旧方法

固定资产从达到预定可使用状态的次月起，采用年限平均法在使用寿命内计提折旧。各类固定资产的使用寿命、预计净残值和年折旧率如下：

类别	折旧年限（年）	残值率（%）	年折旧率（%）
房屋及建筑物	20	0.00	5.00
电子设备	5	0.00	20.00
运输设备	5	0.00	20.00

预计净残值是指假定固定资产预计使用寿命已满并处于使用寿命终了时的预期状态，本公司目前从该项资产处置中获得的扣除预计处置费用后的金额。

七、长期待摊费用

对于已经发生但应由本期和以后各期负担的分摊期限在1年以上的各项费用，包括经营租入固定资产改良支出，作为长期待摊费用按预计受益年限分期摊销。如果长期待摊费用项目不能使以后会计期间受益的，则将其尚未摊销的摊余价值全部转入当期损益。

八、收入

1、商品销售收入

在已将商品所有权上的主要风险和报酬转移给买方，既没有保留通常与所有权相联系的继续管理权，也没有对已售商品实施有效控制，收入的金额能够可靠地计量，相关的经济利益很可能流入企业，相关的已发生或将发生的成本能够可靠地计量时，确认商品销售收入的实现。



2、提供劳务收入

在提供劳务交易的结果能够可靠估计的情况下，于资产负债表日按照完工百分比法确认提供的劳务收入。劳务交易的完工进度按已经发生的劳务成本占估计总成本的比例确定。

提供劳务交易的结果能够可靠估计是指同时满足：①收入的金额能够可靠地计量；②相关的经济利益很可能流入企业；③交易的完工程度能够可靠地确定；④交易中已发生和将发生的成本能够可靠地计量。

如果提供劳务交易的结果不能够可靠估计，则按已经发生并预计能够得到补偿的劳务成本金额确认提供的劳务收入，并将已发生的劳务成本作为当期费用。已经发生的劳务成本如预计不能得到补偿的，则不确认收入。

本公司与其他企业签订的合同或协议包括销售商品和提供劳务时，如销售商品部分和提供劳务部分能够区分并单独计量的，将销售商品部分和提供劳务部分分别处理；如销售商品部分和提供劳务部分不能够区分，或虽能区分但不能够单独计量的，将该合同全部作为销售商品处理。

九、其他重要的会计政策和会计估计

无。

十、重要会计政策、会计估计的变更

无。

附注四、税项

税 项	计税基础	税 率
增值税	营业收入	6%
城建税	按应纳流转税额	7%
教育费附加	按应纳流转税额	3%
地方教育费附加	按应纳流转税额	2%
企业所得税	按应纳税所得额	25%
个人所得税	由公司代扣代缴	
其他税项	按税务局规定缴纳	

附注五、主要财务报表项目注释：

注释1、货币资金

项目	期末余额	期初余额
库存现金	75,403.08	345,403.08
银行存款	15,670,362.59	41,688,139.84
其他货币资金	230,910,000.00	246,676,000.00
合计	246,655,765.67	288,709,542.92



注释2、以公允价值计量且其变动计入当期损益的金融资产

项目	期末余额	期初余额
指定为以公允价值计量且其变动计入当期损益的金融资产	10,349,189.24	12,121,907.35
合计	10,349,189.24	12,121,907.35

注释3、应收账款

账龄	期末余额			期初余额		
	账面余额	坏账准备	账面价值	账面余额	坏账准备	账面价值
1年以内	35,625,954.64	-	35,625,954.64	46,461,431.40	-	46,461,431.40
1-2年	7,869,533.22	-	7,869,533.22	8,103,219.47	-	8,103,219.47
2-3年	3,400,734.15	-	3,400,734.15	4,490,430.60	-	4,490,430.60
3年以上	3,254,630.45	-	3,254,630.45	5,972,556.52	-	5,972,556.52
合计	50,150,852.46	-	50,150,852.46	65,027,637.99	-	65,027,637.99

注释4、其他应收款

账龄	期末余额			期初余额		
	账面余额	坏账准备	账面价值	账面余额	坏账准备	账面价值
1年以内	96,650,460.11	-	96,650,460.11	70,158,205.20	-	70,158,205.20
1-2年	4,512,678.38	-	4,512,678.38	26,960,477.02	-	26,960,477.02
2-3年	1,995,769.38	-	1,995,769.38	3,917,621.83	-	3,917,621.83
3年以上	20,497,659.25	-	20,497,659.25	18,672,023.04	-	18,672,023.04
合计	123,656,567.12	-	123,656,567.12	119,708,327.09	-	119,708,327.09

注释5、固定资产及累计折旧

项目	期初余额	本期增加	本期减少	期末余额
一、固定资产原值				
房屋建筑物	21,917,794.89	-	-	21,917,794.89
电子设备	432,579.64	-	-	432,579.64
运输设备	4,321,604.58	943,511.12	-	5,265,115.70
小计	26,671,979.11	943,511.12	-	27,615,490.23
二、累计折旧				
房屋建筑物	5,916,269.92	1,029,944.88	-	6,946,214.80
电子设备	432,468.64	-	-	432,468.64
运输设备	3,436,736.01	336,964.78	-	3,773,700.79
小计	9,785,474.57	1,366,909.66	-	11,152,384.23
三、固定资产净值	16,886,504.54			16,463,106.00



注释6、应付账款

账龄	期末余额		期初余额	
	金额	比例 (%)	金额	比例 (%)
1 年以内	60,093,495.76	85.43%	15,712,516.39	62.06%
1-2 年	1,444,873.86	2.05%	4,222,198.49	16.68%
2-3 年	3,814,055.39	5.42%	892,077.10	3.52%
3 年以上	4,997,926.69	7.10%	4,489,876.21	17.74%
合计	70,350,351.70	100.00%	25,316,668.19	100.00%

注释7、预收款项

账龄	期末余额		期初余额	
	金额	比例 (%)	金额	比例 (%)
1 年以内	15,064,215.46	54.43%	17,863,437.21	58.95%
1-2 年	1,162,285.57	4.20%	4,113,804.82	13.57%
2-3 年	3,650,789.79	13.19%	1,139,822.37	3.76%
3 年以上	7,798,026.61	28.18%	7,188,669.13	23.72%
合计	27,675,317.43	100.00%	30,305,733.53	100.00%

注释8、应交税费

项目	期末余额	期初余额
增值税	36,450.77	1,109,964.94
企业所得税	1,895,410.51	5,669,866.83
个人所得税	983,006.69	355,403.56
城市维护建设税	2,551.55	77,697.55
教育费附加	1,093.52	33,298.95
地方教育费附加	729.02	22,199.30
印花税	-	5,354.30
合计	2,919,242.06	7,273,785.43

注：本公司相关税项以税务局核定数为准。



注释9、其他应付款

账龄	期末余额		期初余额	
	金额	比例 (%)	金额	比例 (%)
1 年以内	69,900,589.19	57.23%	137,593,250.81	63.04%
1-2 年	25,801,086.87	21.12%	19,638,374.36	9.00%
2-3 年	3,921,138.34	3.21%	40,825,951.94	18.70%
3 年以上	22,525,081.47	18.44%	20,208,076.77	9.26%
合计	122,147,895.87	100.00%	218,265,653.88	100.00%

注释10、实收资本

投资主体	认缴注册资本总额		实收资本	
	金额	占注册资本比例	金额	占注册资本比例
深圳合创建设发展顾问(集团)有限公司	120,000,000.00	100.00%	50,000,000.00	41.67%
合计	120,000,000.00	100.00%	50,000,000.00	41.67%

2003 年 12 月 12 日本公司首次实收资本 1,080,000.00 元业经深圳业信会计师事务所业信验字[2003]第 278 号验资报告确认,2008 年 2 月 27 日增资 4,920,000.00 元业经深圳广诚会计师事务所以深诚验字[2008]第 075 号验资报告验证确认,2011 年 6 月 14 日通过中国银行增资 24,000,000.00 元,并于 2011 年 6 月 15 日在深圳市市场监督管理局完成变更手续。2017 年 12 月 28 日通过招商银行增资 20,000,000.00 元,并于 2017 年 12 月 25 日在深圳市市场监督管理局完成变更手续。

注释11、盈余公积

项目	期初余额	本期增加	本期减少	期末余额
法定盈余公积	771,795.70	-	-	771,795.70
合计	771,795.70	-	-	771,795.70

注释12、未分配利润

项目	本期	上期
调整前上期末未分配利润	143,031,367.75	122,653,692.52
调整期初未分配利润合计数(调增+,调减-)	-	-118,837.80
调整后期初未分配利润	143,031,367.75	122,534,854.72
加:本期净利润	14,274,364.92	20,496,513.03
减:提取法定盈余公积	-	-
提取任意盈余公积	-	-
提取一般风险准备	-	-
应付普通股股利	-	-
期末未分配利润	157,305,732.67	143,031,367.75



注释13、营业收入与营业成本

项目分类	本期发生额		上期发生额	
	营业收入	营业成本	营业收入	营业成本
监理费收入	226,936,270.71	160,102,608.23	303,481,543.53	222,710,611.06
造价收入	61,115,833.09	43,116,969.59	78,241,305.88	57,417,557.72
招标代理收入	10,629,741.37	7,499,238.94	12,776,620.82	9,376,151.83
项目管理收入	3,920,651.38	2,766,003.47	5,160,575.73	3,787,100.07
工程咨询收入	14,943,090.81	10,542,289.28	24,672,175.73	18,105,731.47
专业技术服务	8,957,096.71	6,319,194.99	8,156,697.92	5,985,811.06
工程结算收入	-	-	3,293,508.77	2,416,948.79
合计	326,502,684.07	230,346,304.50	435,782,428.38	319,799,912.00

注释14、其他收益

项目	本期发生额	上期发生额
税务补贴	-	108,791.10
合计	-	108,791.10

注释15、营业外收入

项目	本期发生额	上期发生额
补贴收入	158,622.30	525,346.91
其他收入	-	148,699.00
合计	158,622.30	674,045.91

注释16、营业外支出

项目	本期发生额	上期发生额
罚款支出	70,254.52	27,172.00
捐赠支出	201,000.00	282,000.00
违约金支出	162,500.00	293,500.00
滞纳金支出	27,623.62	-
其他支出	125,000.01	25,235.06
合计	586,378.15	627,907.06



注释17、现金流量表补充资料表

补充资料	本期金额	上期金额
1. 将净利润调节为经营活动现金流量:		
净利润	14,274,364.92	20,496,513.03
加: 资产减值准备	-	-
固定资产折旧、油气资产折耗、生产性生物资产折旧	1,366,909.66	1,271,396.09
无形资产摊销	-	-
长期待摊费用摊销	-	-
处置固定资产、无形资产和其他长期资产的损失(收益以“-”号填列)	-	-
固定资产报废损失(收益以“-”号填列)	-	-
公允价值变动损失(收益以“-”号填列)	1,772,718.11	1,589,090.90
财务费用(收益以“-”号填列)	-	-
投资损失(收益以“-”号填列)	-	-
递延所得税资产减少(增加以“-”号填列)	-	-
递延所得税负债增加(减少以“-”号填列)	-	-
存货的减少(增加以“-”号填列)	-	-
经营性应收项目的减少(增加以“-”号填列)	9,704,775.15	-20,120,402.67
经营性应付项目的增加(减少以“-”号填列)	-68,229,033.97	-11,925,606.29
其他	-	-
经营活动产生的现金流量净额	-41,110,266.13	-8,689,008.94
2. 不涉及现金收支的重大活动:		
销售商品、提供劳务收到的银行承兑汇票背书转让的金额	-	-
债务转为资本	-	-
一年内到期的可转换公司债券	-	-
融资租入固定资产	-	-
3. 现金及现金等价物净变动情况:		
现金的期末余额	246,655,765.67	288,709,542.92
减: 现金的期初余额	288,709,542.92	300,052,859.95
加: 现金等价物的期末余额	-	-
减: 现金等价物的期初余额	-	-
现金及现金等价物净增加额	-42,053,777.25	-11,343,317.03



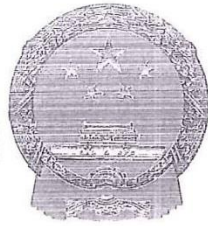

营业执照

统一社会信用代码 91440300771614414T

名称 深圳同德会计师事务所（普通合伙）
 类型 合伙企业
 经营场所 深圳市福田区上步南路上步大厦21B
 执行事务合伙人 郑海明
 成立日期 2005年02月01日



重要提示

1. 商事主体的经营范围由章程确定。经营范围中属于法律、法规规定须经批准的项目，取得许可审批文件后方可开展相关经营活动。
2. 商事主体经营范围和许可审批项目等有关事项及年报信息和其他信用信息，请登录深圳市市场和质量管理委员会商事主体信用信息公示平台（网址<http://www.szcredit.org.cn>）或扫描执照的二维码查询。
3. 商事主体须于每年1月1日-6月30日向商事登记机关提交上一年度的年报信息。商事主体应当按照《企业信息公示暂行条例》等规定向社会公示商事主体信息。

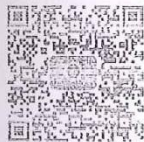

登记机关



2018年01月29日

企业信用信息公示系统网址：

中华人民共和国国家工商行政管理总局监制



证书序号: 0003917

说明

- 1、《会计师事务所执业证书》是证明持有人经财政部门依法审批，准予执行注册会计师法定业务的凭证。
- 2、《会计师事务所执业证书》记载事项发生变动的，应当向财政部门申请换发。

《会计师事务所执业证书》不得伪造、涂改、出租、出借、转让。

会计师事务所终止或执业许可注销的，应当向财政部门交回《会计师事务所执业证书》。



发证机关: 深圳市财政委员会

二〇一八年一月三十一日

中华人民共和国财政部制

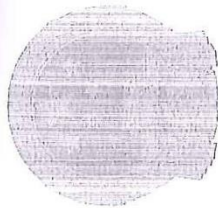

会计师事务所 执业证书



名称: 深圳同德会计师事务所(普通合伙)
 首席合伙人: 郑海明
 主任会计师: 郑海明
 经营场所: 深圳市福田区上步南路上步大厦21B

组织形式: 普通合伙

执业证书编号: 47470090

批准执业文号: 深财会[2005]8号

批准执业日期: 2005年1月24日



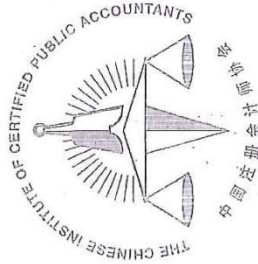

姓名	万雅男
Full name	
性别	女
Sex	
出生日期	1974/05/18
Date of birth	
工作单位	深圳广深会计师事务所
Working unit	
身份证号码	4110219740518052X
Identity card No.	



年度检验登记
Annual Renewal Registration

本证书经检验合格，继续有效一年。
This certificate is valid for another year after this renewal.



证书编号：440300050001
No. of Certificate

批准注册协会：深圳市注册会计师协会
Authorized Institute of CPAs

发证日期：2002 年 10 月 10 日
Date of Issuance

万雅男
440300050001
深圳市注册会计师协会



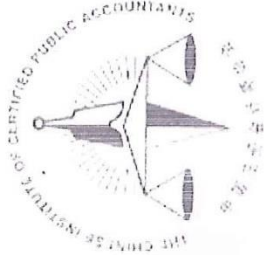

郑海明
男
1971年10月15日
天新国际会计师事务所
440301711015411



年度检验登记
Annual Renewal Registration

本证书有效一年。
This certificate is valid for another year after
its renewal.

证书编号: 4403A0039
No. of Certificate

执业注册会计师协会: 深圳市注册会计师协会
Authorized Institute of CPA, Shenzhen Institute of CPA

发证日期: 1999年10月01日
Date of Issuance

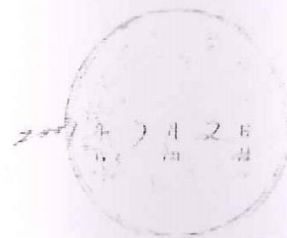



附件 2：投标人纳税情况一览表

投标人纳税情况一览表

投标人名称	深圳市合创建设工程顾问有限公司		
年度	2022 年度	2023 年度	2024 年度
年度纳税额	4259.312851 万元	3627.7159 万元	3317.04 万元
总纳税额	11204.06875 万元		
备注			

注：投标人须按照表中顺序提供近 3 年（2022、2023、2024 年度）纳税证明（税务部门开具）原件扫描件，原件备查。

2022 年纳税

纳税证明

深税纳证〔2023〕62415号

深圳市合创建设工程顾问有限公司(统一社会信用代码:91440300754291430W) 在2022年1月1日至2022年12月31日期间(税款缴纳时间)在我局纳税记录如下:

一、已缴税费情况:

单位:元

序号	税种	自缴税费	代扣(收)代缴税费
1	城镇土地使用税	1,174.8	0
2	城市维护建设税	1,654,407.89	0
3	企业所得税	9,652,013.85	0
4	教育费附加	709,031.96	0
5	增值税	23,634,398.67	0
6	房产税	166,463.08	0
7	地方教育附加	472,687.97	0
8	残疾人就业保障金	417,320.73	0
9	车辆购置税	10,743.37	0
	合计	36,718,242.32	0
	其中,自缴税款	35,119,201.66	

以上自缴税费,按所属期统计如下:2019年17,242.5元,2020年12,500元,2021年7,568,084.82元,2022年29,120,415元。

二、已退税费情况

(一) 出口货物增值税“免抵”税额调库0元(零圆整),未包含在上表的“自缴税费”中。

(二) 除出口退税以外的各类退税费0元(零圆整),已在上表的“自缴税费”中扣减。

三、欠缴税费情况

截至2023年1月12日,欠缴税费0元(零圆整)。

特此证明。

网站查询: shenzhen.chinatax.gov.cn 咨询电话: 0755-12366

文书凭证序号: 522301121645160576





中华人民共和国
税收 完税 证明



No. 622012110379165009

填发日期：2022年01月21日

税务机关：国家税务总局深圳市福田区税务局第一税务所
(办税服务厅)

纳税人识别号	91440300754291430W		纳税人名称	深圳市合创建设工程顾问有限公司	
原凭证号	税种	品目名称	税款所属时期	入(退)库日期	实缴(退)金额
622011710375541361	个人所得税	工资薪金所得	2021.12.01-2021.12.31	2022.01.18	62,911.06
622011710375541361	个人所得税	工资薪金所得	2021.12.01-2021.12.31	2022.01.18	33,000.00
622011710375541361	个人所得税	工资薪金所得	2021.12.01-2021.12.31	2022.01.18	148,105.03
622011710375541361	个人所得税	工资薪金所得	2021.12.01-2021.12.31	2022.01.18	8,640.29
622011710375541361	个人所得税	工资薪金所得	2021.12.01-2021.12.31	2022.01.18	37,655.13
金额合计	(大写)人民币贰拾玖万零叁佰壹拾壹圆伍角壹分				¥290,311.51
		填票人	备注		
		系统辅助用户			

妥善保管

中华人民共和国
税收 完税 证明



No. 622033110462244803

填发日期：2022年03月31日

税务机关：国家税务总局深圳市福田区税务局第一税务所
(办税服务厅)

纳税人识别号	91440300754291430W		纳税人名称	深圳市合创建设工程顾问有限公司	
原凭证号	税种	品目名称	税款所属时期	入(退)库日期	实缴(退)金额
622022110389733830	个人所得税	工资薪金所得	2022.01.01-2022.01.31	2022.02.22	97,028.56
622022110389733830	个人所得税	工资薪金所得	2022.01.01-2022.01.31	2022.02.22	5,960.00
金额合计	(大写)人民币壹拾万贰仟玖佰捌拾捌圆伍角陆分				¥102,988.56
		填票人	备注		
		系统辅助用户			

妥善保管



中华人民共和国
税收 完税 证明



填发日期: 2022年03月31日

No. 622033110462239780
税务机关: 国家税务总局深圳市福田区税务局第一税务所
(办税服务厅)

纳税人识别号	91440300754291430W		纳税人名称	深圳市合创建设工程顾问有限公司	
原凭证号	税种	品目名称	税款所属时期	入(退)库日期	实缴(退)金额
622031110416451350	个人所得税	工资薪金所得	2022.02.01-2022.02.28	2022.03.14	23,498.03
622031110416451350	个人所得税	工资薪金所得	2022.02.01-2022.02.28	2022.03.14	90,075.18
金额合计	(大写)人民币壹拾壹万叁仟伍佰柒拾叁圆贰角壹分				¥113,573.21
 税务机关 (盖章) 征税专用章		填票人 系统辅助用户	备注		

妥善保管

中华人民共和国
税收 完税 证明



填发日期: 2022年04月19日

No. 622041910487945162
税务机关: 国家税务总局深圳市福田区税务局第一税务所
(办税服务厅)

纳税人识别号	91440300754291430W		纳税人名称	深圳市合创建设工程顾问有限公司	
原凭证号	税种	品目名称	税款所属时期	入(退)库日期	实缴(退)金额
622041910487819207	个人所得税	其他利息、股息、红利所得	2022.03.01-2022.03.31	2022.04.20	3,000,000.00
金额合计	(大写)人民币叁佰万圆整				¥3,000,000.00
 税务机关 (盖章) 征税专用章		填票人 系统辅助用户	备注		

妥善保管



中华人民共和国
税收 证明



填发日期: 2022年04月26日

No. 622042610496306371
税务机关: 国家税务总局深圳市福田区税务局第一税务所
(办税服务厅)

纳税人识别号	91440300754291430W		纳税人名称	深圳市合创建设工程顾问有限公司	
原凭证号	税种	品目名称	税款所属时期	入(退)库日期	实缴(退)金额
622041910487618879	个人所得税	工资薪金所得	2022.03.01-2022.03.31	2022.04.20	28,599.97
622041910487618879	个人所得税	工资薪金所得	2022.03.01-2022.03.31	2022.04.20	76,338.30
622041910487618879	个人所得税	工资薪金所得	2022.03.01-2022.03.31	2022.04.20	15,200.00
金额合计	(大写)人民币壹拾贰万零壹佰叁拾捌圆贰角柒分				¥120,138.27
		填票人 系统辅助用户	备注		

妥善保管

中华人民共和国
税收 证明



填发日期: 2022年08月16日

No. 622081610580004191
税务机关: 国家税务总局深圳市福田区税务局第一税务所
(办税服务厅)

纳税人识别号	91440300754291430W		纳税人名称	深圳市合创建设工程顾问有限公司	
原凭证号	税种	品目名称	税款所属时期	入(退)库日期	实缴(退)金额
622051810521932169	个人所得税	工资薪金所得	2022.04.01-2022.04.30	2022.05.19	59,587.74
622051810521932169	个人所得税	工资薪金所得	2022.04.01-2022.04.30	2022.05.19	112.50
622051810521932169	个人所得税	工资薪金所得	2022.04.01-2022.04.30	2022.05.19	22,000.00
622051810521932169	个人所得税	工资薪金所得	2022.04.01-2022.04.30	2022.05.19	82,012.51
金额合计	(大写)人民币壹拾陆万叁仟柒佰壹拾贰圆柒角伍分				¥163,712.75
		填票人 系统辅助用户	备注		

妥善保管



中华人民共和国
税收 完税 证明



填发日期: 2022年08月16日

No. 622081610580003334
税务机关: 国家税务总局深圳市福田区税务局第一税务所
(办税服务厅)

纳税人识别号	91440300754291430W		纳税人名称	深圳市合创建设工程顾问有限公司	
原凭证号	税种	品目名称	税款所属时期	入(退)库日期	实缴(退)金额
622061710548052509	个人所得税	工资薪金所得	2022.05.01-2022.05.31	2022.06.20	99,392.70
622061710548052509	个人所得税	工资薪金所得	2022.05.01-2022.05.31	2022.06.20	28,330.06
622061710548052509	个人所得税	工资薪金所得	2022.05.01-2022.05.31	2022.06.20	67,243.98
金额合计	(大写)人民币壹拾玖万肆仟玖佰陆拾陆圆柒角肆分				¥194,966.74
 税务机关 (盖章) 征税专用章		填票人 系统辅助用户	备注		

妥善保管

中华人民共和国
税收 完税 证明



填发日期: 2022年08月16日

No. 622081610580002776
税务机关: 国家税务总局深圳市福田区税务局第一税务所
(办税服务厅)

纳税人识别号	91440300754291430W		纳税人名称	深圳市合创建设工程顾问有限公司	
原凭证号	税种	品目名称	税款所属时期	入(退)库日期	实缴(退)金额
622071510566215371	个人所得税	工资薪金所得	2022.06.01-2022.06.30	2022.07.15	25,000.00
622071510566215371	个人所得税	工资薪金所得	2022.06.01-2022.06.30	2022.07.15	119,126.65
622071510566215371	个人所得税	工资薪金所得	2022.06.01-2022.06.30	2022.07.15	182,679.57
622071510566215371	个人所得税	工资薪金所得	2022.06.01-2022.06.30	2022.07.15	194,191.02
金额合计	(大写)人民币伍拾贰万零玖百玖拾柒圆贰角肆分				¥520,997.24
 税务机关 (盖章) 征税专用章		填票人 系统辅助用户	备注		

妥善保管



中华人民共和国
税收 完税 证明



No. 622081610579999763

填发日期: 2022年08月16日

税务机关: 国家税务总局深圳市福田区税务局第一税务所
(办税服务厅)

纳税人识别号	91440300754291430W		纳税人名称	深圳市合创建设工程顾问有限公司	
原凭证号	税种	品目名称	税款所属时期	入(退)库日期	实缴(退)金额
622081510578337805	个人所得税	工资薪金所得	2022.07.01-2022.07.31	2022.08.15	6,909.58
622081510578337805	个人所得税	工资薪金所得	2022.07.01-2022.07.31	2022.08.15	56,770.14
622081510578337805	个人所得税	工资薪金所得	2022.07.01-2022.07.31	2022.08.15	27,500.00
622081510578337805	个人所得税	工资薪金所得	2022.07.01-2022.07.31	2022.08.15	130,807.14
金额合计	(大写)人民币贰拾贰万壹仟玖佰捌拾陆圆捌角陆分				¥221,986.86
		填票人 系统辅助用户	备注		

妥善保管

中华人民共和国
税收 完税 证明



No. 622122010629967852

填发日期: 2022年12月20日

税务机关: 国家税务总局深圳市福田区税务局第一税务所
(办税服务厅)

纳税人识别号	91440300754291430W		纳税人名称	深圳市合创建设工程顾问有限公司	
原凭证号	税种	品目名称	税款所属时期	入(退)库日期	实缴(退)金额
622091910590896065	个人所得税	工资薪金所得	2022.08.01-2022.08.31	2022.09.20	58,060.34
622091910590896065	个人所得税	工资薪金所得	2022.08.01-2022.08.31	2022.09.20	19,938.32
622091910590896065	个人所得税	工资薪金所得	2022.08.01-2022.08.31	2022.09.20	29,500.00
622091910590896065	个人所得税	工资薪金所得	2022.08.01-2022.08.31	2022.09.20	136,541.01
金额合计	(大写)人民币贰拾肆万肆仟零叁拾玖圆陆角柒分				¥244,039.67
		填票人 系统辅助用户	备注		

妥善保管



中华人民共和国
税收 完税 证明



填发日期: 2022年12月20日

No. 622122010629966348
税务机关: 国家税务总局深圳市福田区税务局第一税务所
(办税服务厅)

纳税人识别号	91440300754291430W		纳税人名称	深圳市合创建设工程顾问有限公司	
原凭证号	税种	品目名称	税款所属时期	入(退)库日期	实缴(退)金额
622102410604087164	个人所得税	工资薪金所得	2022.09.01-2022.09.30	2022.10.24	7,451.59
622102410604087164	个人所得税	工资薪金所得	2022.09.01-2022.09.30	2022.10.24	153,871.86
622102410604087164	个人所得税	工资薪金所得	2022.09.01-2022.09.30	2022.10.24	33,000.00
622102410604087164	个人所得税	工资薪金所得	2022.09.01-2022.09.30	2022.10.24	22,035.95
622102410604087164	个人所得税	工资薪金所得	2022.09.01-2022.09.30	2022.10.24	62,857.20
金额合计	(大写)人民币贰拾柒万玖仟贰佰壹拾陆圆陆角整				¥279,216.60
 税务机关 (盖章)		填票人	备注		
		系统辅助用户			

妥善保管

中华人民共和国
税收 完税 证明



填发日期: 2022年12月20日

No. 622122010629963076
税务机关: 国家税务总局深圳市福田区税务局第一税务所
(办税服务厅)

纳税人识别号	91440300754291430W		纳税人名称	深圳市合创建设工程顾问有限公司	
原凭证号	税种	品目名称	税款所属时期	入(退)库日期	实缴(退)金额
622111410615047981	个人所得税	工资薪金所得	2022.10.01-2022.10.31	2022.11.15	33,000.00
622111410615047981	个人所得税	工资薪金所得	2022.10.01-2022.10.31	2022.11.15	28,295.79
622111410615047981	个人所得税	工资薪金所得	2022.10.01-2022.10.31	2022.11.15	8,632.64
622111410615047981	个人所得税	工资薪金所得	2022.10.01-2022.10.31	2022.11.15	174,322.45
622111410615047981	个人所得税	工资薪金所得	2022.10.01-2022.10.31	2022.11.15	50,212.94
金额合计	(大写)人民币贰拾玖万肆仟肆佰陆拾叁圆捌角贰分				¥294,463.82
 税务机关 (盖章)		填票人	备注		
		系统辅助用户			

妥善保管



中华人民共和国
税收完税证明

填发日期：2022年12月20日

No. 622122010629966540
税务机关：国家税务总局深圳市福田区税务局第一税务所
(办税服务厅)

纳税人识别号	91440300754291430W		纳税人名称	深圳市合创建设工程顾问有限公司	
原凭证号	税种	品目名称	税款所属时期	入(退)库日期	实缴(退)金额
622121410627944609	个人所得税	工资薪金所得	2022.11.01-2022.11.30	2022.12.15	8,632.64
622121410627944609	个人所得税	工资薪金所得	2022.11.01-2022.11.30	2022.12.15	33,000.00
622121410627944609	个人所得税	工资薪金所得	2022.11.01-2022.11.30	2022.12.15	179,053.13
622121410627944609	个人所得税	工资薪金所得	2022.11.01-2022.11.30	2022.12.15	65,813.26
622121410627944609	个人所得税	工资薪金所得	2022.11.01-2022.11.30	2022.12.15	41,991.93
金额合计	(大写)人民币叁拾贰万捌仟肆佰玖拾玖圆玖角陆分				¥328,490.96
 税务机关 (盖章)		填票人 系统辅助用户	备注		

妥善保管



2023 年纳税

纳税证明

深税纳证〔2023〕1462930号

深圳市合创建设工程顾问有限公司(统一社会信用代码:91440300754291430W) 在2023年1月1日至2023年12月31日期间(税款缴纳时间)在我局纳税记录如下:

一、已缴税费情况:

单位:元

序号	税种	自缴税费	代扣(收)代缴税费
1	城镇土地使用税	1,264.46	0
2	城市维护建设税	1,685,495.91	0
3	企业所得税	5,595,491.02	0
4	印花税	2,075.83	0
5	车船税	300	0
6	教育费附加	722,355.39	0
7	增值税	24,078,512.93	0
8	房产税	179,697.88	0
9	契税	63,022.86	0
10	地方教育附加	481,570.25	0
11	残疾人就业保障金	421,527.98	0
12	车辆购置税	49,725.67	0
	合计	33,281,040.18	0
	其中:自缴税款	31,655,586.56	

以上自缴税费,按所属期统计如下:2022年5,549,940.96元,2023年27,731,099.22元。

二、已退税费情况

(一) 出口货物增值税“免抵”税额调库0元(零圆整),未包含在上表的“自缴税费”中。

(二) 除出口退税以外的各类退税费0元(零圆整),已在上表的“自缴税费”中扣减。

三、欠缴税费情况

截至2023年12月20日,欠缴税费0元(零圆整)。

特此证明。

网站查询: shenzhen.chinatax.gov.cn 咨询电话: 0755-12366

文书凭证序号: 522312200830727377





中华人民共和国
税收完税证明



填发日期: 2023年02月24日

No. 623022410661682824
税务机关: 国家税务总局深圳市福田区税务局第一税务所
(办税服务厅)

纳税人识别号	91440300754291430W		纳税人名称	深圳市合创建设工程顾问有限公司	
原凭证号	税种	品目名称	税款所属时期	入(退)库日期	实缴(退)金额
623011610643619853	个人所得税	工资薪金所得	2022.12.01-2022.12.31	2023.01.16	8,632.64
623011610643619853	个人所得税	工资薪金所得	2022.12.01-2022.12.31	2023.01.16	36,587.99
623011610643619853	个人所得税	工资薪金所得	2022.12.01-2022.12.31	2023.01.16	63,550.29
623011610643619853	个人所得税	工资薪金所得	2022.12.01-2022.12.31	2023.01.16	33,000.00
623011610643619853	个人所得税	工资薪金所得	2022.12.01-2022.12.31	2023.01.16	174,348.97
金额合计	(大写)人民币叁拾壹万陆仟壹佰壹拾玖圆捌角玖分				¥316,119.89
 税务机关 (盖章)		填票人 系统辅助用户	备注		

妥善保管

中华人民共和国
税收完税证明



填发日期: 2023年02月24日

No. 623022410661684847
税务机关: 国家税务总局深圳市福田区税务局第一税务所
(办税服务厅)

纳税人识别号	91440300754291430W		纳税人名称	深圳市合创建设工程顾问有限公司	
原凭证号	税种	品目名称	税款所属时期	入(退)库日期	实缴(退)金额
623021410657045449	个人所得税	工资薪金所得	2023.01.01-2023.01.31	2023.02.15	104,789.94
623021410657045449	个人所得税	工资薪金所得	2023.01.01-2023.01.31	2023.02.15	5,960.00
金额合计	(大写)人民币壹拾壹万零柒佰肆拾玖圆玖角肆分				¥110,749.94
 税务机关 (盖章)		填票人 系统辅助用户	备注		

妥善保管



中华人民共和国
税收完税证明



填发日期: 2023年04月24日

No. 623042410774914047
税务机关: 国家税务总局深圳市福田区税务局第一税务所
(办税服务厅)

纳税人识别号	91440300754291430W		纳税人名称	深圳市合创建设工程顾问有限公司	
原凭证号	税种	品目名称	税款所属时期	入(退)库日期	实缴(退)金额
623031310692896633	个人所得税	工资薪金所得	2023.02.01-2023.02.28	2023.03.14	107,086.69
623031310692896633	个人所得税	工资薪金所得	2023.02.01-2023.02.28	2023.03.14	22,418.71
金额合计	(大写)人民币壹拾贰万玖仟伍佰零伍圆肆角整				¥129,505.40
税务机关 (盖章) 国家税务总局深圳市福田区税务局 征税专用章		填票人 系统辅助用户	备注		

妥善保管

中华人民共和国
税收完税证明



填发日期: 2023年04月24日

No. 623042410774914798
税务机关: 国家税务总局深圳市福田区税务局第一税务所
(办税服务厅)

纳税人识别号	91440300754291430W		纳税人名称	深圳市合创建设工程顾问有限公司	
原凭证号	税种	品目名称	税款所属时期	入(退)库日期	实缴(退)金额
623041410762133640	个人所得税	工资薪金所得	2023.03.01-2023.03.31	2023.04.17	102,668.67
623041410762133640	个人所得税	工资薪金所得	2023.03.01-2023.03.31	2023.04.17	15,200.00
623041410762133640	个人所得税	工资薪金所得	2023.03.01-2023.03.31	2023.04.17	41,880.24
金额合计	(大写)人民币壹拾伍万玖仟柒佰肆拾捌圆玖角壹分				¥159,748.91
税务机关 (盖章) 国家税务总局深圳市福田区税务局 征税专用章		填票人 系统辅助用户	备注		

妥善保管



中华人民共和国
税收完税证明



填发日期: 2023年05月30日

No. 623053010817379512
税务机关: 国家税务总局深圳市福田区税务局第一税务所
(办税服务厅)

纳税人识别号	91440300754291430W		纳税人名称	深圳市合创建设工程顾问有限公司	
原凭证号	税种	品目名称	税款所属时期	入(退)库日期	实缴(退)金额
623051510799968455	个人所得税	工资薪金所得	2023.04.01-2023.04.30	2023.05.16	73,508.91
623051510799968455	个人所得税	工资薪金所得	2023.04.01-2023.04.30	2023.05.16	80,334.28
623051510799968455	个人所得税	工资薪金所得	2023.04.01-2023.04.30	2023.05.16	22,000.00
金额合计	(大写)人民币壹拾柒万伍仟捌佰肆拾叁圆壹角玖分				¥175,843.19
 税务机关 (盖章)		填票人 系统辅助用户	备注		

妥善保管

中华人民共和国
税收完税证明



填发日期: 2023年07月17日

No. 623071710858003398
税务机关: 国家税务总局深圳市福田区税务局第一税务所
(办税服务厅)

纳税人识别号	91440300754291430W		纳税人名称	深圳市合创建设工程顾问有限公司	
原凭证号	税种	品目名称	税款所属时期	入(退)库日期	实缴(退)金额
623061310833420226	个人所得税	工资薪金所得	2023.05.01-2023.05.31	2023.06.14	214,439.81
623061310833420226	个人所得税	工资薪金所得	2023.05.01-2023.05.31	2023.06.14	106,705.22
623061310833420226	个人所得税	工资薪金所得	2023.05.01-2023.05.31	2023.06.14	122,288.13
金额合计	(大写)人民币肆拾肆万叁仟肆佰叁拾叁圆壹角陆分				¥443,433.16
 税务机关 (盖章)		填票人 系统辅助用户	备注		

妥善保管



中华人民共和国
税收完税证明



填发日期: 2023年07月17日

No. 623071710858005363
税务机关: 国家税务总局深圳市福田区税务局第一税务所
(办税服务厅)

纳税人识别号	91440300754291430W		纳税人名称	深圳市合创建设工程顾问有限公司	
原凭证号	税种	品目名称	税款所属时期	入(退)库日期	实缴(退)金额
623071410855925127	个人所得税	工资薪金所得	2023.06.01-2023.06.30	2023.07.17	25,000.00
623071410855925127	个人所得税	工资薪金所得	2023.06.01-2023.06.30	2023.07.17	150,900.79
623071410855925127	个人所得税	工资薪金所得	2023.06.01-2023.06.30	2023.07.17	22,100.42
623071410855925127	个人所得税	工资薪金所得	2023.06.01-2023.06.30	2023.07.17	52,048.72
金额合计	(大写)人民币贰拾伍万零肆拾玖圆玖角叁分				¥250,049.93
 税务机关 (盖章)		填票人 系统辅助用户	备注		

妥善保管

中华人民共和国
税收完税证明



填发日期: 2023年09月16日

No. 623091610886047296
税务机关: 国家税务总局深圳市福田区税务局第一税务所
(办税服务厅)

纳税人识别号	91440300754291430W		纳税人名称	深圳市合创建设工程顾问有限公司	
原凭证号	税种	品目名称	税款所属时期	入(退)库日期	实缴(退)金额
623081410869954299	个人所得税	工资薪金所得	2023.07.01-2023.07.31	2023.08.15	27,500.00
623081410869954299	个人所得税	工资薪金所得	2023.07.01-2023.07.31	2023.08.15	169,054.20
623081410869954299	个人所得税	工资薪金所得	2023.07.01-2023.07.31	2023.08.15	15,047.17
623081410869954299	个人所得税	工资薪金所得	2023.07.01-2023.07.31	2023.08.15	88,701.02
金额合计	(大写)人民币叁拾万零叁佰零贰圆叁角玖分				¥300,302.39
 税务机关 (盖章)		填票人 系统辅助用户	备注		

妥善保管



中华人民共和国
税收完税证明



填发日期: 2023年09月16日

No. 623091610886048558
税务机关: 国家税务总局深圳市福田区税务局第一税务所
(办税服务厅)

纳税人识别号	91440300754291430W		纳税人名称	深圳市合创建设工程顾问有限公司	
原凭证号	税种	品目名称	税款所属时期	入(退)库日期	实缴(退)金额
623091410883964033	个人所得税	工资薪金所得	2023.08.01-2023.08.31	2023.09.15	177,219.37
623091410883964033	个人所得税	工资薪金所得	2023.08.01-2023.08.31	2023.09.15	29,500.00
623091410883964033	个人所得税	工资薪金所得	2023.08.01-2023.08.31	2023.09.15	28,189.78
623091410883964033	个人所得税	工资薪金所得	2023.08.01-2023.08.31	2023.09.15	45,874.19
金额合计	(大写)人民币贰拾捌万零柒佰捌拾叁圆叁角肆分				¥280,783.34
税务机关 (盖章) 国家税务总局深圳市税务局 征税专用章		填票人 系统辅助用户	备注		

妥善保管

中华人民共和国
税收完税证明



填发日期: 2023年12月02日

No. 623120210917216686
税务机关: 国家税务总局深圳市福田区税务局第一税务所
(办税服务厅)

纳税人识别号	91440300754291430W		纳税人名称	深圳市合创建设工程顾问有限公司	
原凭证号	税种	品目名称	税款所属时期	入(退)库日期	实缴(退)金额
623102010898179369	个人所得税	工资薪金所得	2023.09.01-2023.09.30	2023.10.20	17,472.18
623102010898179369	个人所得税	工资薪金所得	2023.09.01-2023.09.30	2023.10.20	139,019.43
623102010898179369	个人所得税	工资薪金所得	2023.09.01-2023.09.30	2023.10.20	33,000.00
623102010898179369	个人所得税	工资薪金所得	2023.09.01-2023.09.30	2023.10.20	19,543.73
623102010898179369	个人所得税	工资薪金所得	2023.09.01-2023.09.30	2023.10.20	38,200.22
金额合计	(大写)人民币贰拾肆万柒仟贰佰叁拾伍圆伍角陆分				¥247,235.56
税务机关 (盖章) 国家税务总局深圳市税务局 征税专用章		填票人 系统辅助用户	备注		

妥善保管



中华人民共和国
税收完税证明



填发日期: 2023年12月02日

No. 623120210917213225
税务机关: 国家税务总局深圳市福田区税务局第一税务所
(办税服务厅)

纳税人识别号	91440300754291430W		纳税人名称	深圳市合创建设工程顾问有限公司	
原凭证号	税种	品目名称	税款所属时期	入(退)库日期	实缴(退)金额
623111410911186857	个人所得税	工资薪金所得	2023.10.01-2023.10.31	2023.11.14	34,979.67
623111410911186857	个人所得税	工资薪金所得	2023.10.01-2023.10.31	2023.11.14	33,000.00
623111410911186857	个人所得税	工资薪金所得	2023.10.01-2023.10.31	2023.11.14	35,102.24
623111410911186857	个人所得税	工资薪金所得	2023.10.01-2023.10.31	2023.11.14	171,450.08
623111410911186857	个人所得税	工资薪金所得	2023.10.01-2023.10.31	2023.11.14	19,393.37
金额合计	(大写)人民币贰拾玖万叁仟玖佰贰拾伍圆叁角陆分				¥293,925.36
 税务机关 (盖章) 征税专用章		填票人 系统辅助用户	备注		

妥善保管

中华人民共和国
税收完税证明



填发日期: 2024年01月16日

No. 624011610950185738
税务机关: 国家税务总局深圳市福田区税务局第一税务所
(办税服务厅)

纳税人识别号	91440300754291430W		纳税人名称	深圳市合创建设工程顾问有限公司	
原凭证号	税种	品目名称	税款所属时期	入(退)库日期	实缴(退)金额
623121410927557956	个人所得税	工资薪金所得	2023.11.01-2023.11.30	2023.12.15	33,000.00
623121410927557956	个人所得税	工资薪金所得	2023.11.01-2023.11.30	2023.12.15	57,414.07
623121410927557956	个人所得税	工资薪金所得	2023.11.01-2023.11.30	2023.12.15	19,401.65
623121410927557956	个人所得税	工资薪金所得	2023.11.01-2023.11.30	2023.12.15	145,973.27
623121410927557956	个人所得税	工资薪金所得	2023.11.01-2023.11.30	2023.12.15	32,632.60
金额合计	(大写)人民币贰拾捌万捌仟肆佰贰拾壹圆伍角玖分				¥288,421.59
 税务机关 (盖章) 征税专用章		填票人 系统辅助用户	备注		

妥善保管

2024 年纳税

纳税证明

深税纳证〔2025〕4774号

深圳市合创建设工程顾问有限公司(统一社会信用代码:91440300754291430W)在2024年1月1日至2024年12月31日期间(税款缴纳时间)在我局纳税记录如下:

一、已缴税费情况:

单位:元

序号	税种	自缴税费	代扣(收)代缴税费
1	城镇土地使用税	1,294.35	0
2	城市维护建设税	1,309,494.06	0
3	企业所得税	9,159,783.88	0
4	印花税	5,354.3	0
5	车船税	300	0
6	教育费附加	561,211.74	0
7	增值税	18,707,058.01	0
8	房产税	184,109.48	0
9	地方教育附加	374,141.18	0
10	残疾人就业保障金	409,281.84	0
11	车辆购置税	84,070.79	0
	合计	30,796,099.63	0
	其中,自缴税款	29,451,464.87	

以上自缴税费,按所属期统计如下:2021年29,074元,2022年89,343.1元,2023年7,209,246.61元,2024年23,468,435.92元。

二、已退税情况

- (一)出口货物增值税“免抵”税额调库0元(零圆整),未包含在上表的“自缴税费”中。
(二)除出口退税以外的各类退税0元(零圆整),已在上表的“自缴税费”中扣减。

三、欠缴税费情况

截至2025年1月2日,欠缴税费0元(零圆整)。

特此证明。

网站查询: shenzhen.chinatax.gov.cn

咨询电话: 0755-12366

文书凭证序号: 522501021535090166





中华人民共和国
税收完税证明



填发日期: 2024年01月16日

No. 624011610950193983
税务机关: 国家税务总局深圳市福田区税务局第一税务所
(办税服务厅)

纳税人识别号	91440300754291430W		纳税人名称	深圳市合创建设工程顾问有限公司	
原凭证号	税种	品目名称	税款所属时期	入(退)库日期	实缴(退)金额
624011310944601203	个人所得税	工资薪金所得	2023.12.01-2023.12.31	2024.01.15	73,672.45
624011310944601203	个人所得税	工资薪金所得	2023.12.01-2023.12.31	2024.01.15	42,056.71
624011310944601203	个人所得税	工资薪金所得	2023.12.01-2023.12.31	2024.01.15	185,397.58
624011310944601203	个人所得税	工资薪金所得	2023.12.01-2023.12.31	2024.01.15	45,635.91
624011310944601203	个人所得税	工资薪金所得	2023.12.01-2023.12.31	2024.01.15	8,640.91
金额合计	(大写)人民币叁拾伍万伍仟肆佰零叁圆伍角陆分				¥355,403.56
 税务机关 (盖章) 征税专用章		填票人	备注		
		系统辅助用户			

妥善保管

中华人民共和国
税收完税证明



填发日期: 2024年09月23日

No. 624092311215295438
税务机关: 国家税务总局深圳市福田区税务局第一税务所
(办税服务厅)

纳税人识别号	91440300754291430W		纳税人名称	深圳市合创建设工程顾问有限公司	
原凭证号	税种	品目名称	税款所属时期	入(退)库日期	实缴(退)金额
624022210965754012	个人所得税	工资薪金所得	2024.01.01-2024.01.31	2024.02.23	7,744.29
624022210965754012	个人所得税	工资薪金所得	2024.01.01-2024.01.31	2024.02.23	95,938.28
金额合计	(大写)人民币壹拾万叁仟陆佰捌拾贰圆伍角柒分				¥103,682.57
 税务机关 (盖章) 征税专用章		填票人	备注		
		系统辅助用户			

妥善保管



中华人民共和国
税收完税证明



填发日期: 2024年09月23日

No. 624092311215296848
税务机关: 国家税务总局深圳市福田区税务局第一税务所
(办税服务厅)

纳税人识别号	91440300754291430W		纳税人名称	深圳市合创建设工程顾问有限公司	
原凭证号	税种	品目名称	税款所属时期	入(退)库日期	实缴(退)金额
624031311003921429	个人所得税	工资薪金所得	2024.02.01-2024.02.29	2024.03.14	85,566.79
624031311003921429	个人所得税	工资薪金所得	2024.02.01-2024.02.29	2024.03.14	16,960.08
金额合计	(大写)人民币壹拾万贰仟伍佰贰拾陆圆捌角柒分				¥102,526.87
 税务机关 (盖章) 征税专用章		填票人 系统辅助用户	备注		

妥善保管

中华人民共和国
税收完税证明



填发日期: 2024年09月23日

No. 624092311215294512
税务机关: 国家税务总局深圳市福田区税务局第一税务所
(办税服务厅)

纳税人识别号	91440300754291430W		纳税人名称	深圳市合创建设工程顾问有限公司	
原凭证号	税种	品目名称	税款所属时期	入(退)库日期	实缴(退)金额
624041711088364409	个人所得税	工资薪金所得	2024.03.01-2024.03.31	2024.04.18	73,360.05
624041711088364409	个人所得税	工资薪金所得	2024.03.01-2024.03.31	2024.04.18	26,966.85
624041711088364409	个人所得税	工资薪金所得	2024.03.01-2024.03.31	2024.04.18	15,200.00
金额合计	(大写)人民币壹拾壹万伍仟伍佰贰拾陆圆玖角整				¥115,526.90
 税务机关 (盖章) 征税专用章		填票人 系统辅助用户	备注		

妥善保管



中华人民共和国
税收完税证明



填发日期: 2024年09月23日

No. 624092311215297004
税务机关: 国家税务总局深圳市福田区税务局第一税务所
(办税服务厅)

纳税人识别号	91440300754291430W		纳税人名称	深圳市合创建设工程顾问有限公司	
原凭证号	税种	品目名称	税款所属时期	入(退)库日期	实缴(退)金额
624052111130046821	个人所得税	工资薪金所得	2024.04.01-2024.04.30	2024.05.22	51,064.14
624052111130046821	个人所得税	工资薪金所得	2024.04.01-2024.04.30	2024.05.22	22,000.00
624052111130046821	个人所得税	工资薪金所得	2024.04.01-2024.04.30	2024.05.22	71,670.24
金额合计	(大写)人民币壹拾肆万肆仟柒佰叁拾肆圆叁角捌分				¥144,734.38
 税务机关 (盖章) 征税专用章		填票人 系统辅助用户	备注		

妥善保管

中华人民共和国
税收完税证明



填发日期: 2024年09月23日

No. 624092311215295121
税务机关: 国家税务总局深圳市福田区税务局第一税务所
(办税服务厅)

纳税人识别号	91440300754291430W		纳税人名称	深圳市合创建设工程顾问有限公司	
原凭证号	税种	品目名称	税款所属时期	入(退)库日期	实缴(退)金额
624061811159264998	个人所得税	工资薪金所得	2024.05.01-2024.05.31	2024.06.19	79,987.19
624061811159264998	个人所得税	工资薪金所得	2024.05.01-2024.05.31	2024.06.19	28,289.33
624061811159264998	个人所得税	工资薪金所得	2024.05.01-2024.05.31	2024.06.19	78,365.24
金额合计	(大写)人民币壹拾捌万陆仟陆佰肆拾壹圆柒角陆分				¥186,641.76
 税务机关 (盖章) 征税专用章		填票人 系统辅助用户	备注		

妥善保管



中华人民共和国
税收完税证明



填发日期: 2024年09月23日

No. 624092311215295169
税务机关: 国家税务总局深圳市福田区税务局第一税务所
(办税服务厅)

纳税人识别号	91440300754291430W		纳税人名称	深圳市合创建设工程顾问有限公司	
原凭证号	税种	品目名称	税款所属时期	入(退)库日期	实缴(退)金额
624071211178512712	个人所得税	工资薪金所得	2024.06.01-2024.06.30	2024.07.12	25,000.00
624071211178512712	个人所得税	工资薪金所得	2024.06.01-2024.06.30	2024.07.12	69,467.29
624071211178512712	个人所得税	工资薪金所得	2024.06.01-2024.06.30	2024.07.12	134,049.88
624071211178512712	个人所得税	工资薪金所得	2024.06.01-2024.06.30	2024.07.12	6,893.19
金额合计	(大写)人民币贰拾叁万伍仟肆佰壹拾肆圆叁角陆分				¥235,410.36
 税务机关 (盖章)		填票人	备注		
		系统辅助用户			

妥善保管

中华人民共和国
税收完税证明



填发日期: 2024年09月23日

No. 624092311215294661
税务机关: 国家税务总局深圳市福田区税务局第一税务所
(办税服务厅)

纳税人识别号	91440300754291430W		纳税人名称	深圳市合创建设工程顾问有限公司	
原凭证号	税种	品目名称	税款所属时期	入(退)库日期	实缴(退)金额
624081411197045727	个人所得税	工资薪金所得	2024.07.01-2024.07.31	2024.08.15	43,757.62
624081411197045727	个人所得税	工资薪金所得	2024.07.01-2024.07.31	2024.08.15	27,500.00
624081411197045727	个人所得税	工资薪金所得	2024.07.01-2024.07.31	2024.08.15	121,488.16
624081411197045727	个人所得税	工资薪金所得	2024.07.01-2024.07.31	2024.08.15	6,893.19
金额合计	(大写)人民币壹拾玖万玖仟陆佰叁拾捌圆玖角柒分				¥199,638.97
 税务机关 (盖章)		填票人	备注		
		系统辅助用户			

妥善保管



中华人民共和国
税收完税证明



填发日期: 2024年09月23日

No. 624092311215295740
税务机关: 国家税务总局深圳市福田区税务局第一税务所
(办税服务厅)

纳税人识别号	91440300754291430W		纳税人名称	深圳市合创建设工程顾问有限公司	
原凭证号	税种	品目名称	税款所属时期	入(退)库日期	实缴(退)金额
624091311210599573	个人所得税	工资薪金所得	2024.08.01-2024.08.31	2024.09.14	41,656.36
624091311210599573	个人所得税	工资薪金所得	2024.08.01-2024.08.31	2024.09.14	9,611.47
624091311210599573	个人所得税	工资薪金所得	2024.08.01-2024.08.31	2024.09.14	29,500.00
624091311210599573	个人所得税	工资薪金所得	2024.08.01-2024.08.31	2024.09.14	128,673.75
金额合计	(大写)人民币贰拾万玖仟肆佰肆拾壹圆伍角捌分				¥209,441.58
 税务机关 (盖章) 征税专用章		填票人	备注		
		系统辅助用户			

妥善保管

中华人民共和国
税收完税证明



填发日期: 2024年12月16日

No. 624121611262121467
税务机关: 国家税务总局深圳市福田区税务局第一税务所
(办税服务厅)

纳税人识别号	91440300754291430W		纳税人名称	深圳市合创建设工程顾问有限公司	
原凭证号	税种	品目名称	税款所属时期	入(退)库日期	实缴(退)金额
624102211229242806	个人所得税	工资薪金所得	2024.09.01-2024.09.30	2024.10.22	7,407.75
624102211229242806	个人所得税	工资薪金所得	2024.09.01-2024.09.30	2024.10.22	3,826.00
624102211229242806	个人所得税	工资薪金所得	2024.09.01-2024.09.30	2024.10.22	33,000.00
624102211229242806	个人所得税	工资薪金所得	2024.09.01-2024.09.30	2024.10.22	135,374.35
624102211229242806	个人所得税	工资薪金所得	2024.09.01-2024.09.30	2024.10.22	31,261.31
金额合计	(大写)人民币贰拾壹万零捌佰陆拾玖圆肆角壹分				¥210,869.41
 税务机关 (盖章) 征税专用章		填票人	备注		
		系统辅助用户			

妥善保管



中华人民共和国
税收完税证明



填发日期: 2024年12月02日

No. 624120211249418279
税务机关: 国家税务总局深圳市福田区税务局第一税务所
(办税服务厅)

纳税人识别号	91440300754291430W		纳税人名称	深圳市合创建设工程顾问有限公司	
原凭证号	税种	品目名称	税款所属时期	入(退)库日期	实缴(退)金额
624111411244780913	个人所得税	工资薪金所得	2024.10.01-2024.10.31	2024.11.15	32,212.26
624111411244780913	个人所得税	工资薪金所得	2024.10.01-2024.10.31	2024.11.15	42,452.01
624111411244780913	个人所得税	工资薪金所得	2024.10.01-2024.10.31	2024.11.15	127,613.15
624111411244780913	个人所得税	工资薪金所得	2024.10.01-2024.10.31	2024.11.15	33,000.00
624111411244780913	个人所得税	工资薪金所得	2024.10.01-2024.10.31	2024.11.15	8,616.48
金额合计	(大写)人民币贰拾肆万叁仟捌佰玖拾叁圆玖角整				¥243,893.90
 税务机关 (盖章)		填票人	备注		
		系统辅助用户			

妥善保管

中华人民共和国
税收完税证明



填发日期: 2024年12月16日

No. 624121611262123485
税务机关: 国家税务总局深圳市福田区税务局第一税务所
(办税服务厅)

纳税人识别号	91440300754291430W		纳税人名称	深圳市合创建设工程顾问有限公司	
原凭证号	税种	品目名称	税款所属时期	入(退)库日期	实缴(退)金额
624121311258913768	个人所得税	工资薪金所得	2024.11.01-2024.11.30	2024.12.16	144,161.41
624121311258913768	个人所得税	工资薪金所得	2024.11.01-2024.11.30	2024.12.16	8,616.49
624121311258913768	个人所得税	工资薪金所得	2024.11.01-2024.11.30	2024.12.16	55,868.49
624121311258913768	个人所得税	工资薪金所得	2024.11.01-2024.11.30	2024.12.16	33,000.00
624121311258913768	个人所得税	工资薪金所得	2024.11.01-2024.11.30	2024.12.16	24,857.41
金额合计	(大写)人民币贰拾陆万陆仟伍佰零叁圆捌角整				¥266,503.80
 税务机关 (盖章)		填票人	备注		
		系统辅助用户			

妥善保管

附件 3：投标人 2021 年 1 月 1 日以来承接类似项目获奖情况一览表

投标人 2021 年 1 月 1 日以来承接类似项目获奖情况一览表

序号	获奖名称	颁奖单位	获奖时间	备注
1.	2020~2021 年度国家优质工程奖	中国施工企业管理协会	2021.12	新产业生物大厦工程
2.	第十五届“中国钢结构金奖”	第十五届“中国钢结构金奖”	2023.6	广电金融中心
3.	2022-2023 年度第一批国家优质工程奖	中国施工企业管理协会	2023.12	vivo 总部办公楼
4.	二〇二三年度广东省建设工程金匠奖	广东省建筑业协会	2023.5.30	中共湛江市委党校迁建项目(一期)
5.	二〇二二年度广东省建设工程金匠奖	广东省建筑业协会	2022.6.20	乐达居 6 号楼
6.	广东省建设工程结构质量水平评价优良等级证书	广东省建筑业协会	2025.11.28	坪山区特殊教育学校
7.	二〇二三年广东省建设工程优质结构奖	广东省建筑业协会	2024.1.20	中国电子大厦项目主体工程
8.	广东省建设工程结构质量水平评价优良等级证书	广东省建筑业协会	2025.11.28	宝安公共文化艺术中心
9.	广东省建设工程结构质量水平评价优良等级证书	广东省建筑业协会	2025.11.28	宝龙生物医药特色产业园项目(10-03 地块)1 栋厂房



序号	获奖名称	颁奖单位	获奖时间	备注
				2 栋厂房, 3 栋宿舍、食堂及商业主体
10.	广东省建设工程结构质量水平评价优良等级证书	广东省建筑业协会	2025. 11. 28	智能汽车产业园(11-03-02)地块

注: 1、投标人须按照表中顺序提供有效的获奖证书(时间以奖状颁发时间为准)原件扫描件, 原件备查。

2、获奖证书数量上限为 10 项, 若超过 10 项, 招标人在清标时仅考虑表中的前 10 项。

新产业生物大厦工程



广电金融中心

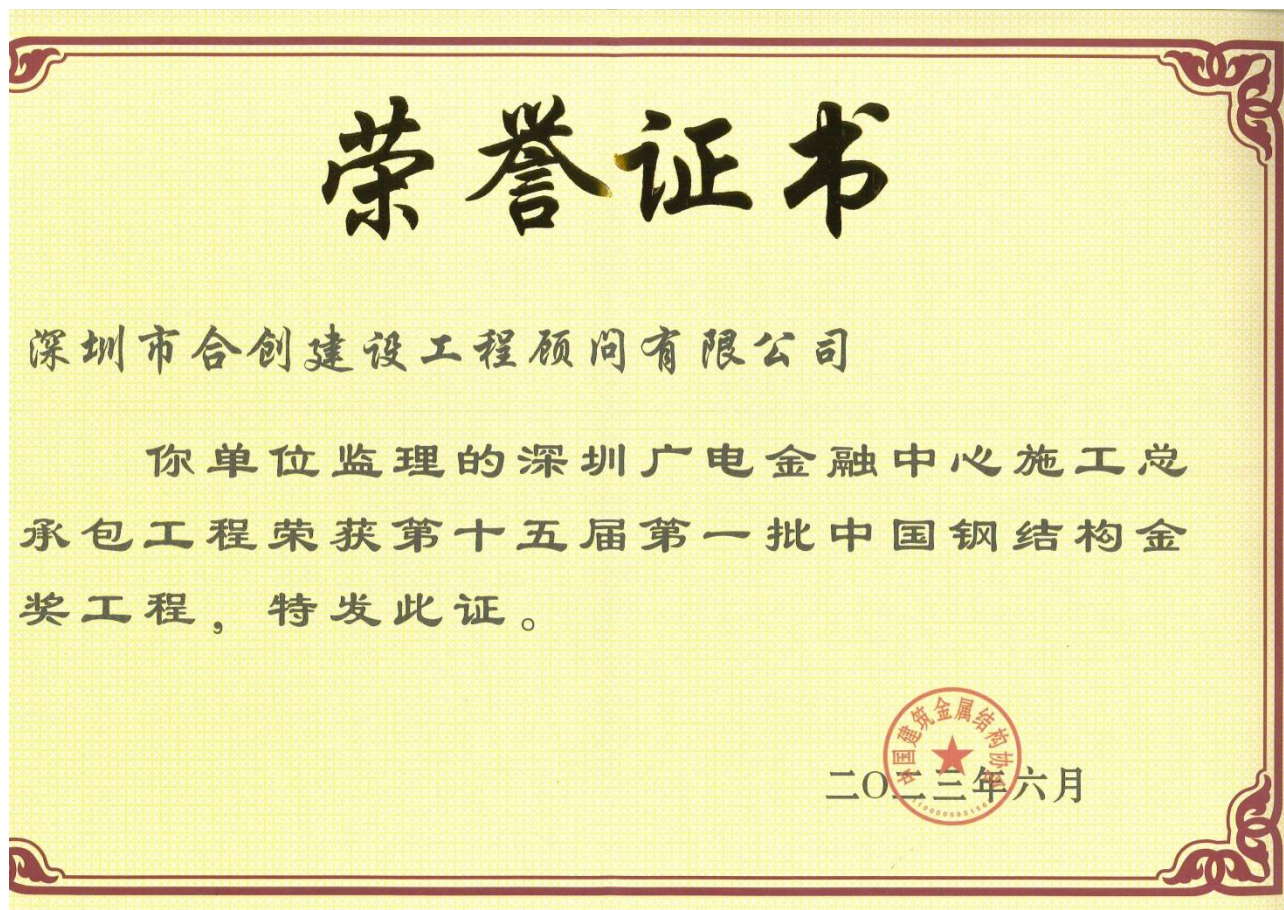

vivo 总部办公楼



中共湛江市委党校迁建项目(一期)

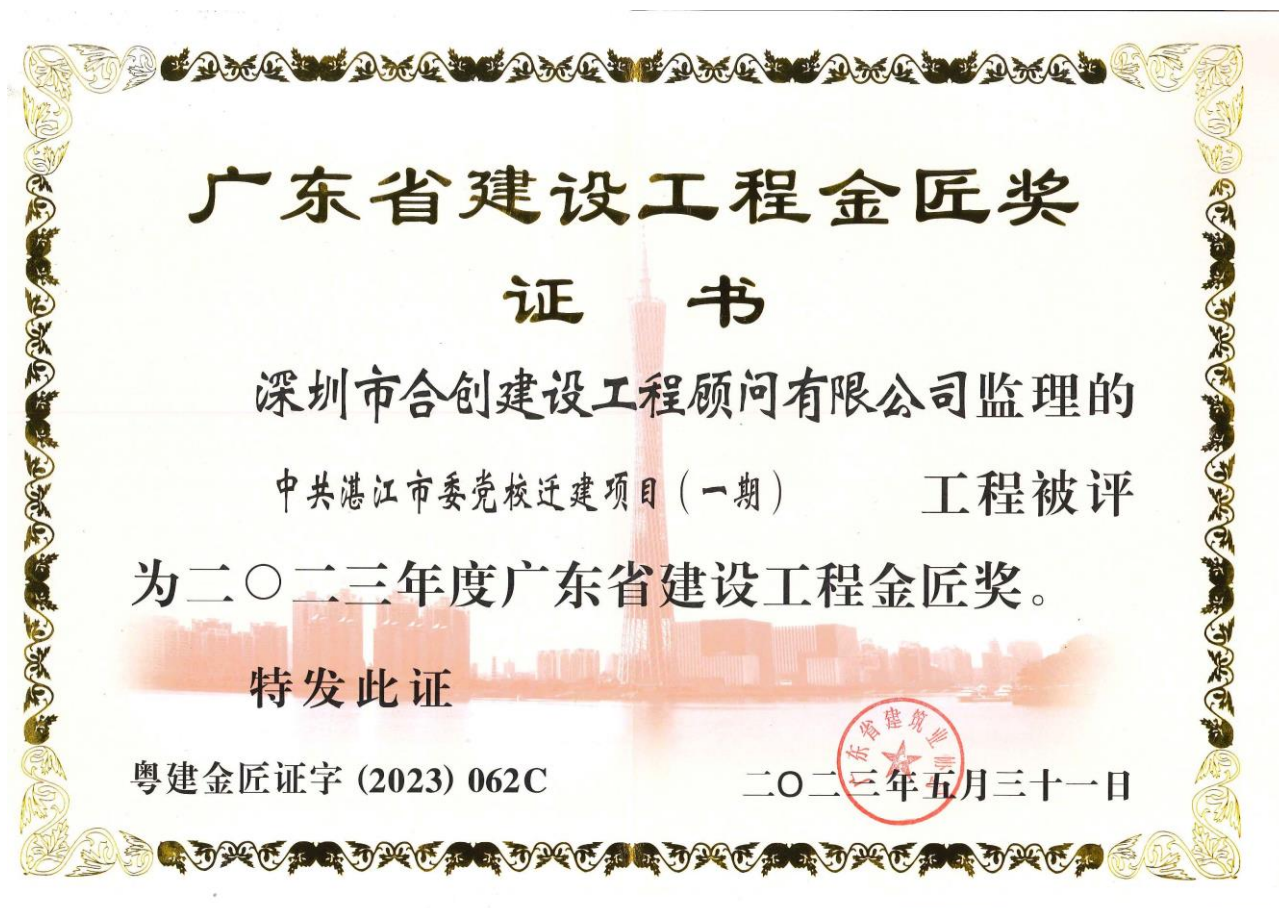

乐达居6号楼

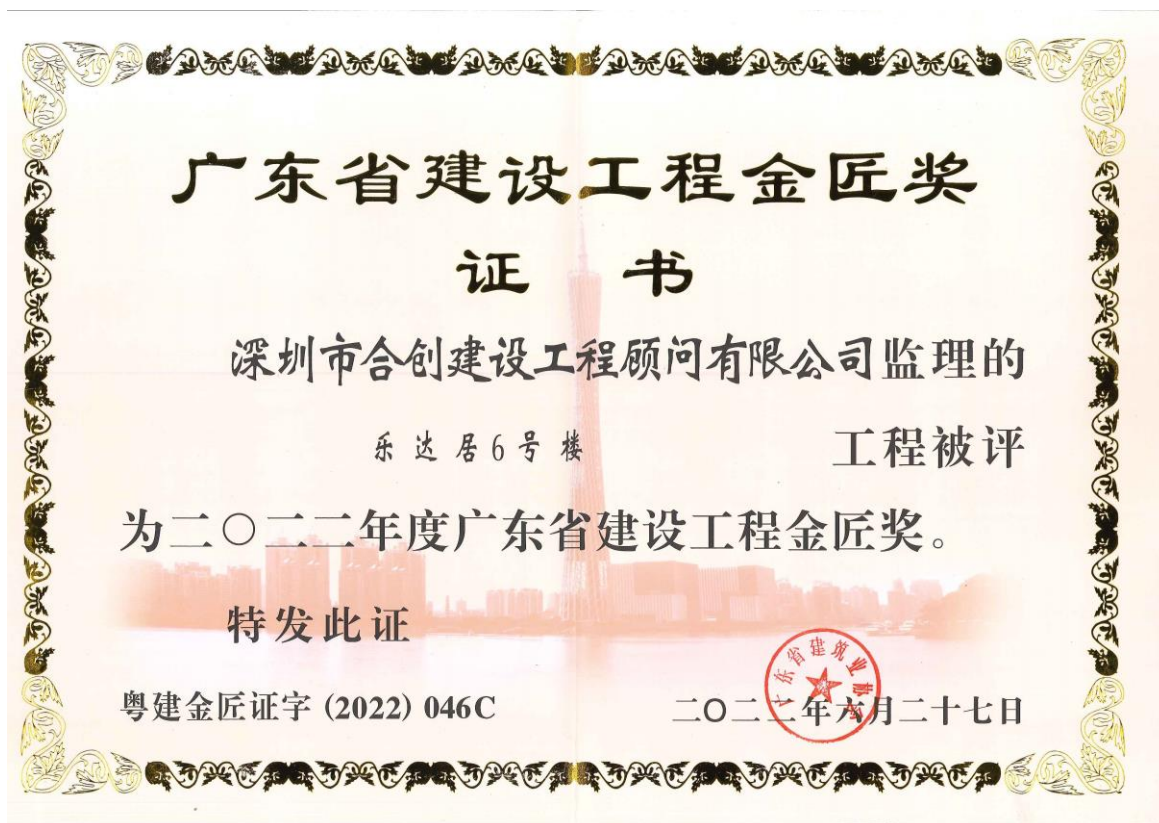

坪山区特殊教育学校



中国电子大厦项目主体工程



广东省建设工程优质结构奖证书

深圳市合创建设工程顾问有限公司

监理的

中国电子大厦项目主体工程

评定为

二〇二三年广东省建设工程优质结构奖。

特发此证

粤建工程优质结构证字(2023)538C号

二〇二四年一月二十日



宝安公共文化艺术中心



宝龙生物医药特色产业园项目(10-03 地块)1 栋厂房 2 栋厂房, 3 栋宿舍、食堂及商业主体



智能汽车产业园(11-03-02)地块



附件 4：投标人 2021 年 1 月 1 日以来承接类似项目业绩情况一览表

投标人 2021 年 1 月 1 日以来承接类似项目业绩情况一览表

序号	工程项目名称	工程规模与工程特征	合同额(万元)	合同签订时间	工程所在地
1.	新桥东片区重点城市更新项目 05-05、05-06、05-07、05-08 地块建设工程	总建筑面积 598336.13 平方米	1904.4968	2024.11.6	深圳市宝安区
2.	坂田街道文体中心项目	总建筑面积 74000 平方米	1722.017	2021.11.5	深圳市龙岗区
3.	坪地停车场综合开发项目上盖和学校工程监理 (A 包)	总建筑面积 87.76 万平方米	1494.3728	2023.8.2	深圳市龙岗区
4.	智能制造产业园项目	建设用地面积为 49059.45 平方米, 其中厂房约 138700 平方米	1412.95	2021.10.15	深圳市坪山区
5.	燕罗智能网联汽车产业园工业保障房第 1 标段	总建筑面积 182827.33 平方米	1112.56	2023.5.15	深圳市宝安区

注:

1、投标人须按表中业绩顺序提供类似项目业绩证明资料,时间以合同签订时间为准,业绩证明资料要求如下:

(1) 如提供的业绩为在建项目业绩:投标人须提供合同关键页原件扫描件,原件备查。合同关键页是指含工程名称、建设规模、建设内容、合同价、合同签订时间、合同签字盖章页等页面。如合同无法体现上述内容,需提供中标通知书或业主证明等材料;若未附证明材料或以上材料(合同、中标通知书或业主证明等材料)无法清晰反映上述内容的,招标人有可能作出对投标人不利的判断,因此造成的后果由投标人自行承担;

(2) 如提供的业绩为竣工项目业绩:投标人须提供合同、竣工验收报告关键页原件扫描件,原件备查。合同关键页是指含工程名称、建设规模、建设内容、合同价、合同签订时间、合同签字盖章页等页面;竣工验收报告关键页是指竣工验收报告首页、含工程造价的内页、验收结论签字页等页面。如合同、竣工验收报告无法体现上述内容,需提供中标通知书或业主证明等材料,若未附证明材料或以上材料(合同、竣工验收报告、中标通知书或业主证明等材料)无法清晰反映上述内容的,招标人有可能作出对投标人不利的判断,因此造成的后果由投标人自行承担;

2、业绩数量上限为 5 项,若超过 5 项,招标人在清标时仅考虑表中的前 5 项。

新桥东片区重点城市更新项目 05-05、05-06、05-07、05-08 地块建设工程
合同

合同编号：

深圳市工程监理合同 (示范文本)

工程名称：新桥东片区重点城市更新项目 05-05、05-06、05-07、
05-08 地块建设工程（监理）

工程地点：深圳市宝安区新桥街道新桥东片区

委托人：深圳市宇实置业有限公司

受托人：深圳市合创建设工程顾问有限公司

2020年4月版

第一部分 协议书

委托人(全称): 深圳市宝实置业有限公司

受托人(全称): 深圳市合创建设工程顾问有限公司

根据《中华人民共和国民法典》《中华人民共和国建筑法》《深圳经济特区建设工程监理条例》及其他有关法律、法规,遵循平等、自愿、公平和诚信的原则,双方就下述工程委托监理及相关服务事项协商一致,订立本合同。

一、工程概况

1. 工程名称: 新桥东片区重点城市更新项目 05-05、05-06、05-07、05-08 地块建设工程(监理)
2. 工程地点: 深圳市宝安区新桥街道
3. 工程规模: 项目共包含 4 个地块(05-05、05-06、05-07 及 05-08), 总建筑面积约 598336.13 m², 总计规定容积率约 537211 m²。其中, 05-05 地块占地面积 16576.4 m², 总建筑面积约 112920.39 m², 计规定容积率面积 104511 m², 其中: 厂房面积 102401 平方米, 商业服务设施 2040 平方米, 公共配套设施 70 平方米(综合机房 70 平方米, 社区体育活动场地占地 420 平方米, 公共开放空间占地 2010 平方米), 地下车库 8409.39 平方米, 用地性质为 M0 新型产业用地; 05-06 地块占地面积 17248.9 m², 总建筑面积约 139101.26 m², 计规定容积率面积 120690 m², 其中: 产业研发用房面积 69650 平方米, 产业配套用房商业服务设施 8440 平方米, 产业配套用房宿舍 39150 平方米, 公共配套设施 3450 平方米(社区级公共配套用房 3450 平方米, 社区体育活动场地占地 440 平方米), 地下车库 18411.26 平方米, 用地性质为 M0 新型产业用地; 05-07 地块占地面积 22582.8 m², 总建筑面积约 159496.17 m², 计规定容积率面积 148740 m², 其中: 厂房面积 146330 平方米, 产业配套用房商业服务设施 2340 平方米, 公共配套设施 70 平方米(综合机房 70 平方米, 社区体育活动场地占地 570 平方米, 公共开放空间占地 1530 平方米), 地下车库 10756.17 平方米, 用地性质为 M0 新型产业用地; 05-08 地块占地面积 22037.4 m², 总建筑面积约 186818.31 m², 计规定容积率面积 163270 m², 其中: 产业研发用房面积 110580 平方米, 产业配套用房商业服务设施 9340 平方米, 产业配套用房宿舍 39150 平方米, 公共配套设施 4200 平方米(邮政支局 1500 平方米, 社区管理用房 300 平方米, 社区服务中心 400 平方米, 文化活动室 2000 平方米, 社区体育活动场地占地 560 平方米), 地下车库 23548.31 平方米, 用地性质为 M0 新型产业用地;

4. 工程类别: 监理类房屋建筑工程
5. 工程等级: 一级
6. 投资性质: 国有 100%
7. 工程概算投资额: 概算建安费暂定 300000 万元。

二、词语含义

协议书中相关词语的含义与通用条款中的定义与解释相同。



三、组成本合同的文件

1. 在实施过程中双方共同签署的补充协议或其他修正文件（如有）；
2. 协议书；
3. 中标通知书；
4. 补充条款；
5. 专用条款；
6. 通用条款；
7. 招标文件及其答疑补遗；
8. 投标文件（若投标文件（含投标文件澄清等）标准、要求高于招标文件或者其他文件的，或者有利于委托人的，则按投标文件的该等标准、要求执行）；
9. 标准、规范及有关技术文件（标准、规范及有关技术文件之间不一致的，以更严格的为准）。

四、监理范围及内容

由受托人承担新桥东片区重点城市更新项目 05-05、05-06、05-07、05-08 地块及地下联通工程施工质量、建设工期、成本管控和安全文明施工等方面的全过程监理服务。

1. 对本工程施工准备阶段、施工阶段、竣工验收阶段、保修阶段实行监理。具体监理工程范围包括但不限于：

- （1）勘察工程（含超前钻、土壤氡浓度检测、地形管线测量等）；
- （2）地基与基础（含基坑支护和土石方工程、边坡治理）；
- （3）主体结构（含跨地块的地上地下连接通道、天桥等）；
- （4）建筑装饰装修（含精装修工程）；
- （5）建筑屋面；
- （6）建筑给水排水及采暖；
- （7）建筑电气；
- （8）智能建筑（含泛光照明）；
- （9）通风与空调；
- （10）电梯供货及安装；
- （11）建筑节能；
- （12）钢结构工程；
- （13）玻璃幕墙工程；
- （14）室外设施；
- （15）园林绿化；
- （16）门窗安装；
- （17）人防工程；
- （18）消防工程；



- (19) 装配式建筑;
- (20) 低碳、绿建、海绵城市;
- (21) 标识标牌;
- (22) 白蚁防治;
- (23) 前期管线和树木迁移 (如有);
- (24) 燃气工程中属于总承包单位施工土建部分的属于本次监理包含范围 (不含燃气专项监理工作)。

2. 监理服务范围除了上述工程监理服务范围内, 还包括以下内容:

(1) 项目涉及的装配式构件的工厂驻场监造、专项评审、评奖评优、观摩工地、技术课题研究、各项验收、档案资料整理配合及其他 05-05、05-06、05-07、05-08 地块及地下联通相关的建设监理服务。

(2) 未明确的其它分包工程, 如委托人增加服务范围及内容受托人不得拒绝。

五、项目负责人 (总监理工程师)

项目负责人 (总监理工程师) 姓名: 张强

身份证号码: 652827196707100018

注册号: 37000026

联系电话: 18926406976

该项目负责人须与投标文件中项目负责人一致且符合任职资质等级、数量、资历、住建系统备案等任职规定, 不得变更。

六、酬金

1. 本工程监理服务酬金总金额暂定为 (含税) 壹仟玖佰零肆万肆仟玖佰陆拾捌元整 (小写: 19044968.00 元), 其中不含税金额 17966951.00 元 (大写: 壹仟柒佰玖拾陆万陆仟玖佰伍拾壹元整), 增值税 1078017.00 元 (大写: 壹佰零柒万捌仟零壹拾柒元整), 税率 6%。合同履行期间, 如国家税务机关调整增值税税率, 双方同意保持合同约定的不含税价不变, 相应调整合同增值税金额。

2. 本工程监理服务酬金暂定总金额由四个地块的监理服务酬金暂定金额合计构成, 其中: 05-05 地块监理服务酬金 3594243.00 元 (大写: 叁佰伍拾玖万肆仟贰佰肆拾叁元整), 05-06 地块监理服务酬金 4427577.00 元 (大写: 肆佰肆拾贰万柒仟伍佰柒拾柒元整), 05-07 地块监理服务酬金 5076744.00 元 (大写: 伍佰零柒万陆仟柒佰肆拾肆元整), 05-08 地块监理服务酬金 5946404.00 元 (大写: 伍佰玖拾肆万陆仟肆佰零肆元整)。本工程监理服务酬金暂定总金额分为施工阶段 (含竣工验收阶段) 监理服务酬金和保修阶段监理服务酬金:

(1) 施工阶段 (含竣工验收阶段) 监理服务酬金 (含税) 暂定为 18138065.00 元 (大写: 壹仟捌佰壹拾叁万捌仟零陆拾伍元整), 其中 05-05 地块施工阶段 (含竣工验收阶段) 监理服务酬金 (含税) 暂定为 3423088.00 元 (大写: 叁佰肆拾贰万叁仟零捌拾捌元整), 05-06 地块施工阶段 (含

竣工验收阶段) 监理服务酬金(含税) 暂定为 4216740.00 元(大写: 肆佰贰拾壹万陆仟柒佰肆拾元整), 05-07 地块施工阶段(含竣工验收阶段) 监理服务酬金(含税) 暂定为 4834995.00 元(大写: 肆佰捌拾叁万肆仟玖佰玖拾伍元整), 05-08 地块施工阶段(含竣工验收阶段) 监理服务酬金(含税) 暂定为 5663242.00 元(大写: 伍佰陆拾陆万叁仟贰佰肆拾贰元整)。

施工阶段(含竣工验收阶段) 监理服务酬金结算价以委托人或工程造价管理机构审定的本工程四个地块(05-05、05-06、05-07 及 05-08 地块) 监理服务范围内建筑安装工程费结算价总额(除燃气工程外) 作为监理服务酬金的计费基数, 参照国家发改委《建设工程监理与相关服务收费管理规定》(发改价格〔2007〕670 号)(工程复杂程度调整系数为 1、专业调整系数为 1、高程调整系数为 1) 的规定计算并按投标报价对应的下浮率下浮后计取, 下浮率为 45%。

(2) 保修阶段监理服务酬金金额暂定为(大写): 玖拾万零陆仟玖佰零叁元整(¥906903.00 元), 其中 05-05 地块保修阶段监理服务酬金(含税) 暂定为 171154.00 元(大写: 壹拾柒万壹仟壹佰伍拾肆元整), 05-06 地块保修阶段监理服务酬金(含税) 暂定为 210837.00 元(大写: 贰拾壹万零捌佰叁拾柒元整), 05-07 地块保修阶段监理服务酬金(含税) 暂定为 241750.00 元(大写: 贰拾肆万壹仟柒佰伍拾元整), 05-08 地块保修阶段监理服务酬金(含税) 暂定为 283162.00 元(大写: 贰拾捌万叁仟壹佰陆拾贰元整)。

3. 本工程监理服务酬金按照第四部分《补充条款》第 5.1 条《酬金计取》的相关约定计取, 即该酬金总额含税且已包含施工准备阶段、施工阶段、竣工验收阶段和保修阶段的所有服务内容的酬金, 包括为履行监理事务发生的所有费用, 不论监理服务时间是否延长或暂停, 工程难度增减或各项业态调整等受托人的各种报酬都已包含在内, 不予调整, 委托人不再因任何原因另行向受托人支付附加工作报酬、额外工作报酬、外出考察费等费用(本合同所有货币均为人民币)。

4. 合同履行期间, 如国家税务机关调整增值税税率, 双方同意保持合同约定的不含税金额不变, 相应调整合同增值税金额及税率。

七、工作期限

工程监理及相关服务期限自本项目工程开工之日起至工程保修阶段监理服务结束之日止, 暂定为 2053 日历天, 暂定自 2024 年 11 月 15 日起至 2030 年 6 月 30 日(具体开工日期以委托人书面开工令为准, 保修阶段自项目实际竣工日之日起计算), 具体工期如下:

1. 施工阶段(含竣工验收阶段) 暂定 1323 日历天, 自 2024 年 11 月 15 日起至 2028 年 6 月 30 日止;

2. 保修阶段暂定 729 日历天, 自 2028 年 7 月 1 日起至 2030 年 6 月 30 日止。

八、双方承诺



1. 受托人向委托人承诺, 按照本合同约定提供监理及相关服务。
2. 委托人向受托人承诺, 按照本合同约定按时支付工程监理及相关服务酬金。



九、合同订立

1. 订立时间: 2024 年 11 月 6 日

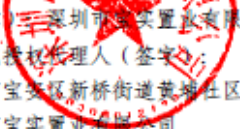
2. 订立地点：深圳市宝安区。

3. 本合同一式16份，双方各执8份，具有同等法律效力。本合同自双方签字并加盖公章之日起生效。

委托人（盖章）： 深圳市宝实置业有限公司
法定代表人或授权代理人（签字）： 孙明红
住所：深圳市宝安区新桥街道黄埔社区洪田路122号创新智慧港1栋十七层
户名：深圳市宝实置业有限公司
开户银行：中国农业银行深圳分行宝安支行
账号：4101-9400-0400-4968-7

受托人（盖章）： 深圳市合创建设工程顾问有限公司
法定代表人或授权代理人（签字）： 常运青
住所：深圳市福田区莲花街道莲花社区莲花西5座10楼
户名：深圳市合创建设工程顾问有限公司
开户银行：招商银行深圳宝岗支行
账号：815284984310001



坂田街道文体中心项目
合同

工程编号：2020-440307-47-01-011308

合同编号：GM-GCJL-2021-002

深圳市工程监理与相关服务合同



工程名称：坂田街道文体中心项目监理

工程地点：深圳市龙岗区

委托人：华侨城光明(深圳)投资有限公司

受托人：深圳市合创建设工程顾问有限公司

2020年4月版

第一部分协议书

委托人（全称）：华侨城光明（深圳）投资有限公司

受托人（全称）：深圳市合创建设工程顾问有限公司

鉴于：

1. 受托人已明确知悉：业主【深圳市龙岗区建筑工务署】已将坂田街道文体中心项目（下称“本项目”）委托给委托人进行实施代建，并且受托人已认真查阅、理解业主招标文件的全部内容，并对业主授予委托人的权利无任何异议。

2. 委托人基于代建协议，委托受托人为本项目提供监理服务。

基于上述情况，根据《中华人民共和国民法典》、《中华人民共和国建筑法》、《深圳经济特区建设工程监理条例》及其他有关法律、法规，遵循平等、自愿、公平和诚信的原则，双方就下述工程委托监理事项协商一致，订立本合同。

一、工程概况

1. 工程名称：坂田街道文体中心项目

2. 工程地点：深圳市龙岗区

3. 工程规模：坂田街道文体中心项目总用地面积 12540.57 平方米，总建筑面积为 74000 平方米，建设内容包括：图书馆 6000 平方米、书吧 800 平方米、文化馆 5800 平方米、智慧体育综合馆 5400 平方米、全民健身综合馆 13300 平方米、管理及辅助用房 3500 平方米、配套设施用房 8896 平方米、架空休闲绿化 2165 平方米、地下人防停车库及设备用房 28139 平方米。

项目建设内容主要包括：1) 图书馆、书吧、文化馆、智慧体育综合馆、全民健身综合馆、管理及辅助用房、配套设备用房、架空休闲绿化设施及相应的配套工程；2) 、基础工程、地下室工程、地上工程、室外工程、专业工程、边坡工程、给排水工程、电力工程、电信工程等。3) 设计图纸及工程合同约定的其他内容。

4. 工程概算投资额：暂定 111602 万元，其中建安工程费 93559 万元。

二、词语含义

协议书中相关词语的含义与通用条件中的定义与解释相同。

三、组成本合同的文件

1. 协议书；
2. 中标通知书（适用于招标工程）或委托书（适用于非招标工程）；
3. 投标文件（适用于招标工程）或监理建议书（适用于非招标工程）；
4. 专用条款；
5. 通用条款；
6. 附录：附录 A《相关服务的范围和内容》

本合同签订后，双方依法签订的补充协议也是本合同文件的组成部分。

四、项目总监

项目总监姓名：李富莹，身份证号码：220104196806052715，注册号：44001016

五、签约酬金

按照第三部分《专用条件》第 5.1 条《酬金计取》的有关规定计取，本工程所有工程监理的签约酬金合计总金额为（大写）：壹仟柒佰贰拾贰万零壹佰柒拾元整（¥1,722,0170.00 元）。其中：

服务类型	决策阶段 (万元)	勘察阶段 (万元)	设计阶段 (万元)	施工阶段 (万元)	保修阶段 (万元)	设备监造 (万元)	其他服务 (万元)
工程监理				1640.0162	82.0008		
项目管理							
工程监理与项目管理一体化							

六、工作期限

工程监理期限自 2021 年 09 月 28 日 起至 2026 年 08 月 01 日 止，总计 1767 日历天（具体开工时间以实际开工令约定的时间为准）。其中：

1. 施工阶段：自 2021 年 09 月 28 日 起至 2024 年 07 月 31 日 止，共 1037 日历天；
2. 保修阶段：自 2024 年 08 月 01 日 起至 2026 年 08 月 01 日 止，共 730 日历天；

七、双方承诺

1. 受托人向委托人承诺，按照本合同约定提供监理。
2. 委托人向受托人承诺，按照本合同约定派遣相应的人员，提供房屋、资料、设备，并按本合同约定支付酬金。

八、合同订立

1. 订立时间：2021 年 11 月 5 日。
2. 订立地点：深圳市。
3. 本合同一式 七 份，具有同等法律效力，委托人 六 份，受托人 四 份。

九、知识产权

1. 在各方履行本合同项下的义务后所有与本项目相关的图纸、文件、插图、计算数据、报告等的版权和所有权，归委托人所有，其他方只可将其使用于此合同指明之项目及地段。如有任何一方需要用于出版或展览使用需要征得委托人书面同意。

2. 受托人应当保证依据本合同提供的任何工作成果（包括但不限于概念规划、各种设计方案及图纸等工作成果）具有独特性，不侵犯任何第三人之合法权益。如果受托人提交的有关工作成

1.2 为履行本合同，应缴纳的税款、行政事业性收费由各方按中国法律、法规、规章的规定承担；法律、法规、规章没有规定的，由各方当事人平均分担。

2. 除非各方另有约定，本合同所列举的用于说明和解释本合同相关条款的附件以及各方按照本合同规定的各项原则订立的其他附属协议文件，均为本合同的组成部分，与本合同具有同等法律效力。

3. 本协议书有如下附件：

- 3.1 附件 1：中标通知书
- 3.2 附件 2：投标承诺书
- 3.3 附件 3：工程监理与相关服务收费报价书
- 3.4 附件 4：项目机构组成人员配置计划表
- 3.5 附件 5：技术要求

4. 本合同于各方法定代表人或授权代表签字并加盖公章或合同专用章之日起生效。

委托人：	华侨城光明（深圳）投资有限公司	受托人：	深圳市合创建设工程顾问有限公司
住所：	光明区招商局智慧城 A1 栋 16 楼	住所：	深圳市福田区彩田南路中深花园 A 座 10 楼
邮编：	518107	邮编：	518026
法定代表人或其授权代理人：		法定代表人或其授权代理人：	
(签章)		(签章)	
开户名称：		开户名称：	深圳市合创建设工程顾问有限公司
开户银行：		开户银行：	招商银行深圳皇岗支行
账号：		账号：	8152 8498 4310 001
电话：		电话：	0755-83048876



坪地停车场综合开发项目上盖和学校工程监理（A包）
合同

正本（或副本）

坪地停车场综合开发项目
上盖和学校工程监理（A包）合同

合同编号：STZY-0621/2023

甲方： 深圳市地铁集团有限公司
乙方： 深圳市合创建设工程顾问有限公司

二〇二三年八月



第一部分 协议书

委托人（全称）：深圳市地铁集团有限公司

监理人（全称）：深圳市合创建设工程顾问有限公司

根据《中华人民共和国民法典》、《中华人民共和国建筑法》、《深圳经济特区建设工程监理条例》及其他有关法律、法规，遵循平等、自愿、公平和诚信的原则，双方就下述工程委托监理与相关服务事项协商一致，订立本合同。

一、工程概况

1、工程名称：坪地停车场综合开发项目上盖和学校工程

2、工程地点：深圳市龙岗区

3、工程规模：坪地停车场综合开发项目位于深圳市龙岗中心东部分区，毗邻惠州、东莞、紧临龙岗中心城，处于深圳向东北门户节点、联系深圳与惠州的交通往来，也是深圳国际低碳城所在地，片区现已规划两条地铁加强与周边地区的衔接。项目南侧与地铁3号线白石塘站接驳，交通便捷，可达性强，地铁3号线可直达福田中心区，南侧龙岗大道未来规划地铁21号线，可实现深圳东部与南山、前海等片区的快速通行。项目总建筑面积约87.76万m²，总用地面积约19.55万m²（其中上盖用地面积约8.00万m²，白地用地面积约5.17万m²，36班小学用地面积约1.46万m²，72班九年一贯制学校用地面积约3.24万m²，代建市政道路用地面积约1.69万m²）。地块的用地面积及规划情况以经审批的规划用地方案及最终土地使用权出让合同为准。

4、工程类别：房屋建筑工程 工程等级：一级

5、投资性质：国有资金

6、工程概算投资额： / 万元 招标部分工程概算投资额： / 万元

7、其它： /

二、词语含义

协议书中相关词语的含义与通用条件中的定义与解释相同。

三、组成本合同的文件



- 1、协议书；
- 2、中标通知书；
- 3、补充条件
- 4、专用条件；
- 5、通用条件；
- 6、附件；
- 7、投标文件；
- 8、现行的标准、规范、规定和其它有关技术文件；
- 9、双方在履行合同过程中形成的有关洽商、变更等书面记录和文件及组成合同的其他文件。

四、工程监理服务范围

1. 坪地停车场综合开发项目工程监理采用一标两包招标。本合同监理范围为A包。监理范围包括：1.坪地停车场综合开发项目上盖和学校工程监理（A包）：①上盖（03-01地块）范围内所有工程；②72班九年一贯制学校（03-07地块）范围内所有工程；③36班小学（03-10地块）范围内所有工程；④市政道路工程等。

监理内容包括：场地平整和管线迁改工程、基坑支护及土石方工程、地基基础工程、坡道桥工程、主体结构工程（包括转换层）、建筑工程、幕墙工程、电气工程、给排水工程、屋面及防水工程、装修工程、通风空调工程、电梯工程、高低压配电工程、弱电智能化工程、泛光照明、通信工程、消防工程、人防工程、配套道路工程、室外给排水管网工程、标识标线、配套基础设施和公共配套设施、园林景观、室外装修工程、临时工程、住宅室内公共区域精装修工程、学校精装修工程、商业公共区域和店铺精装修工程、住宅户内精装修工程及甲供材供货工程、与市政管网接驳、市政工程及与本项目相关的附属设施等所有工程的施工和保修阶段的监理服务。

2. 其他工程：本工程室内、外燃气工程将委托燃气专业监理公司进行施工监理，但燃气工程除质量控制属燃气专业监理为主，乙方监理为辅外，其余燃气有关工作仍属本次监理范围，监理内容主要包括：

- （1）协助控制燃气工程进度；
- （2）和燃气监理共同协调燃气施工单位与其他施工单位之间的关系。



五、工程监理服务期限

监理服务期限自 2023 年 6 月 15 日起至 2029 年 3 月 20 日止，总计 2015 日历天。

其中：施工阶段自 2023 年 6 月 15 日起至 2027 年 3 月 20 日止；保修阶段自竣工验收合格后两年（防水五年）。

六、工程监理服务酬金

（一）本合同为固定综合单价合同。

（二）施工阶段监理酬金的计取原则和单价：工程监理按工程建筑面积和精装修面积计取监理酬金，其中 70% 为固定酬金，30% 为浮动酬金。施工阶段（上盖房建）工程监理费单价为 23.50 元/平方米（暂按 36.0440 万平方米计），施工阶段（上盖房建批量装修）工程监理费单价为 5.84 元/平方米（暂按 26.88 万平方米计），施工阶段（学校）工程监理费单价为 23.50 元/平方米（暂按 10.5 万平方米计），施工阶段（学校精装修）工程监理费单价为 5.84 元/平方米（暂按 8.2680 万平方米计），施工阶段（配建道路）工程监理费单价为 9.50 元/平方米（暂按 1.6910 万平方米计），施工阶段监理总酬金暂定为 13,151,128.20 元。施工阶段监理总酬金同时包括项目竣工交付之日起 3 个月的免费保修期。

（三）暂列金额：为 1,792,600.00 元，主要用于以下两方面：

（1）施工阶段：非监理原因导致施工阶段工期延长六个月以上时，延长期第七个月开始计取监理酬金；

（2）保修阶段：保修期三个月内不另行计取监理酬金，第四个月开始计取监理酬金；保修阶段监理酬金按监理投入人员工日费用标准计取，总监理工程师或总监代表按 800 元/工日，专业监理工程师按 600 元/工日，监理员按 300 元/工日计算。暂列金额具体使用方法按委托人相关规定执行，未使用的暂列金额不支付监理人。

（四）本合同监理总酬金=施工阶段监理总酬金+暂列金额。

总监理酬金的金额为：暂定合同总价（含税价）14,943,728.20 元（人民币大写：壹仟肆佰玖拾肆万叁千柒佰贰拾捌元贰角），其中不含暂列金额暂定价款为 13,151,128.20 元（其中不含税价 12,406,724.72 元，增值税金额为 744,403.48 元，增值税税率为 6%）；暂列金额 1,792,600.00 元（其中不含税



价 1,691,132.08 元，增值税金额 101,467.92 元，增值税税率为 6%)，合同增值税率根据国家税收法规政策变动而调整，不含税价款不随增值税税率变化进行调整。

最终总监理酬金经委托人审定或政府相关部门审核的结果为准。

七、总监理工程师

总监理工程师姓名：张竞武，身份证号码：430602197109212574，注册号：44012028。

八、双方承诺

1. 监理人向委托人承诺，按照本合同约定提供监理与相关服务。
2. 委托人向监理人承诺，按照本合同约定提供相应的人员、房屋、资料、设备、设施，并按本合同约定支付工程监理与相关服务酬金。

九、合同订立

发包人和承包人约定本合同自双方签字盖章后成立。

本合同采用电子合同，一式二份，双方各执一份，每份均具有同等法律效力。

委托人(盖章)： 深圳市地铁集团有限公司 法定代表人或授权代表：

住 所： 深圳市福田区福中一路
1016 号地铁大厦

电 话： 0755-23992600

传 真： 0755-23992555



开户银行： 招商银行深圳分行益田支行 开户全名：深圳市地铁集团有限公司

账 号： 755904924410506 邮政编码： 518026

项目主管部门经办人及电话： 汪奇志 13632765817 项目主管部门审核人： 石晓伟

合约部门经办人及电话： 王苏文 0755-89987571 合约部门审核人： 刘天晨



监理人(盖章):



法定代表人或授权代表:



住 所:

深圳市福田区福田街道福
山社区彩田路 2010 号中深
花园 A 座 1001、1003、
1005、1006、1008、1010、
1012

电 话:

0755-83048876

传 真: 0755-82996518

开户银行:

招商银行深圳皇岗支行

开户全名: 深圳市合创建设工程顾问
有限公司

账 号:

815284984310001

邮政编码: 518026

监理人经办人:

孟雷

监理人经办人电话: 13684910120

合同签署地点:

深 圳

时 间:

2023 年 8 月 2 日





智能制造产业园项目
合同

合创建设 合同编号

工程编号:

合同编号:

深圳市工程监理合同

工程名称: 智能制造产业园项目 监理

工程地点: 深圳市坪山区坑梓街道丹梓北路与李屋路交汇处
西北角

委托人: 深圳市坪山城投置业有限公司

受托人: 深圳市合创建设工程顾问有限公司



第一部分 协议书

委托人（全称）：深圳市坪山城投置业有限公司

受托人（全称）：深圳市合创建设工程顾问有限公司

根据《中华人民共和国民法典》、《中华人民共和国建筑法》、《深圳经济特区建设工程监理条例》及其他有关法律、法规，遵循平等、自愿、公平和诚信的原则，双方就下述工程委托监理事项协商一致，订立本合同。

一、工程概况

1. 工程名称：**智能制造产业园项目监理**

2. 工程地点：**深圳市坪山区坑梓街道丹梓北路与李屋路交汇处西北角**

3. 工程规模：**项目位于坪山区坑梓街道丹梓北路与李屋路交汇处西北角，建设用地面积为49059.45平方米（其中建设用地面积45669.11平方米，道路用地面积3390.34平方米），容积率 ≤ 4.0 ，建筑覆盖率： $\leq 50\%$ ，计入容积率的总建筑面积不超过182600平方米，其中：厂房约138700平方米，配套宿舍约34200平方米，食堂约5400平方米，商业约1800平方米，公交首末站约2500平方米。（以最终政府文件为准）**

4. 工程类别：**房屋建筑工程**工程等级：**Ⅰ级**

5. 投资性质：**国有投资 100%**

6. 工程估算金额：**136480.888047**万元，其中建安费暂按：**96472.023891**万元

7. 其它：**/**

二、词语含义

协议书中相关词语的含义与通用条件中的定义与解释相同。

三、组成本合同的文件

1. 协议书；
2. 中标通知书（适用于招标工程）或委托书（适用于非招标工程）；
3. 投标文件（适用于招标工程）或监理建议书（适用于非招标工程）；
4. 专用条件；
5. 通用条件；
6. 补充条款；
7. 合同附件；
8. 本合同签订后，双方依法签订的补充协议也是本合同文件的组成部分。

以上组成本合同的文件解释顺序见“专用条件 1.2”的相关约定。

四、项目总监

项目总监姓名：夏荣根，身份证号码：360103196208071232，注册号：44001207

五、签约酬金

按照第三部分《专用条件》第 5.1 条《酬金计取》的有关规定计取，本工程所有工程监理与相关服务的签约酬金含税暂定总价金额为(大写):壹仟肆佰壹拾贰万玖仟伍佰元整(¥14,129,500.00)。其中:不含税金额为¥13,329,716.98, 增值税税额为¥799,783.02(增值税税率 6%), 如遇国家税率调整则在不含税金额基础上作相应调整。此暂定价格仅作为中间支付进度款的计算依据。

服务类型	决策阶段 (万元)	勘察阶段 (万元)	设计阶段 (万元)	施工阶段 (万元)	保修阶段 (万元)	设备监造 (万元)	其他服务 (万元)
工程监理	/	/	/	1345.67	67.28	/	/
项目管理	/	/	/	/	/	/	/
工程监理与项目管理一体化	/	/	/	/	/	/	/

六、工作期限

工程监理期限自 2021 年 10 月 16 日起至 2026 年 10 月 15 日止, 总计 1825 日历天。其中:

1. 决策阶段: 自起至止, 共日历天;
2. 勘察阶段: 自起至止, 共日历天;
3. 设计阶段: 自起至止, 共日历天;
4. 施工阶段: 自 2021 年 10 月 16 日起至 2024 年 10 月 15 日止, 共 1095 日历天;
5. 保修阶段: 自 2024 年 10 月 15 日起至 2026 年 10 月 15 日止, 共 730 日历天;
6. 设备监造: 自起至止, 共日历天;
7. 其他服务: 自起至止, 共日历天。

监理服务时间: 工程的勘察、设计及施工阶段(包含施工准备、施工): 自合同签订之日起至工程通过竣工验收及完成结算; 保修阶段: 自工程竣工验收合格之日起两年。

七、双方承诺

1. 监理人向委托人承诺, 按照本合同约定提供监理及相关服务。
2. 委托人向监理人承诺, 按本合同约定支付酬金。

八、合同订立

1. 订立时间: 2021 年 10 月 15 日。
2. 订立地点: 深圳市坪山区。
3. 本合同一式拾叁份, 委托人执捌份, 受托人执伍份, 每份都具有同等法律效力。

委托人: 深圳市坪山城投置业有限公司(盖章) 受托人: 深圳市合创建设工程顾问有限公司(盖章)

住所: 深圳市坪山区马峦街道
东纵路 147 号地税 9 楼

住所: 深圳市福田区彩田南路中深花园 A 座 10 楼

邮编: 518018

邮编: 518026

法定代表人或其授权代理人: (盖章)

法定代表人或其授权代理人: (盖章)





燕罗智能网联汽车产业园工业保障房第1标段
合同

合同编号: 2023-06

合同编号: 燕罗智联产发-2023-JG-003

深圳市建设工程项目 全过程工程咨询委托合同

工程名称: 燕罗智能网联汽车产业园工业保障房全过程工程咨询第

I标段

工程地点: 深圳市宝安区燕罗街道

委托人: 深圳市燕罗智能网联汽车产业发展有限公司

咨询人: 深圳市合创建设工程顾问有限公司

中国建筑西北设计研究院有限公司

2023年5月

第一部分 协议书

委托人（甲方）：深圳市燕罗智能网联汽车产业发展有限公司

咨询人（乙方）：深圳市合创建设工程顾问有限公司//中国建筑西北设计研究院有限公司

根据《中华人民共和国民法典》、《中华人民共和国建筑法》及其他有关法律、法规，遵循平等、自愿、公平和诚信的原则，委托人与咨询人双方就下述工程委托全过程工程咨询事项协商一致，订立本合同。

一、工程概况

1. 工程名称：燕罗智能网联汽车产业园工业保障房全过程工程咨询第 I 标段

2. 工程地点：深圳市宝安区燕罗街道

3. 工程规模：燕罗智能网联汽车产业园工业保障房是燕罗智能网联汽车产业园的配套项目。项目用地位于宝安区燕罗街道罗田社区，广田路以东、象山大道以西、罗辉路以南、田象路以北位置。项目分为两个地块 11-02 和 11-03-02 地块，用地面积共 8.85 公顷。

本标段即第 I 标段（11-03-02 地块）用地面积 41474 平方米，容积率 4.0，计容建筑面积 165896 平方米，其中厂房面积 116127.2 平方米，宿舍面积 38268.8 平方米，商业面积 11500 平方米（其中包含食堂面积 2500 平方米），总建筑面积 182827.33 平方米。本标段估算投资暂按总 9.761796 亿元，建安费 8.3366 亿元。

建筑面积指标最终以规划部门认可的建筑方案为准，投资指标最

最终以委托人认可的概算为准。

4. 工程总投资：本标段估算总投资暂估 9.761796 亿元，最终以概算为准。

二、词语限定

协议书中相关词语的含义与合同条件中的定义与解释相同。

三、服务阶段

服务阶段根据委托人的招标范围和实际需求进行勾选。

1、建设单位（深圳市燕罗智能网联汽车产业发展有限公司）负责的前期阶段+工程建设阶段

四、全过程工程咨询服务范围和内容

本项目全过程工程咨询采用全过程工程项目管理+全过程各专业咨询服务的一体化全过程工程咨询服务模式。服务范围包括（根据委托人的招标范围和实际需求进行勾选）：

1、全过程工程项目管理

项目计划统筹及总体管理

报建报批管理

勘察管理

设计管理

招标采购及合同管理

BIM 管理

施工管理

投资管理

竣工验收及移交管理

档案信息管理

与项目建设管理相关的其他工作

2、全过程各专业咨询服务：

投资咨询：策划咨询、规划咨询、方案比选等。

勘察：详细勘察等。

设计：初步设计、设计概算、设计方案经济比选与优化、施工图设计、BIM 及专项设计等。

监理：勘察设计阶段监理、施工准备阶段监理、施工阶段监理、保修监理及后续服务管理以及与工程监理相关的其他工作。

BIM 咨询

其他。

具体工作内容详见专用条件约定。

五、组成本合同的文件

1. 协议书；
2. 中标通知书；
3. 投标文件及其附件；
4. 招标文件及补遗；
5. 合同条件；
6. 双方有关项目全过程工程咨询的洽商、变更等书面协议或文件；

7. 标准、规范及有关技术文件。

六、项目主要负责人

项目总负责人：胡明勃，身份证号码：210504196805020818，注册证书号：44001012，证书编号：00287096；

总监理工程师：黄伏敏，身份证号码：362326196904140315，注册证书号 44016160，证书编号：00438576；

设计管理负责人：吕成，身份证号码：610103197302082831，注册证书及编号：一级注册建筑师、编号 20036100459。

七、合同价

全过程工程咨询服务酬金总价暂定为人民币（大写）：**壹仟壹佰壹拾贰万伍仟陆佰元整（¥1112.56 万元）**。包括：项目管理费+工程监理酬金+其它专业咨询服务费。详见下表：

序号	内容	合同价 (万元)
一	项目管理、设计管理、施工监理等	1112.56
	合计（万元）	1112.56

服务酬金的计算依据、结算方法、支付方式详见合同条件第 6 条。

八、服务期

1、全过程工程咨询服务期：自签订合同之日起至工程竣工验收及决算审计完成。

2、保修阶段监理服务期：按国家有关规定执行。

九、双方承诺

1. 咨询人向委托人承诺，按照本合同约定提供全过程工程咨询服务。

2. 委托人向咨询人承诺，按照本合同约定提供房屋、设备、资料，支付费用。

十、合同份数

本合同一式十份，甲乙双方各执五份，具有同等法律效力。

十一、合同生效

合同签订时间：2023年5月15日

合同签订地点：深圳市宝安区

本合同经甲乙双方法定代表人或其委托代理人签署并加盖公章后生效。

委托人：深圳市燕罗智能网联汽车产业发展有限公司

法定代表人（或委托代理人）（签字）：张发斌

组织机构代码：

住所：深圳市宝安区中心区宝兴路6号海纳百川大厦A座23楼

电话：0755-27800443

开户银行：中信银行深圳宝安支行

帐号：8110301012100675781

邮政编码：518100



咨询人（牵头单位）：深圳市合创建设工程顾问有限公司

法定代表人（或委托代理人）（签字）：

常玉

组织机构代码：

住所：

电话：

开户银行：招商银行深圳皇岗支行

帐号：815284984310001

邮政编码：



咨询人（成员单位）：中国建筑西北设计研究院有限公司

法定代表人（或委托代理人）（签字）：

组织机构代码：

住所：

电话：

开户银行：

帐号：

邮政编码：

(或单位)的相关资料后 3 天内提出审查意见。

(8) 招标方案, 提交日期: 具备招标条件后 5 天内提出。

(9) 招标文件审查报告, 提交日期: 收到招标代理团队(或单位)的招标文件后 5 天内提出。

(10) 项目管理月报, 总结汇总当月的工作进度、质量、存在问题和改进措施等, 提交日期: 次月 5 日前。

以上文件均需同时提供书面文件及电子文档。

6. 酬金的计算依据及支付方法

6.1 酬金的计算依据和结算原则

6.1.1 本工程全过程工程咨询酬金包括

(一) 咨询人为完成本工程项目管理(含设计管理)、施工监理等其它专业咨询全过程工程咨询所有服务工作所需的一切费用。

(二) 工程需要外出考察发生的费用。

(三) 根据工程需要由咨询人组织的相关评审、咨询和论证等会议以及聘请相关专家等发生的费用。

(四) 驻场咨询人员的办公用品、食宿、交通费用。

(五) 非施工期间咨询人自行租赁办公室的费用。

咨询酬金不因计费政策调整、物价变化、服务期的变化而调整。

6.1.2 本合同酬金暂定为人民币(大写): **壹仟壹佰壹拾贰万伍仟陆佰元整(¥1112.56 万元)**。酬金结算按照以下原则计取:

(一) 项目管理酬金已包含在投标总价中, 不再单独计取和支付。

(二) 监理酬金: 参照国家发展改革委、建设部关于印发《建设

工程监理与相关服务收费管理规定》的通知（发改价格【2007】670号）执行，其中：

1、施工阶段监理酬金计费额为委托人认可的概算建安费（扣除未监理部分，未监理部分如概算中未单列，则以委托人认可的施工图预算中相应子目计取），专业调整系数 1.0，工程复杂调整系数暂定 1.0，高程调整系数 1.0。

2、保修阶段监理酬金按施工阶段监理酬金的 5% 计取。

本合同中，上述（一）、（二）酬金总额为：项目管理费+监理酬金+设计咨询费=委托人最终认可的概算投资表中的本标段监理费（含施工阶段和保修阶段监理酬金） \times （1-投标下浮率），基本酬金为酬金总额的 85%，绩效酬金为总额的 15%。

3、全过程工程咨询费中的监理费包含燃气监理费，由乙方自行委托燃气监理公司，并支付燃气监理费。若最终由委托人另行委托燃气监理的，结算时燃气监理费在全过程工程咨询费中的监理费予以扣除。

6.2 支付方法

6.2.1（项目管理+施工监理）酬金的支付方法

1. 咨询人服务大纲已完成、按合同要求须配备的人员及办公设备已进场并经委托人审核确认，概算复核报告已提交，概算修编已完成，最终概算成果文件经委托人认可，概算阶段之前有关专业咨询工作、报批报建工作已完成；可支付基本酬金的 10%，即本标段概算监理费（含施工、保修阶段） \times （1-投标下浮率） \times 85% \times 10%；

联合体协议

联合体共同投标协议

深圳市合创建设工程顾问有限公司//中国建筑西北设计研究院有限公司自愿组成联合体共同参加燕罗智能网联汽车产业园工业保障房全过程工程咨询第 I 标段 的投标。现就联合体投标事宜订立如下协议。

1、深圳市合创建设工程顾问有限公司为本工程的牵头人。

2、联合体牵头人合法代表联合体各成员负责本工程投标文件编制和合同谈判活动，并代表联合体提交和接收相关的资料、信息及指示，并处理与之有关的一切事物，负责合同实施阶段的主办、组织和协调工作。

3、联合体将严格按照招标文件的各项要求，递交投标文件，履行合同，并对外承担连带责任。

4、联合体各成员单位内部的职责分工如下：

(1) 联合体牵头人深圳市合创建设工程顾问有限公司承担 1、全过程工程项目管理：项目计划统筹及总体管理、报建报批管理、招标采购管理、合同管理、勘察管理、施工管理、投资管理、竣工验收及移交管理、档案信息管理、与项目建设管理相关的其他工作。2、各专业咨询：(2) 施工监理。施工准备阶段监理、施工阶段监理、保修监理及后续服务管理以及与工程监理相关的其他工作。工作；

(2) 联合体成员中国建筑西北设计研究院有限公司承担 1、全过程工程项目管理：设计管理、BIM 管理、档案信息管理 2、各专业咨询：(1) 设计咨询（含初步设计及施工图、竣工图）工作；

5、本协议书自签署之日起生效，未中标或者中标后合同履行完毕后自动失效。

6、本协议书一式叁份，联合体成员和招标人各执一份。

牵头人：

单位名称（盖单位公章）：深圳市合创建设工程顾问有限公司

法定代表人或授权委托人（签字）：

成员：

单位名称（盖单位公章）：中国建筑西北设计研究院有限公司

法定代表人或授权委托人（签字）：

签订日期：2023 年 1 月 9 日



竣工验收报告

单位（子单位）竣工验收报告

GD-E1-914

工程名称： 燕罗智能网联汽车产业园工业保障房设计
采购施工总承包（EPC）第 I 标段

验收日期： 2025 年 3 月 21 日

建设单位（盖章）： 深圳市燕罗智能网联汽车产业发展有限公司



* GD - E 1 - 9 1 4 *



一、工程概况

GD-E1-914/2

工程名称	燕罗智能网联汽车产业园工业保障房设计采购施工总承包（EPC）第1标段				
工程地点	深圳市宝安区燕罗街道象山大道与田象路交汇处	建筑面积	203347.57m ²	工程造价	786416800元
结构类型	框架-核心筒结构 框架-剪力墙结构	层数	地上： 3层/12层/15层/24层		
	钢结构		地下： 1层		
施工许可证号	2211-440306-04-01-13068601 2211-440306-04-01-13068604 2211-440306-04-01-13068606	监理许可证号	/		
开工日期	2023年05月22日	验收日期	年 月 日		
监督单位	深圳市宝安区住房和建设事务中心	监督编号	2211-440306-04-01-13068601 2211-440306-04-01-13068604 2211-440306-04-01-13068606		
建设单位	深圳市燕罗智能网联汽车产业发展有限公司				
勘察单位	招商局重庆交通科研设计院有限公司				
设计单位	中国中建设计研究院有限公司				
总包单位	中建八局南方建设有限公司				
承建单位 (土建)	中建八局南方建设有限公司				
承建单位 (设备安装)	中建八局南方建设有限公司				
承建单位 (装修)	中建八局南方建设有限公司				
监理单位	深圳市合创建设工程顾问有限公司				
施工图 审查单位	深圳市深大源建筑技术研究有限公司				



* GD - E 1 - 9 1 4 / 2 *



二、工程竣工验收实施情况

GD-E1-914/3

(一) 验收组织

建设单位组织勘察、设计、施工、监理等单位和其他有关专家组成验收组，根据工程特点，下设若干个专业组。

1. 验收组

组长	刘伟
副组长	屈涛、黄伏敏、胡明勃
组员	吕积林、林煜桂

2. 专业组

专业组	组长	组 员
建筑、装饰工程	郑南兴	张星、王顺、曹运初、周庆立、齐海锐、王家圆、佟志龙、付威
建筑设备安装工程	区国华	赫爱令、吴孟龙、姜迁、潘伟、李威
工程质控资料	卢俊旭	袁健、胡岸彬、吴佳佩、杨艳林

(二) 验收程序

1. 建设单位主持验收会议。
2. 建设、勘察、设计、施工、监理单位介绍工程合同履行情况和在工程建设各个环节执行法律、法规和工程建设强制性标准情况。
3. 审阅建设、勘察、设计、施工、监理单位的工程档案资料。
4. 验收组实地查验工程质量。
5. 专业验收组发表意见，验收组形成工程竣工验收意见并签名。



三、工程质量评定

单位工程：燕罗智能网联汽车产业园工业保障房设计采购施工总承包（EPC）第 I 标段

分部（系统成套设备）工程名称	验收意见/备注	质量控制资料核查结果统计	主要使用功能和安全性能资料核查/实体质量抽查结果统计	观感质量验收抽查结果统计
地基与基础	符合要求	共 14 项，其中： 经审查符合要求 14 项 经核实符合要求 14 项	共 7 项，其中： 资料核查符合要求 7 项 实体抽查符合要求 7 项	共 5 项，其中： 评价为“好”的 5 项 评价为“一般”的 0 项
主体结构	符合要求	共 17 项，其中： 经审查符合要求 17 项 经核实符合要求 17 项	共 12 项，其中： 资料核查符合要求 12 项 实体抽查符合要求 12 项	共 5 项，其中： 评价为“好”的 5 项 评价为“一般”的 0 项
建筑装饰装修	符合要求	共 13 项，其中： 经审查符合要求 13 项 经核实符合要求 13 项	共 10 项，其中： 资料核查符合要求 10 项 实体抽查符合要求 10 项	共 7 项，其中： 评价为“好”的 7 项 评价为“一般”的 7 项
屋面	符合要求	共 8 项，其中： 经审查符合要求 8 项 经核实符合要求 8 项	共 1 项，其中： 资料核查符合要求 1 项 实体抽查符合要求 1 项	共 2 项，其中： 评价为“好”的 2 项 评价为“一般”的 0 项
建筑给水、排水及采暖	符合要求	共 20 项，其中： 经审查符合要求 20 项 经核实符合要求 20 项	共 12 项，其中： 资料核查符合要求 12 项 实体抽查符合要求 12 项	共 120 项，其中： 评价为“好”的 111 项 评价为“一般”的 9 项
通风与空调	符合要求	共 20 项，其中： 经审查符合要求 20 项 经核实符合要求 20 项	共 9 项，其中： 资料核查符合要求 9 项 实体抽查符合要求 9 项	共 105 项，其中： 评价为“好”的 96 项 评价为“一般”的 9 项
建筑电气	符合要求	共 20 项，其中： 经审查符合要求 20 项 经核实符合要求 20 项	共 11 项，其中： 资料核查符合要求 11 项 实体抽查符合要求 11 项	共 115 项，其中： 评价为“好”的 106 项 评价为“一般”的 9 项
智能建筑	符合要求	共 20 项，其中： 经审查符合要求 20 项 经核实符合要求 20 项	共 8 项，其中： 资料核查符合要求 8 项 实体抽查符合要求 8 项	共 140 项，其中： 评价为“好”的 126 项 评价为“一般”的 14 项
建筑节能	符合要求	共 11 项，其中： 经审查符合要求 11 项 经核实符合要求 11 项	共 8 项，其中： 资料核查符合要求 8 项 实体抽查符合要求 8 项	共 55 项，其中： 评价为“好”的 50 项 评价为“一般”的 5 项
电梯	符合要求	共 15 项，其中： 经审查符合要求 15 项 经核实符合要求 15 项	共 3 项，其中： 资料核查符合要求 3 项 实体抽查符合要求 3 项	共 80 项，其中： 评价为“好”的 74 项 评价为“一般”的 6 项
室外工程	符合要求	共 7 项，其中： 经审查符合要求 7 项 经核实符合要求 7 项	共 12 项，其中： 资料核查符合要求 12 项 实体抽查符合要求 12 项	共 9 项，其中： 评价为“好”的 8 项 评价为“一般”的 1 项
海绵城市	符合要求	共 9 项，其中： 经审查符合要求 9 项 经核实符合要求 9 项	共 9 项，其中： 资料核查符合要求 9 项 实体抽查符合要求 9 项	共 6 项，其中： 评价为“好”的 0 项 评价为“一般”的 6 项

注：工程质量评定表应根据项目实际单位工程数量逐项填报。

四、验收人员签名

序号	姓名	工作单位	职务	职称	签名
1	刘伟	深圳市燕罗智能网联汽车产业发展有限公司	项目负责人	高级工程师	
2	屈涛	深圳市宝安区建筑工务署	项目主任	高级工程师	
3	黄伏敏	深圳市合创建设工程顾问有限公司	总监理工程师	高级工程师	
4	吕积林	中建八局南方建设有限公司	项目负责人	工程师	
5	刘士江	招商局重庆交通科研设计院有限公司	高级工程师	高级工程师	
6	郑南兴	深圳市燕罗智能网联汽车产业发展有限公司	土建工程师	工程师	
7	卢俊旭	深圳市燕罗智能网联汽车产业发展有限公司	工程师	工程师	
8	袁健	深圳市燕罗智能网联汽车产业发展有限公司	工程师	工程师	
9	林煜桂	中建八局南方建设有限公司	项目副指挥长	工程师	
10	齐海锐	中建八局南方建设有限公司	项目副经理	工程师	
11	张星	中建八局南方建设有限公司	项目技术负责人	工程师	
12	佟志龙	中建八局南方建设有限公司	生产经理	工程师	
13	韩治流	中建八局南方建设有限公司	安全总监	工程师	
14	王顺	中建八局南方建设有限公司	质量总监	工程师	
15	周庆立	中建八局南方建设有限公司	装饰项目经理	工程师	
16	赫爱令	中建八局南方建设有限公司	安装项目经理	工程师	
17	姜迁	中建八局南方建设有限公司	安装生产经理	工程师	
18	徐开源	中建八局南方建设有限公司	土建工程师	工程师	
19	蒙维扬	中建八局南方建设有限公司	土建工程师	工程师	



四、验收人员签名

序号	姓名	工作单位	职务	职称	签名
20	孙铭	中建八局南方建设有限公司	质量工程师	工程师	孙铭
21	王鹏尧	中建八局南方建设有限公司	安装工程师	工程师	王鹏尧
22	徐志聪	中建八局南方建设有限公司	安装工程师	工程师	徐志聪
23	李家熹	中建八局南方建设有限公司	安装工程师	工程师	李家熹
24	付威	中建八局南方建设有限公司	装饰工程师	工程师	付威
25	高岩	中国中建设计研究院有限公司	驻场设计	高级工程师	高岩
26	胡明勃	深圳市合创建设工程顾问有限公司	全咨项目总负责人	高级工程师	胡明勃
27	靳海生	深圳市合创建设工程顾问有限公司	全咨管理人员	高级工程师	靳海生
28	杨艳林	深圳市合创建设工程顾问有限公司	资料员		杨艳林
29	曹运初	深圳市合创建设工程顾问有限公司	土建专监	工程师	曹运初
30	刘嘉辉	深圳市合创建设工程顾问有限公司	安全专监	工程师	刘嘉辉
31	甘雾	深圳市合创建设工程顾问有限公司	土建工程师	工程师	甘雾
32	汪传根	深圳市合创建设工程顾问有限公司	土建工程师	工程师	汪传根
33	梅波	深圳市合创建设工程顾问有限公司	安装工程师	工程师	梅波
34	郑树彬	深圳市合创建设工程顾问有限公司	安装工程师	工程师	郑树彬
35	吕成	中国建筑西北设计研究院有限公司	设计管理负责人	工程师	吕成

(五) 工程验收结论及备注

GD-E1-914/6

1、本工程已完成工程设计和合同约定的内容，质量达到合格标准。
 2、质量控制资料及施工技术资料齐全、有效。
 3、安全和主要使用功能核查符合要求。
 4、工程外观良好，符合要求。
 5、实体抽查情况符合要求。
 6、上级部门责令整改的问题已全部整改到位。
 7、本工程经建设、设计、施工、监理、勘察各方主体单位进行综合验收，监督单位对工程验收程序及参加各方主体单位进行了现场监督，经工程综合验收小组评定，达成一致意见，工程质量符合设计及现行施工质量验收规范要求。同意验收合格并交付使用。

中华人民共和国一级注册建造师

姓名：廖天军 注册号：1100975-S083 有效期至：2026年12月

吕积林

粤1332016201745684(00)

机电建筑

2025.07.03

中建八局南方建设有限公司

黄伏教

注册号44016160

有效期至2025.05.23

建设单位：	监理单位：	施工单位：	设计单位：	勘察单位：
 (公章) 单位(项目)负责人	 (公章) 总监理工程师：	 (公章) 单位(项目)负责人	 (公章) 单位(项目)负责人	 (公章) 单位(项目)负责人
 2025年3月21日	 2025年3月21日	 2025年3月21日	 2025年3月21日	 2025年3月21日

* GD - E1 - 914 / 6 *

附件 5：项目管理班子人员配备表

项目管理班子人员配备表

序号	拟任项目机构岗位职务	姓名	技术职称	专业特长	执业资格类别	注册/登记专业	注册/登记证书编号	监理服务工作年限	进退场时间
1.	项目负责人	黄伏敏	高工	土建	国家注册监理工程师	房屋建筑工程	44016160	27	按需进退场
2.	土建专业负责人	张恒	工程师	土建	广东省监理工程师	房屋建筑工程	B20120121	6	按需进退场
3.	安装专业负责人	郭红霞	工程师	机电	广东省监理工程师	机电安装工程	B20191640	7	按需进退场
4.	土建监理工程师	柯善文	工程师	土建	广东省监理工程师	房屋建筑工程	B21120224	5	按需进退场
5.	装修专业工程师	方建军	工程师	土建	广东省监理工程师	房屋建筑工程	B14120588	14	按需进退场
6.	安全监理工程师	李望海	工程师	安全	广东省安全监理员	房屋建筑工程	A20060395	6	按需进退场
7.	监理员	刘永昌	/	土建	广东省监理员	房屋建筑工程	C23090393	2	按需进退场
8.	资料员	夏青	无	资料管理	城建档案业务培训证书	城建档案管理	201801038	7	按需进退场
9.	借调人员	李榜仕	无	土建	广东省监理员	房屋建筑工程	C21090883	5	按需进退场
10.	借调人员	谭纯洁	/	土建	广东省监理员	房屋建筑工程	C23100246	2	按需进退场
保修阶段									
11.	土建监理工程师	柯善文	工程师	土建	广东省监理工程师	房屋建筑工程	B21120224	5	按需进退场



12.	装修专业 工程师	方建军	工程师	土建	广东省监理 工程师	房屋建 筑工程	B14120588	14	按需进 退场
13.	安全监理 工程师	李望海	工程师	安全	广东省安全 监理员	房屋建 筑工程	A20060395	6	按需进 退场

2026 年 03 月 02 日



注：

- 1、根据本项目特点，要求拟派人员专业齐全，满足本项目监理服务工作要求，人数不少于9人，常驻人员包括但不限于：项目负责人、土建专业负责人、安装专业负责人、土建监理人员、借调至委托人办公人员（2人）等；
- 2、投标人须按照表中顺序提供拟派人员的执业证书、职称证书、近半年社保证明（2025年7月至今）等相关证明资料的原件扫描件，原件备查。



项目负责人：黄伏敏
毕业证



职称证

	<p>本证书由甘肃省人力资源和社会保障厅批准和颁发，它表明持证人通过相应专业技术职务任职资格评审委员会评审</p>  <p>甘肃省人力资源和社会保障厅</p> <p>编号甘职高资字： G07061769 号</p>
	 <p>持证人签名：<u>黄伏敏</u></p>
<p>姓 名 <u>黄伏敏</u></p> <p>性 别 <u>男</u></p> <p>出生年月 <u>1969年04月</u></p> <p>出生地点 <u>江西上饶</u></p>	<p>资格名称 <u>水利工程</u></p> <p>资格级别 <u>高级工程师</u></p> <p>评审时间 <u>2007年6月20日</u></p> <p>评委会名称 <u>甘肃省专业技术高级评委会</u></p> 

国家注册监理工程师

使用有效期: 2025年10月10日
- 2026年04月08日

中华人民共和国监理工程师 注册证书

姓 名 : 黄伏敏

性 别 : 男

出生日期 : 1969年04月14日

注册编号 : 44016160

注册执业单位 : 深圳市合创建设工程顾问有限公司

注册有效期 : 2028年05月23日

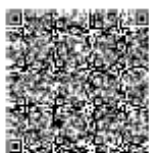
注册专业 : 房屋建筑工程
市政公用工程

个人签名 :

黄伏敏

签名日期 :

2025.10.10

发证日期 : 2025年03月28日





社保

深圳市社会保险历年参保缴费明细表（个人）

姓名：黄伏敏

社保电脑号：642867821

身份证号码：362326196904140315

页码：3

参保单位名称：深圳市合创建设工程顾问有限公司

单位编号：60024751

计算单位：元

缴费年	月	单位编号	养老保险			医疗保险			生育		工伤保险		失业保险				
			基数	单位交	个人交	险种	基数	单位交	个人交	险种	基数	单位交	基数	单位交	个人交		
2023	12	60024751	2360.0	330.4	188.8	2	6123	91.85	30.62	1	6123	30.62	2360	5.29	2360	16.52	7.08
2024	01	60024751	3523.0	493.22	281.84	2	6475	97.13	32.38	1	6475	32.38	2360	5.29	2360	18.88	4.72
2024	02	60024751	3523.0	493.22	281.84	2	6475	97.13	32.38	1	6475	32.38	2360	5.29	2360	18.88	4.72
2024	03	60024751	3523.0	493.22	281.84	2	6475	97.13	32.38	1	6475	32.38	2360	6.61	2360	18.88	4.72
2024	04	60024751	3523.0	528.45	281.84	2	6475	97.13	32.38	1	6475	32.38	2360	6.61	2360	18.88	4.72
2024	05	60024751	3523.0	528.45	281.84	2	6475	97.13	32.38	1	6475	32.38	2360	6.61	2360	18.88	4.72
2024	06	60024751	3523.0	528.45	281.84	2	6475	97.13	32.38	1	6475	32.38	2360	6.61	2360	18.88	4.72
2024	07	60024751	4492.0	673.8	359.36	2	6475	97.13	32.38	1	6475	32.38	2360	9.44	2360	18.88	4.72
2024	08	60024751	4492.0	673.8	359.36	2	6475	97.13	32.38	1	6475	32.38	2360	9.44	2360	18.88	4.72
2024	09	60024751	4492.0	673.8	359.36	2	6475	97.13	32.38	1	6475	32.38	2360	9.44	2360	18.88	4.72
2024	10	60024751	4492.0	673.8	359.36	2	6475	97.13	32.38	1	6475	32.38	2360	9.44	2360	18.88	4.72
2024	11	60024751	4492.0	673.8	359.36	2	6475	97.13	32.38	1	6475	32.38	2360	9.44	2360	18.88	4.72
2024	12	60024751	4492.0	673.8	359.36	2	6475	97.13	32.38	1	6475	32.38	2360	9.44	2360	18.88	4.72
2025	01	60024751	4492.0	718.72	359.36	2	6733	101.0	33.67	1	6733	33.67	2360	9.44	2360	18.88	4.72
2025	02	60024751	4492.0	718.72	359.36	2	6733	101.0	33.67	1	6733	33.67	2360	9.44	2360	18.88	4.72
2025	03	60024751	4492.0	718.72	359.36	2	6733	101.0	33.67	1	6733	33.67	2520	10.08	2520	20.16	5.04
2025	04	60024751	4492.0	718.72	359.36	2	6733	101.0	33.67	1	6733	33.67	2520	10.08	2520	20.16	5.04
2025	05	60024751	4492.0	718.72	359.36	2	6733	101.0	33.67	1	6733	33.67	2520	10.08	2520	20.16	5.04
2025	06	60024751	4492.0	718.72	359.36	2	6733	101.0	33.67	1	6733	33.67	2520	10.08	2520	20.16	5.04
2025	07	60024751	4775.0	764.0	382.0	2	6733	101.0	33.67	1	6733	33.67	2520	10.08	2520	20.16	5.04
2025	08	60024751	4775.0	764.0	382.0	2	6733	101.0	33.67	1	6733	33.67	2520	10.08	2520	20.16	5.04
2025	09	60024751	4775.0	764.0	382.0	2	6733	101.0	33.67	1	6733	33.67	2520	10.08	2520	20.16	5.04
2025	10	60024751	4775.0	764.0	382.0	2	6733	101.0	33.67	1	6733	33.67	2520	10.08	2520	20.16	5.04
2025	11	60024751	4775.0	764.0	382.0	2	6733	101.0	33.67	1	6733	33.67	2520	10.08	2520	20.16	5.04
2025	12	60024751	4775.0	764.0	382.0	2	6733	101.0	33.67	1	6733	33.67	2520	10.08	2520	20.16	5.04
2026	01	60024751	4775.0	764.0	382.0	2	6727	100.91	33.64	1	6727	33.64	2520	10.08	2520	20.16	5.04
2026	02	60024751	4775.0	764.0	382.0	2	6727	100.91	33.64	1	6727	33.64	2520	10.08	2520	20.16	5.04
合计			44835.73	25790.56			7865.79	2701.08			1895.36		989.19	1980.76		896.18	



备注：

1. 本证明可作为参保人在本单位参加社会保险的证明。向相关部门提供，查验部门可通过登录
网址：<https://sipub.sz.gov.cn/vp/>，输入下列验证码（ 3392771abfc4a650 ）核查，验证码有效期三个月。
2. 生育保险中的险种“1”为生育保险，“2”为生育医疗。
3. 医疗险种中的险种“1”为基本医疗保险一档，“2”为基本医疗保险二档，“4”为基本医疗保险三档，“5”为少儿/大学生医保（医疗保险二档），“6”为统筹医疗保险。
4. 上述“缴费明细”表中带“*”标识为补缴，空行为断缴。带“&”标识为参保单位申请缓缴社会保险费单位缴费部分的时段。该参保人带&标志的缴费年月，养老保险在2026年12月前视同到账，工伤保险、失业保险在2026年12月前视同到账。
5. 居民养老保险、少儿/学生医疗保险缴费情况不在本清单中展示。
6. 如2020年2月至6月的单位缴费部分金额为“0”或者缴费金额减半的，属于按规定减免后实收金额。
7. 单位编号对应的单位名称：
单位编号 单位名称
60024751 深圳市合创建设工程顾问有限公司





土建专业负责人：张恒
毕业证





职称证



持证人签名:

姓名: 张恒
性别: 男
身份证号: 430527199209062113
专业: 建筑工程
资格级别: 工程师
授予时间: 2019年9月28日



广东省监理工程师

 广东省建设监理协会 GUANGDONG CONSTRUCTION ENGINEERING SUPERVISION ASSOCIATION	
广东省专业监理工程师证书	
本证书由广东省建设监理协会颁发。它表明持证人通过专业监理工程师培训并考试合格。	姓名：张恒 性别：男 身份证号：430527199209062113 专业 1：房屋建筑工程 专业 2：市政公用工程 工作单位：深圳市合创建设工程顾问有限公司 有效期至：2026 年 12 月 10 日
 广东省建设监理协会 2020 年 12 月 11 日	
证书编号：B20120121	 N103M7G4



社保

深圳市社会保险历年参保缴费明细表（个人）

姓名: 张旭 社保电脑号: 642384621 身份证号码: 430527199209062113 页码: 3
参保单位名称: 深圳市合创建设工程顾问有限公司 单位编号: 60024751 计算单位: 元

Table with columns for year, month, unit number, and insurance types (Pension, Medical, Maternity, Injury, Unemployment) with sub-columns for base number, unit contribution, and individual contribution.



备注:

- 1. 本证明可作为参保人在本单位参加社会保险的证明。向相关部门提供, 查验部门可通过登录 网址: https://sipub.sz.gov.cn/vp/, 输入下列验真码 (3392771abfelfa46) 核查, 验真码有效期三个月。
2. 生育保险中的险种“1”为生育保险, “2”为生育医疗。
3. 医疗险种中的险种“1”为基本医疗保险一档, “2”为基本医疗保险二档, “4”为基本医疗保险三档, “5”为少儿/大学生医保(医疗保险二档), “6”为统筹医疗保险。
4. 上述“缴费明细”表中带“*”标识为补缴, 空行为断缴。带“&”标识为参保单位申请缓缴社会保险费单位缴费部分时段。该参保人带&标志的缴费年月, 养老保险在2026年12月前视同到账, 工伤保险、失业保险在2026年12月前视同到账。
5. 居民养老保险、少儿/学生医疗保险缴费情况不在本清单中展示。
6. 如2020年2月至6月的单位缴费部分金额为“0”或者缴费金额减半的, 属于按规定减免后实收金额。
7. 单位编号对应的单位名称: 单位编号 60024751 单位名称 深圳市合创建设工程顾问有限公司



安装专业负责人：郭红霞
毕业证







职称证



	出生年月: 1979年8月9日
姓名: 郭红霞	专业名称: 电气自动化
性别: 男	资格名称: 工程师
证书编号: 09000120470285	批准时间: 2010年8月20日
发证日期: 2010年8月25日	批准单位: 松滋市人事局
	批准文号: 松人职(2010)68号
	评审组织: 湖北省松滋市专业技术中级评审委员会



深圳市监理工程师

岗位类别: <u>专业监理工程师</u> 登记专业: <u>市政公用工程</u> <u>机电安装工程</u>	
	姓 名: <u>郭红霞</u> 性 别: <u>男</u> 身份证号: <u>421087197908090016</u> 学 历: <u>大专</u> 所学专业: <u>电气自动化</u> 技术职称: <u>工程师</u> 从业单位: <u>深圳市合创建设工程顾问有限</u> <u>公司</u>
核发机构: <u>深圳市监理工程师协会</u> 核发日期: <u>2019年7月22日</u> 核发编号: <u>B20191640</u>	

<h4>个人信用年审贴签页</h4> <p>已通过2025年度深圳市监理工程师协会会员年审</p> 	<h4>综合监理知识年度继续教育贴签页</h4> <p>已参加2025年度工程监理综合知识继续教育培训</p> 
有效日期:	有效日期:
有效日期:	有效日期:
有效日期:	有效日期:
有效日期:	有效日期:

<h4>施工安全监理知识年度继续教育贴签页</h4> <p>已参加2025年度工程建设安全生产管理知识教育培训</p> 	<h4>廉洁自律惩戒记录页</h4> <p>已接受2025年度危大工程安全管理的监理业务培训</p> 
有效日期:	记录日期:
有效日期:	记录日期:
有效日期:	记录日期:
有效日期:	记录日期:



社保

深圳市社会保险历年参保缴费明细表（个人）

姓名: 郭红霞 社保电脑号: 638903330 身份证号: 421037197908090016 页码: 2
参保单位名称: 深圳市合创建设工程顾问有限公司 单位编号: 60024751 计算单位: 元

Table with columns: 缴费年, 月, 单位编号, 养老保险 (基数, 单位交, 个人交, 险种), 医疗保险 (基数, 单位交, 个人交, 险种), 生育, 工伤保险, 失业保险 (基数, 单位交, 个人交). Rows include monthly data from 2023 to 2026 and a total row.



备注: 1. 本证明可作为参保人在本单位参加社会保险的证明。向相关部门提供, 查验部门可通过登录网址: https://sipub.sz.gov.cn/vp/, 输入下列验证码(3392771abfcd5dah) 核查, 验证码有效期三个月。
2. 生育保险中的险种“1”为生育保险, “2”为生育医疗。
3. 医疗险种中的险种“1”为基本医疗保险一档, “2”为基本医疗保险二档, “4”为基本医疗保险三档, “5”为少儿/大学生医保(医疗保险二档), “6”为统筹医疗保险。
4. 上述“缴费明细”表中带“*”标识为补缴, 空行为断缴。带“@”标识为参保单位申请缓缴社会保险费单位缴费部分的时段。该参保人带@标志的缴费年月, 养老保险在2026年12月前视同到账, 工伤保险、失业保险在2026年12月前视同到账。
5. 居民养老保险、少儿/学生医疗保险缴费情况不在本清单中展示。
6. 如2020年2月至6月的单位缴费部分金额为“0”或者缴费金额减半的, 属于按规定减免后实收金额。
7. 单位编号对应的单位名称:
单位编号: 60024751
单位名称: 深圳市合创建设工程顾问有限公司





土建监理工程师：柯善文
毕业证





职称证

	出生年月: 1974.4
姓名: 柯善文	专业名称: 工民建
性别: 男	资格名称: 工程师
证书编号: HS07Z1158	批准时间: 2006.12.29
发证日期: 2007.12.06	批准单位: 黄石市人事局
	批准文号: 黄人职审[2007]124号
	评审组织: 黄石市工程技术中级职务评审委员会



广东省监理工程师



实时数据，扫码验证



姓名 柯善文

性别 男

身份证号 420222197404280459

专业 房屋建筑工程

市政公用工程

工作单位 深圳市合创建设工程顾问有限公司

证书编号 B21120224

初次发证日期: 2021 年 8 月 23 日

换证日期: 2021 年 12 月 14 日

有效期至: 2027 年 8 月 22 日

装修专业工程师：方建军
毕业证



职称证

**中级专业技术职务
资格证书**



湖南省人事厅

 持证人签名: <hr/>	姓 名:	方建军
	性 别:	男
	身份证号:	422302197311216310
	任职资格:	工程师
	专业类别:	工民建
	批准日期:	2005年12月30日
	工作单位:	衡阳市第二建筑公司
系统编码:	B08054250000000010	



广东省监理工程师

 实时数据，扫码验证	姓名 <u>方建军</u>	
	性别 <u>男</u>	
	身份证号 <u>422302197311216310</u>	
	专业 <u>房屋建筑工程</u>	
	工作单位 <u>深圳市合创建设工程顾问有限公司</u>	
	证书编号 <u>B14120588</u>	
	初次发证日期: 2011 年 7 月 30 日	
	换证日期: 2017 年 4 月 25 日	
	有效期至: 2026 年 11 月 29 日	





社保

深圳市社会保险历年参保缴费明细表（个人）

姓名：方建军

社保电脑号：627611361

身份证号码：422302197311216310

页码：3

参保单位名称：深圳市合创建设工程顾问有限公司

单位编号：60024751

计算单位：元

缴费年	月	单位编号	养老保险			医疗保险			生育			工伤保险		失业保险			
			基数	单位交	个人交	险种	基数	单位交	个人交	险种	基数	单位交	基数	单位交	基数	单位交	个人交
2025	03	60024751	4492.0	718.72	359.36	2	6733	101.0	33.67	1	6733	33.67	2520	10.08	2520	20.16	5.04
2025	04	60024751	4492.0	718.72	359.36	2	6733	101.0	33.67	1	6733	33.67	2520	10.08	2520	20.16	5.04
2025	05	60024751	4492.0	718.72	359.36	2	6733	101.0	33.67	1	6733	33.67	2520	10.08	2520	20.16	5.04
2025	06	60024751	4492.0	718.72	359.36	2	6733	101.0	33.67	1	6733	33.67	2520	10.08	2520	20.16	5.04
2025	07	60024751	4775.0	764.0	382.0	2	6733	101.0	33.67	1	6733	33.67	2520	10.08	2520	20.16	5.04
2025	08	60024751	4775.0	764.0	382.0	2	6733	101.0	33.67	1	6733	33.67	2520	10.08	2520	20.16	5.04
2025	09	60024751	4775.0	764.0	382.0	2	6733	101.0	33.67	1	6733	33.67	2520	10.08	2520	20.16	5.04
2025	10	60024751	4775.0	764.0	382.0	2	6733	101.0	33.67	1	6733	33.67	2520	10.08	2520	20.16	5.04
2025	11	60024751	4775.0	764.0	382.0	2	6733	101.0	33.67	1	6733	33.67	2520	10.08	2520	20.16	5.04
2025	12	60024751	4775.0	764.0	382.0	2	6733	101.0	33.67	1	6733	33.67	2520	10.08	2520	20.16	5.04
2026	01	60024751	4775.0	764.0	382.0	2	6727	100.91	33.64	1	6727	33.64	2520	10.08	2520	20.16	5.04
2026	02	60024751	4775.0	764.0	382.0	2	6727	100.91	33.64	1	6727	33.64	2520	10.08	2520	20.16	5.04
合计			40877.23	23354.56			7279.09	2506.43			1743.11			834.89	1724.98		743.98



备注：

1. 本证明可作为参保人在本单位参加社会保险的证明。向相关部门提供，查验部门可通过登录
网址：<https://sipub.sz.gov.cn/vp/>，输入下列验真码（ 3392771abfcf38a1 ）核查，验真码有效期三个月。
2. 生育保险中的险种“1”为生育保险，“2”为生育医疗。
3. 医疗险种中的险种“1”为基本医疗保险一档，“2”为基本医疗保险二档，“4”为基本医疗保险三档，“5”为少儿/大学生医保（医疗保险二档），“6”为统筹医疗保险。
4. 上述“缴费明细”表中带“*”标识为补缴，空行为断缴。带“&”标识为参保单位申请缓缴社会保险费单位缴费部分的时段。该参保人带&标志的缴费年月，养老保险在2026年12月前视同到账，工伤保险、失业保险在2026年12月前视同到账。
5. 居民养老保险、少儿/学生医疗保险缴费情况不在本清单中展示。
6. 如2020年2月至6月的单位缴费部分金额为“0”或者缴费金额减半的，属于按规定减免后实收金额。
7. 单位编号对应的单位名称：
单位编号 60024751 单位名称 深圳市合创建设工程顾问有限公司



安全监理工程师：李望海
毕业证

2



广东开放大学
GUANGDONG OPEN UNIVERSITY



毕业证书

学生 李望海 性别 男，一九七〇年二月五日生，于
二〇二二年七月在本校修完 专 科 建设工程管理
专业教学计划规定的全部课程，成绩合格，准予毕业。

学 校：  广东开放大学 校 长： 

证书编号：513158202206733654 二〇二二年七月十日

NO. 20220742497 中华人民共和国教育部学历证书查询网址：<http://www.chsi.com.cn>

职称证

	出生年月: 1970年2月
	专业名称: 房屋建筑工程
	资格名称: 工程师
	批准时间: 2000年4月
姓名: 李望海	批准单位: 咸宁市人事局
性别: 男	批准文号: 咸职改办字(2000002)
证书编号: Cm0752000010102617	评审组织: 咸宁市资格评审委员会
发证日期: 2000年4月9日	

广东省安全监理员

 广东省建设监理协会	
<h3>广东省安全监理员证书</h3>	
<p>本证书由广东省建设监理协会与广东省建筑安全协会联合颁发。它表明持证人通过安全监理员培训并考试合格。</p>	
	
姓 名：李望海	
性 别：男	
身份证号：422324197002052816	
专 业 1：房屋建筑工程	
专 业 2：机电安装工程	
工作单位：深圳市合创建设工程顾问有限公司	
有效期至：2027年12月30日	
 广东省建设监理协会	 广东省建筑安全协会 2020年05月30日
证书编号：A20060395	
 J803P5V1	



社保

深圳市社会保险历年参保缴费明细表(个人)

姓名: 李望海 社保电脑号: 615675781 身份证号码: 422324197002052816 页码: 2
参保单位名称: 深圳市合创建设工程顾问有限公司 单位编号: 60024751 计算单位: 元

Table with columns: 缴费年月, 单位编号, 养老保险 (基数, 单位交, 个人交), 医疗保险 (险种, 基数, 单位交, 个人交), 生育 (险种, 基数, 单位交), 工伤保险 (基数, 单位交), 失业保险 (基数, 单位交, 个人交). Rows list monthly data from 2022 to 2026.

合计 37013.63 20976.96 6659.51 2298.89 1600.87 100.00 1489.09 595.33



备注: 1. 本证明可作为参保人在本单位参加社会保险的证明。向相关部门提供, 查验部门可通过登录 网址: https://sipub.sz.gov.cn/vp/, 输入下列校验真码(3392771abfcf427z) 核查, 校验真码有效期三个月。
2. 生育保险中的险种“1”为生育保险, “2”为生育医疗。
3. 医疗险种中的险种“1”为基本医疗保险一档, “2”为基本医疗保险二档, “4”为基本医疗保险三档, “5”为少儿/大学生医保(医疗保险二档), “6”为统筹医疗保险。
4. 上述“缴费明细”表中带“*”标识为补缴, 空行为断缴, 带“a”标识为参保单位申请缓缴社会保险费单位缴费部分的时段。该参保人带a标志的缴费年月, 养老保险在2026年12月前视同到账, 工伤保险、失业保险在2026年12月前视同到账。
5. 居民养老保险、少儿/学生医疗保险缴费情况不在本清单中展示。
6. 如2020年2月至6月的单位缴费部分金额为“0”或者缴费金额减半的, 属于按规定减免后实收金额。
7. 单位编号对应的单位名称: 单位名称 深圳市合创建设工程顾问有限公司
单位编号 60024751



监理员：刘永昌
毕业证



广东省监理员





社保

深圳市社会保险历年参保缴费明细表（个人）

姓名：刘永昌

社保电脑号：813104581

身份证号码：450421199904061518

页码：1

参保单位名称：深圳市合创建设工程顾问有限公司

单位编号：60024751

计算单位：元

缴费年	月	单位编号	养老保险			医疗保险			生育		工伤保险		失业保险				
			基数	单位交	个人交	险种	基数	单位交	个人交	险种	基数	单位交	基数	单位交	个人交		
2023	07	60024751	2360.0	330.4	188.8	2	12964	77.78	25.93	1	2360	11.8	2360	5.29	2360	16.52	7.08
2023	08	60024751	2360.0	330.4	188.8	2	12964	77.78	25.93	1	2360	11.8	2360	5.29	2360	16.52	7.08
2023	09	60024751	2360.0	330.4	188.8	2	12964	77.78	25.93	1	2360	11.8	2360	5.29	2360	16.52	7.08
2023	10	60024751	2360.0	330.4	188.8	2	6123	91.85	30.62	1	6123	30.62	2360	5.29	2360	16.52	7.08
2023	11	60024751	2360.0	330.4	188.8	2	6123	91.85	30.62	1	6123	30.62	2360	5.29	2360	16.52	7.08
2023	12	60024751	2360.0	330.4	188.8	2	6123	91.85	30.62	1	6123	30.62	2360	5.29	2360	16.52	7.08
2024	01	60024751	3523.0	493.22	281.84	2	6475	97.13	32.38	1	6475	32.38	2360	5.29	2360	18.88	4.72
2024	02	60024751	3523.0	493.22	281.84	2	6475	97.13	32.38	1	6475	32.38	2360	5.29	2360	18.88	4.72
2024	03	60024751	3523.0	493.22	281.84	2	6475	97.13	32.38	1	6475	32.38	2360	6.61	2360	18.88	4.72
2024	04	60024751	3523.0	528.45	281.84	2	6475	97.13	32.38	1	6475	32.38	2360	6.61	2360	18.88	4.72
2024	05	60024751	3523.0	528.45	281.84	2	6475	97.13	32.38	1	6475	32.38	2360	6.61	2360	18.88	4.72
2024	06	60024751	3523.0	528.45	281.84	2	6475	97.13	32.38	1	6475	32.38	2360	6.61	2360	18.88	4.72
2024	07	60024751	4492.0	673.8	359.36	2	6475	97.13	32.38	1	6475	32.38	2360	9.44	2360	18.88	4.72
2024	08	60024751	4492.0	673.8	359.36	2	6475	97.13	32.38	1	6475	32.38	2360	9.44	2360	18.88	4.72
2024	09	60024751	4492.0	673.8	359.36	2	6475	97.13	32.38	1	6475	32.38	2360	9.44	2360	18.88	4.72
2024	10	60024751	4492.0	673.8	359.36	2	6475	97.13	32.38	1	6475	32.38	2360	9.44	2360	18.88	4.72
2024	11	60024751	4492.0	673.8	359.36	2	6475	97.13	32.38	1	6475	32.38	2360	9.44	2360	18.88	4.72
2024	12	60024751	4492.0	673.8	359.36	2	6475	97.13	32.38	1	6475	32.38	2360	9.44	2360	18.88	4.72
2025	01	60024751	4492.0	718.72	359.36	2	6733	101.0	33.67	1	6733	33.67	2360	9.44	2360	18.88	4.72
2025	02	60024751	4492.0	718.72	359.36	2	6733	101.0	33.67	1	6733	33.67	2360	9.44	2360	18.88	4.72
2025	03	60024751	4492.0	718.72	359.36	2	6733	101.0	33.67	1	6733	33.67	2520	10.08	2520	20.16	5.04
2025	04	60024751	4492.0	718.72	359.36	2	6733	101.0	33.67	1	6733	33.67	2520	10.08	2520	20.16	5.04
2025	05	60024751	4492.0	718.72	359.36	2	6733	101.0	33.67	1	6733	33.67	2520	10.08	2520	20.16	5.04
2025	06	60024751	4492.0	718.72	359.36	2	6733	101.0	33.67	1	6733	33.67	2520	10.08	2520	20.16	5.04
2025	07	60024751	4775.0	764.0	382.0	2	6733	101.0	33.67	1	6733	33.67	2520	10.08	2520	20.16	5.04
2025	08	60024751	4775.0	764.0	382.0	2	6733	101.0	33.67	1	6733	33.67	2520	10.08	2520	20.16	5.04
2025	09	60024751	4775.0	764.0	382.0	2	6733	101.0	33.67	1	6733	33.67	2520	10.08	2520	20.16	5.04
2025	10	60024751	4775.0	764.0	382.0	2	6733	101.0	33.67	1	6733	33.67	2520	10.08	2520	20.16	5.04
2025	11	60024751	4775.0	764.0	382.0	2	6733	101.0	33.67	1	6733	33.67	2520	10.08	2520	20.16	5.04
2025	12	60024751	4775.0	764.0	382.0	2	6733	101.0	33.67	1	6733	33.67	2520	10.08	2520	20.16	5.04
2026	01	60024751	4775.0	764.0	382.0	2	6727	100.91	33.64	1	6727	33.64	2520	10.08	2520	20.16	5.04
2026	02	60024751	4775.0	764.0	382.0	2	6727	100.91	33.64	1	6727	33.64	2520	10.08	2520	20.16	5.04
合计			19514.53	10192.16			3088.27	1029.53			987.14		265.24	608.36		169.04	



备注：

1. 本证明可作为参保人在本单位参加社会保险的证明。向相关部门提供，查验部门可通过登录网址：<https://sipub.sz.gov.cn/vp/>，输入下列验证码（ 3392771ac02e65f8 ）核查，验证码有效期三个月。
2. 生育保险中的险种“1”为生育保险，“2”为生育医疗。
3. 医疗险种中的险种“1”为基本医疗保险一档，“2”为基本医疗保险二档，“4”为基本医疗保险三档，“5”为少儿/大学生医保（医疗保险二档），“6”为统筹医疗保险。
4. 上述“缴费明细”表中带“*”标识为补缴，空行为断缴。带“&”标识为参保单位申请缓缴社会保险费单位缴费部分的时段。该参保人带&标志的缴费年月，养老保险在2026年12月前视同到账，工伤保险、失业保险在2026年12月前视同到账。
5. 居民养老保险、少儿/学生医疗保险缴费情况不在本清单中展示。
6. 如2020年2月至6月的单位缴费部分金额为“0”或者缴费金额减半的，属于按规定减免后实收金额。
7. 单位编号对应的单位名称：

单位编号	单位名称
60024751	深圳市合创建设工程顾问有限公司





资料员：夏青
毕业证



城建档案业务培训证书

城建档案业务培训证书



夏青 同志（身份证号码：
430421198611150084）于2018年1
月13日至14日、1月20日至21
日参加深圳市档案信息管理培训中
心举办的城建档案业务培训班，课
程共18学时，经考试合格，特发此
证。

证书编号：201801038

本证书应妥善保管，不得涂改、伪造。
如有遗失，应及时向发证单位申请补发。





社保

深圳市社会保险历年参保缴费明细表（个人）

姓名：夏青 社保电脑号：638320951 身份证号码：430421198611150084 页码：3
 参保单位名称：深圳市合创建设工程顾问有限公司 单位编号：60024751 计算单位：元

缴费年	月	单位编号	养老保险			医疗保险			生育			工伤保险		失业保险			
			基数	单位交	个人交	险种	基数	单位交	个人交	险种	基数	单位交	基数	单位交	个人交		
2025	01	60024751	4492.0	763.64	359.36	1	6733	336.65	134.66	1	6733	33.67	2360	9.44	2360	18.88	4.72
2025	02	60024751	4492.0	763.64	359.36	1	6733	336.65	134.66	1	6733	33.67	2360	9.44	2360	18.88	4.72
2025	03	60024751	4492.0	763.64	359.36	1	6733	336.65	134.66	1	6733	33.67	2520	10.08	2520	20.16	5.04
2025	04	60024751	4492.0	763.64	359.36	1	6733	336.65	134.66	1	6733	33.67	2520	10.08	2520	20.16	5.04
2025	05	60024751	4492.0	763.64	359.36	1	6733	336.65	134.66	1	6733	33.67	2520	10.08	2520	20.16	5.04
2025	06	60024751	4492.0	763.64	359.36	1	6733	336.65	134.66	1	6733	33.67	2520	10.08	2520	20.16	5.04
2025	07	60024751	4775.0	811.75	382.0	1	6733	336.65	134.66	1	6733	33.67	2520	10.08	2520	20.16	5.04
2025	08	60024751	4775.0	811.75	382.0	1	6733	336.65	134.66	1	6733	33.67	2520	10.08	2520	20.16	5.04
2025	09	60024751	4775.0	811.75	382.0	1	6733	336.65	134.66	1	6733	33.67	2520	10.08	2520	20.16	5.04
2025	10	60024751	4775.0	811.75	382.0	1	6733	336.65	134.66	1	6733	33.67	2520	10.08	2520	20.16	5.04
2025	11	60024751	4775.0	811.75	382.0	1	6733	336.65	134.66	1	6733	33.67	2520	10.08	2520	20.16	5.04
2025	12	60024751	4775.0	811.75	382.0	1	6733	336.65	134.66	1	6733	33.67	2520	10.08	2520	20.16	5.04
2026	01	60024751	4775.0	811.75	382.0	1	6727	403.62	134.54	1	6727	33.64	2520	10.08	2520	20.16	5.04
2026	02	60024751	4775.0	811.75	382.0	1	6727	403.62	134.54	1	6727	33.64	2520	10.08	2520	20.16	5.04
合计			43543.85	23679.36			28733.78	10655.14			1763.41		861.69		1766.57		764.23



备注：

1. 本证明可作为参保人在本单位参加社会保险的证明。向相关部门提供，查验部门可通过登录
 网址：<https://sipub.sz.gov.cn/vp/>，输入下列验真码（ 3392771abfd5eae4 ）核查，验真码有效期三个月。
2. 生育保险中的险种“1”为生育保险，“2”为生育医疗。
3. 医疗险种中的险种“1”为基本医疗保险一档，“2”为基本医疗保险二档，“4”为基本医疗保险三档，“5”为少儿/大学生医保（医疗保险二档），“6”为统筹医疗保险。
4. 上述“缴费明细”表中带“*”标识为补缴，空行为断缴。带“&”标识为参保单位申请缓缴社会保险费单位缴费部分的时段。该参保人带&标志的缴费年月，养老保险在2026年12月前视同到账，工伤保险、失业保险在2026年12月前视同到账。
5. 居民养老保险、少儿/学生医疗保险缴费情况不在本清单中展示。
6. 如2020年2月至6月的单位缴费部分金额为“0”或者缴费金额减半的，属于按规定减免后实收金额。
7. 单位编号对应的单位名称：
 单位编号 单位名称
 60024751 深圳市合创建设工程顾问有限公司





借调人员：李榜仕
毕业证

1423

廣東開放大學
GUANGDONG OPEN UNIVERSITY

毕业证书

学生 李榜仕 性别男，一九九三年九月十三日生，于
二〇二五年七月在本校修完 专 科 建设工程管理
专业教学计划规定的全部课程，成绩合格，准予毕业。

学校：  广东开放大学 校长： 

证书编号：513158202506735409 二〇二五年七月十日

中国高等教育学生信息网（学信网）查询网址：<http://www.chsi.com.cn>

NO.20250744698



广东省监理员

 实时数据，扫码验证	姓名 <u>李榜仕</u>	
	性别 <u>男</u>	
 广东省建设监理协会 (盖章)	身份证号 <u>450803199309137038</u>	
	专 业 <u>房屋建筑工程</u>	
	<u>市政公用工程</u>	
	工作单位 <u>深圳市合创建设工程顾问有限公司</u>	
	证书编号 <u>C21090883</u>	
	初次发证日期: 2021 年 9 月 22 日	
	换证日期: 年 月 日	
	有效期至: 2027 年 9 月 21 日	



社保

深圳市社会保险历年参保缴费明细表（个人）

姓名：李榜仕 社保电脑号：636461258 身份证号码：450803199309137038 页码：2
 参保单位名称：深圳市合创建设工程顾问有限公司 单位编号：60024751 计算单位：元

缴费年	月	单位编号	养老保险			医疗保险			生育			工伤保险		失业保险			
			基数	单位交	个人交	险种	基数	单位交	个人交	险种	基数	单位交	基数	单位交	个人交		
2025	04	60024751	4492.0	718.72	359.36	2	6733	101.0	33.67	1	6733	33.67	2520	10.08	2520	20.16	5.04
2025	05	60024751	4492.0	718.72	359.36	2	6733	101.0	33.67	1	6733	33.67	2520	10.08	2520	20.16	5.04
2025	06	60024751	4492.0	718.72	359.36	2	6733	101.0	33.67	1	6733	33.67	2520	10.08	2520	20.16	5.04
2025	07	60024751	4775.0	764.0	382.0	2	6733	101.0	33.67	1	6733	33.67	2520	10.08	2520	20.16	5.04
2025	08	60024751	4775.0	764.0	382.0	2	6733	101.0	33.67	1	6733	33.67	2520	10.08	2520	20.16	5.04
2025	09	60024751	4775.0	764.0	382.0	2	6733	101.0	33.67	1	6733	33.67	2520	10.08	2520	20.16	5.04
2025	10	60024751	4775.0	764.0	382.0	2	6733	101.0	33.67	1	6733	33.67	2520	10.08	2520	20.16	5.04
2025	11	60024751	4775.0	764.0	382.0	2	6733	101.0	33.67	1	6733	33.67	2520	10.08	2520	20.16	5.04
2025	12	60024751	4775.0	764.0	382.0	2	6733	101.0	33.67	1	6733	33.67	2520	10.08	2520	20.16	5.04
2026	01	60024751	4775.0	764.0	382.0	2	6727	100.91	33.64	1	6727	33.64	2520	10.08	2520	20.16	5.04
2026	02	60024751	4775.0	764.0	382.0	2	6727	100.91	33.64	1	6727	33.64	2520	10.08	2520	20.16	5.04
合计			27925.73	14998.56			4912.29	1662.15			1264.58		481.68	1025.97		349.28	



备注：

1. 本证明可作为参保人在本单位参加社会保险的证明。向相关部门提供，查验部门可通过登录
 网址：<https://sipub.sz.gov.cn/vp/>，输入下列验真码（ 3392771ac0308706 ）核查，验真码有效期三个月。
2. 生育保险中的险种“1”为生育保险，“2”为生育医疗。
3. 医疗险种中的险种“1”为基本医疗保险一档，“2”为基本医疗保险二档，“4”为基本医疗保险三档，“5”为少儿/大学生医保（医疗保险二档），“6”为统筹医疗保险。
4. 上述“缴费明细”表中带“*”标识为补缴，空行为断缴。带“&”标识为参保单位申请缓缴社会保险费单位缴费部分的时段。该参保人带&标志的缴费年月，养老保险在2026年12月前视同到账，工伤保险、失业保险在2026年12月前视同到账。
5. 居民养老保险、少儿/学生医疗保险缴费情况不在本清单中展示。
6. 如2020年2月至6月的单位缴费部分金额为“0”或者缴费金额减半的，属于按规定减免后实收金额。

7. 单位编号对应的单位名称：

单位编号 60024751 单位名称 深圳市合创建设工程顾问有限公司



借调人员：谭纯洁
毕业证



中华人民共和国教育部学历证书查询网址: <http://www.chsi.com.cn>

广东省监理员





社保

深圳市社会保险历年参保缴费明细表（个人）

姓名：谭洁纯 社保电话号：813104878 身份证号码：430321200209138751 页码：1
 参保单位名称：深圳市合创建设工程顾问有限公司 单位编号：60024751 计算单位：元

缴费年	月	单位编号	养老保险			医疗保险			生育			工伤保险		失业保险			
			基数	单位交	个人交	险种	基数	单位交	个人交	险种	基数	单位交	基数	单位交	个人交		
2023	07	60024751	2360.0	330.4	188.8	2	12964	77.78	25.93	1	2360	11.8	2360	5.29	2360	16.52	7.08
2023	08	60024751	2360.0	330.4	188.8	2	12964	77.78	25.93	1	2360	11.8	2360	5.29	2360	16.52	7.08
2023	09	60024751	2360.0	330.4	188.8	2	12964	77.78	25.93	1	2360	11.8	2360	5.29	2360	16.52	7.08
2023	10	60024751	2360.0	330.4	188.8	2	6123	91.85	30.62	1	6123	30.62	2360	5.29	2360	16.52	7.08
2023	11	60024751	2360.0	330.4	188.8	2	6123	91.85	30.62	1	6123	30.62	2360	5.29	2360	16.52	7.08
2023	12	60024751	2360.0	330.4	188.8	2	6123	91.85	30.62	1	6123	30.62	2360	5.29	2360	16.52	7.08
2024	01	60024751	3523.0	498.22	281.84	2	6475	97.13	32.38	1	6475	32.38	2360	5.29	2360	18.88	4.72
2024	02	60024751	3523.0	498.22	281.84	2	6475	97.13	32.38	1	6475	32.38	2360	5.29	2360	18.88	4.72
2024	03	60024751	3523.0	498.22	281.84	2	6475	97.13	32.38	1	6475	32.38	2360	6.61	2360	18.88	4.72
2024	04	60024751	3523.0	528.45	281.84	2	6475	97.13	32.38	1	6475	32.38	2360	6.61	2360	18.88	4.72
2024	05	60024751	3523.0	528.45	281.84	2	6475	97.13	32.38	1	6475	32.38	2360	6.61	2360	18.88	4.72
2024	06	60024751	3523.0	528.45	281.84	2	6475	97.13	32.38	1	6475	32.38	2360	6.61	2360	18.88	4.72
2024	07	60024751	4492.0	673.8	359.36	2	6475	97.13	32.38	1	6475	32.38	2360	9.44	2360	18.88	4.72
2024	08	60024751	4492.0	673.8	359.36	2	6475	97.13	32.38	1	6475	32.38	2360	9.44	2360	18.88	4.72
2024	09	60024751	4492.0	673.8	359.36	2	6475	97.13	32.38	1	6475	32.38	2360	9.44	2360	18.88	4.72
2024	10	60024751	4492.0	673.8	359.36	2	6475	97.13	32.38	1	6475	32.38	2360	9.44	2360	18.88	4.72
2024	11	60024751	4492.0	673.8	359.36	2	6475	97.13	32.38	1	6475	32.38	2360	9.44	2360	18.88	4.72
2024	12	60024751	4492.0	673.8	359.36	2	6475	97.13	32.38	1	6475	32.38	2360	9.44	2360	18.88	4.72
2025	01	60024751	4492.0	718.72	359.36	2	6733	101.0	33.67	1	6733	33.67	2360	9.44	2360	18.88	4.72
2025	02	60024751	4492.0	718.72	359.36	2	6733	101.0	33.67	1	6733	33.67	2360	9.44	2360	18.88	4.72
2025	03	60024751	4492.0	718.72	359.36	2	6733	101.0	33.67	1	6733	33.67	2520	10.08	2520	20.16	5.04
2025	04	60024751	4492.0	718.72	359.36	2	6733	101.0	33.67	1	6733	33.67	2520	10.08	2520	20.16	5.04
2025	05	60024751	4492.0	718.72	359.36	2	6733	101.0	33.67	1	6733	33.67	2520	10.08	2520	20.16	5.04
2025	06	60024751	4492.0	718.72	359.36	2	6733	101.0	33.67	1	6733	33.67	2520	10.08	2520	20.16	5.04
2025	07	60024751	4775.0	764.0	382.0	2	6733	101.0	33.67	1	6733	33.67	2520	10.08	2520	20.16	5.04
2025	08	60024751	4775.0	764.0	382.0	2	6733	101.0	33.67	1	6733	33.67	2520	10.08	2520	20.16	5.04
2025	09	60024751	4775.0	764.0	382.0	2	6733	101.0	33.67	1	6733	33.67	2520	10.08	2520	20.16	5.04
2025	10	60024751	4775.0	764.0	382.0	2	6733	101.0	33.67	1	6733	33.67	2520	10.08	2520	20.16	5.04
2025	11	60024751	4775.0	764.0	382.0	2	6733	101.0	33.67	1	6733	33.67	2520	10.08	2520	20.16	5.04
2025	12	60024751	4775.0	764.0	382.0	2	6733	101.0	33.67	1	6733	33.67	2520	10.08	2520	20.16	5.04
2026	01	60024751	4775.0	764.0	382.0	2	6727	100.91	33.64	1	6727	33.64	2520	10.08	2520	20.16	5.04
2026	02	60024751	4775.0	764.0	382.0	2	6727	100.91	33.64	1	6727	33.64	2520	10.08	2520	20.16	5.04
合计			19514.53	10192.16			3088.27	1029.53			987.14				608.36	169.04	



备注：

1. 本证明可作为参保人在本单位参加社会保险的证明。向相关部门提供，查验部门可通过登录网址：<https://sipub.sz.gov.cn/vp/>，输入下列验证码（ 3392771abfd3a8a0 ）核查，验证码有效期三个月。
2. 生育保险中的险种“1”为生育保险，“2”为生育医疗。
3. 医疗险种中的险种“1”为基本医疗保险一档，“2”为基本医疗保险二档，“4”为基本医疗保险三档，“5”为少儿/大学生医保（医疗保险二档），“6”为统筹医疗保险。
4. 上述“缴费明细”表中带“*”标识为补缴，空行为断缴。带“&”标识为参保单位申请缓缴社会保险费单位缴费部分的时段。该参保人带&标志的缴费年月，养老保险在2026年12月前视同到账，工伤保险、失业保险在2026年12月前视同到账。
5. 居民养老保险、少儿/学生医疗保险缴费情况不在本清单中展示。
6. 如2020年2月至6月的单位缴费部分金额为“0”或者缴费金额减半的，属于按规定减免后实收金额。
7. 单位编号对应的单位名称：

单位编号 60024751 单位名称 深圳市合创建设工程顾问有限公司



附件 6：投标人拟派的项目总监 2021 年 1 月 1 日以来承接已完类似项目业绩情况一览表

投标人拟派的项目总监 2021 年 1 月 1 日以来承接已完类似项目业绩情况一览表

序号	工程项目名称	工程规模与工程特征	合同额（万元）	竣工日期	工程所在地
1.	燕罗智能网联汽车产业园工业保障房第 1 标段	总建筑面积 182827.33 平方米	1112.56	2025.3.21	深圳市宝安区
2.	中共湛江市委党校迁建项目（一期）	总建筑面积 91440.66 平方米	766.19	2021.7.31	深圳市宝安区
3.	麦捷科技智慧园	总建筑面积 83000 平方米	186.75	2022.9.15	深圳市宝安区

注：

1、投标人须按表中业绩顺序提供拟派的项目总监以同等职务完成的已完类似项目业绩证明材料，时间以竣工验收报告中所载明的日期为准，业绩证明材料要求如下：

投标人须提供合同、竣工验收报告关键页原件扫描件，原件备查。合同关键页是指含工程名称、建设规模、建设内容、合同价、合同签订时间、合同签字盖章页和能清楚反映项目总监任职信息等页面；竣工验收报告关键页是指竣工验收报告首页、含工程造价的内页、验收结论签字页等页面。如合同、竣工验收报告无法体现上述内容，需提供中标通知书或业主证明等材料，若未附证明材料或以上材料（合同、竣工验收报告、中标通知书或业主证明等材料）无法清晰反映上述内容的，招标人有可能作出对投标人不利的判断，因此造成的后果由投标人自行承担；

2、业绩数量上限为 3 项，若超过 3 项，招标人在清标时仅考虑表中的前 3 项。



燕罗智能网联汽车产业园工业保障房第1标段
合同

合同编号: 2023-06

合同编号: 燕罗智联产发-2023-JG-003

深圳市建设工程项目
全过程工程咨询委托合同

工程名称: 燕罗智能网联汽车产业园工业保障房全过程工程咨询第

I标段

工程地点: 深圳市宝安区燕罗街道

委托人: 深圳市燕罗智能网联汽车产业发展有限公司

咨询人: 深圳市合创建设工程顾问有限公司

中国建筑西北设计研究院有限公司

2023年5月

第一部分 协议书

委托人（甲方）：深圳市燕罗智能网联汽车产业发展有限公司

咨询人（乙方）：深圳市合创建设工程顾问有限公司//中国建筑西北设计研究院有限公司

根据《中华人民共和国民法典》、《中华人民共和国建筑法》及其他有关法律、法规，遵循平等、自愿、公平和诚信的原则，委托人与咨询人双方就下述工程委托全过程工程咨询事项协商一致，订立本合同。

一、工程概况

1. 工程名称：燕罗智能网联汽车产业园工业保障房全过程工程咨询第 I 标段

2. 工程地点：深圳市宝安区燕罗街道

3. 工程规模：燕罗智能网联汽车产业园工业保障房是燕罗智能网联汽车产业园的配套项目。项目用地位于宝安区燕罗街道罗田社区，广田路以东、象山大道以西、罗辉路以南、田象路以北位置。项目分为两个地块 11-02 和 11-03-02 地块，用地面积共 8.85 公顷。

本标段即第 I 标段（11-03-02 地块）用地面积 41474 平方米，容积率 4.0，计容建筑面积 165896 平方米，其中厂房面积 116127.2 平方米，宿舍面积 38268.8 平方米，商业面积 11500 平方米（其中包含食堂面积 2500 平方米），总建筑面积 182827.33 平方米。本标段估算投资暂按总 9.761796 亿元，建安费 8.3366 亿元。

建筑面积指标最终以规划部门认可的建筑方案为准，投资指标最

最终以委托人认可的概算为准。

4. 工程总投资：本标段估算总投资暂估 9.761796 亿元，最终以概算为准。

二、词语限定

协议书中相关词语的含义与合同条件中的定义与解释相同。

三、服务阶段

服务阶段根据委托人的招标范围和实际需求进行勾选。

1、建设单位（深圳市燕罗智能网联汽车产业发展有限公司）负责的前期阶段+工程建设阶段

四、全过程工程咨询服务范围和内容

本项目全过程工程咨询采用全过程工程项目管理+全过程各专业咨询服务的一体化全过程工程咨询服务模式。服务范围包括（根据委托人的招标范围和实际需求进行勾选）：

1、全过程工程项目管理

项目计划统筹及总体管理

报建报批管理

勘察管理

设计管理

招标采购及合同管理

BIM 管理

施工管理

投资管理

竣工验收及移交管理

档案信息管理

与项目建设管理相关的其他工作

2、全过程各专业咨询服务：

投资咨询：策划咨询、规划咨询、方案比选等。

勘察：详细勘察等。

设计：初步设计、设计概算、设计方案经济比选与优化、施工图设计、BIM 及专项设计等。

监理：勘察设计阶段监理、施工准备阶段监理、施工阶段监理、保修监理及后续服务管理以及与工程监理相关的其他工作。

BIM 咨询

其他。

具体工作内容详见专用条件约定。

五、组成本合同的文件

1. 协议书；
2. 中标通知书；
3. 投标文件及其附件；
4. 招标文件及补遗；
5. 合同条件；
6. 双方有关项目全过程工程咨询的洽商、变更等书面协议或文件；

7. 标准、规范及有关技术文件。

六、项目主要负责人

项目总负责人：胡明勃，身份证号码：210504196805020818，注册证书号：44001012，证书编号：00287096；

总监理工程师：黄伏敏，身份证号码：362326196904140315，注册证书号 44016160，证书编号：00438576；

设计管理负责人：吕成，身份证号码：610103197302082831，注册证书及编号：一级注册建筑师、编号 20036100459。

七、合同价

全过程工程咨询服务酬金总价暂定为人民币（大写）：**壹仟壹佰壹拾贰万伍仟陆佰元整（¥1112.56 万元）**。包括：项目管理费+工程监理酬金+其它专业咨询服务费。详见下表：

序号	内容	合同价 (万元)
一	项目管理、设计管理、施工监理等	1112.56
	合计（万元）	1112.56

服务酬金的计算依据、结算方法、支付方式详见合同条件第 6 条。

八、服务期

1、全过程工程咨询服务期：自签订合同之日起至工程竣工验收及决算审计完成。

2、保修阶段监理服务期：按国家有关规定执行。

九、双方承诺

1. 咨询人向委托人承诺，按照本合同约定提供全过程工程咨询服务。

2. 委托人向咨询人承诺，按照本合同约定提供房屋、设备、资料，支付费用。

十、合同份数

本合同一式十份，甲乙双方各执五份，具有同等法律效力。

十一、合同生效

合同签订时间：2023年5月15日

合同签订地点：深圳市宝安区

本合同经甲乙双方法定代表人或其委托代理人签署并加盖公章后生效。

委托人：深圳市燕罗智能网联汽车产业发展有限公司

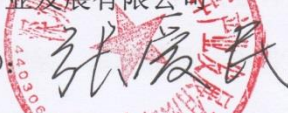
法定代表人（或委托代理人）（签字）：

组织机构代码：

住所：深圳市宝安区中心区宝兴路6号海纳百川大厦A座23楼

电话：0755-27800443

开户银行：中信银行深圳宝安支行

帐号：8110301012100675781

邮政编码：518100



咨询人（牵头单位）：深圳市合创建设工程顾问有限公司

法定代表人（或委托代理人）（签字）：

常玉

组织机构代码：

住所：

电话：

开户银行：招商银行深圳皇岗支行

帐号：815284984310001

邮政编码：



咨询人（成员单位）：中国建筑西北设计研究院有限公司

法定代表人（或委托代理人）（签字）：

王军

组织机构代码：

住所：

电话：

开户银行：

帐号：

邮政编码：

(或单位)的相关资料后 3 天内提出审查意见。

(8) 招标方案, 提交日期: 具备招标条件后 5 天内提出。

(9) 招标文件审查报告, 提交日期: 收到招标代理团队(或单位)的招标文件后 5 天内提出。

(10) 项目管理月报, 总结汇总当月的工作进度、质量、存在问题和改进措施等, 提交日期: 次月 5 日前。

以上文件均需同时提供书面文件及电子文档。

6. 酬金的计算依据及支付方法

6.1 酬金的计算依据和结算原则

6.1.1 本工程全过程工程咨询酬金包括

(一) 咨询人为完成本工程项目管理(含设计管理)、施工监理等其它专业咨询全过程工程咨询所有服务工作所需的一切费用。

(二) 工程需要外出考察发生的费用。

(三) 根据工程需要由咨询人组织的相关评审、咨询和论证等会议以及聘请相关专家等发生的费用。

(四) 驻场咨询人员的办公用品、食宿、交通费用。

(五) 非施工期间咨询人自行租赁办公室的费用。

咨询酬金不因计费政策调整、物价变化、服务期的变化而调整。

6.1.2 本合同酬金暂定为人民币(大写): **壹仟壹佰壹拾贰万伍仟陆佰元整(¥1112.56 万元)**。酬金结算按照以下原则计取:

(一) 项目管理酬金已包含在投标总价中, 不再单独计取和支付。

(二) 监理酬金: 参照国家发展改革委、建设部关于印发《建设

工程监理与相关服务收费管理规定》的通知（发改价格【2007】670号）执行，其中：

1、施工阶段监理酬金计费额为委托人认可的概算建安费（扣除未监理部分，未监理部分如概算中未单列，则以委托人认可的施工图预算中相应子目计取），专业调整系数 1.0，工程复杂调整系数暂定 1.0，高程调整系数 1.0。

2、保修阶段监理酬金按施工阶段监理酬金的 5%计取。

本合同中，上述（一）、（二）酬金总额为：项目管理费+监理酬金+设计咨询费=委托人最终认可的概算投资表中的本标段监理费（含施工阶段和保修阶段监理酬金） \times （1-投标下浮率），基本酬金为酬金总额的 85%，绩效酬金为总额的 15%。

3、全过程工程咨询费中的监理费包含燃气监理费，由乙方自行委托燃气监理公司，并支付燃气监理费。若最终由委托人另行委托燃气监理的，结算时燃气监理费在全过程工程咨询费中的监理费予以扣除。

6.2 支付方法

6.2.1（项目管理+施工监理）酬金的支付方法

1. 咨询人服务大纲已完成、按合同要求须配备的人员及办公设备已进场并经委托人审核确认，概算复核报告已提交，概算修编已完成，最终概算成果文件经委托人认可，概算阶段之前有关专业咨询工作、报批报建工作已完成；可支付基本酬金的 10%，即本标段概算监理费（含施工、保修阶段） \times （1-投标下浮率） \times 85% \times 10%；

联合体协议

联合体共同投标协议

深圳市合创建设工程顾问有限公司//中国建筑西北设计研究院有限公司自愿组成联合体共同参加燕罗智能网联汽车产业园工业保障房全过程工程咨询第 I 标段 的投标。现就联合体投标事宜订立如下协议。

1、深圳市合创建设工程顾问有限公司为本工程的牵头人。

2、联合体牵头人合法代表联合体各成员负责本工程投标文件编制和合同谈判活动，并代表联合体提交和接收相关的资料、信息及指示，并处理与之有关的一切事物，负责合同实施阶段的主办、组织和协调工作。

3、联合体将严格按照招标文件的各项要求，递交投标文件，履行合同，并对外承担连带责任。

4、联合体各成员单位内部的职责分工如下：

(1). 联合体牵头人深圳市合创建设工程顾问有限公司承担 1、全过程工程项目管理：项目计划统筹及总体管理、报建报批管理、招标采购管理、合同管理、勘察管理、施工管理、投资管理、竣工验收及移交管理、档案信息管理、与项目建设管理相关的其他工作。2、各专业咨询：(2) 施工监理。施工准备阶段监理、施工阶段监理、保修监理及后续服务管理以及与工程监理相关的其他工作。工作；

(2). 联合体成员中国建筑西北设计研究院有限公司承担 1、全过程工程项目管理：设计管理、BIM 管理、档案信息管理 2、各专业咨询：(1) 设计咨询（含初步设计及施工图、竣工图）工作；

5、本协议书自签署之日起生效，未中标或者中标后合同履行完毕后自动失效。

6、本协议书一式叁份，联合体成员和招标人各执一份。

牵头人：

单位名称（盖单位公章）：深圳市合创建设工程顾问有限公司

法定代表人或授权委托人（签字）：

成员：

单位名称（盖单位公章）：中国建筑西北设计研究院有限公司

法定代表人或授权委托人（签字）：

签订日期：2023 年 1 月 9 日



竣工验收报告

单位（子单位）竣工验收报告

GD-E1-914

工程名称： 燕罗智能网联汽车产业园工业保障房设计
采购施工总承包（EPC）第 I 标段

验收日期： 2025 年 3 月 21 日

建设单位（盖章）： 深圳市燕罗智能网联汽车产业发展有限公司



* GD - E 1 - 9 1 4 *



一、工程概况

GD-E1-914/2

工程名称	燕罗智能网联汽车产业园工业保障房设计采购施工总承包（EPC）第1标段				
工程地点	深圳市宝安区燕罗街道象山大道与田象路交汇处	建筑面积	203347.57m ²	工程造价	786416800元
结构类型	框架-核心筒结构 框架-剪力墙结构	层数	地上： 3层/12层/15层/24层		
	钢结构		地下： 1层		
施工许可证号	2211-440306-04-01-13068601 2211-440306-04-01-13068604 2211-440306-04-01-13068606	监理许可证号	/		
开工日期	2023年05月22日	验收日期	年 月 日		
监督单位	深圳市宝安区住房和建设事务中心	监督编号	2211-440306-04-01-13068601 2211-440306-04-01-13068604 2211-440306-04-01-13068606		
建设单位	深圳市燕罗智能网联汽车产业发展有限公司				
勘察单位	招商局重庆交通科研设计院有限公司				
设计单位	中国中建设计研究院有限公司				
总包单位	中建八局南方建设有限公司				
承建单位 (土建)	中建八局南方建设有限公司				
承建单位 (设备安装)	中建八局南方建设有限公司				
承建单位 (装修)	中建八局南方建设有限公司				
监理单位	深圳市合创建设工程顾问有限公司				
施工图 审查单位	深圳市深大源建筑技术研究有限公司				



* GD - E 1 - 9 1 4 / 2 *



二、工程竣工验收实施情况

GD-E1-914/3

(一) 验收组织

建设单位组织勘察、设计、施工、监理等单位和其他有关专家组成验收组，根据工程特点，下设若干个专业组。

1. 验收组

组长	刘伟
副组长	屈涛、黄伏敏、胡明勃
组员	吕积林、林煜桂

2. 专业组

专业组	组长	组 员
建筑、装饰工程	郑南兴	张星、王顺、曹运初、周庆立、齐海锐、王家圆、佟志龙、付威
建筑设备安装工程	区国华	赫爱令、吴孟龙、姜迁、潘伟、李威
工程质控资料	卢俊旭	袁健、胡岸彬、吴佳佩、杨艳林

(二) 验收程序

1. 建设单位主持验收会议。
2. 建设、勘察、设计、施工、监理单位介绍工程合同履行情况和在工程建设各个环节执行法律、法规和工程建设强制性标准情况。
3. 审阅建设、勘察、设计、施工、监理单位的工程档案资料。
4. 验收组实地查验工程质量。
5. 专业验收组发表意见，验收组形成工程竣工验收意见并签名。





三、工程质量评定

单位工程：燕罗智能网联汽车产业园工业保障房设计采购施工总承包（EPC）第 I 标段

分部（系统成套设备）工程名称	验收意见/备注	质量控制资料核查结果统计	主要使用功能和安全性能资料核查/实体质量抽查结果统计	观感质量验收抽查结果统计
地基与基础	符合要求	共 14 项，其中： 经审查符合要求 14 项 经核实符合要求 14 项	共 7 项，其中： 资料核查符合要求 7 项 实体抽查符合要求 7 项	共 5 项，其中： 评价为“好”的 5 项 评价为“一般”的 0 项
主体结构	符合要求	共 17 项，其中： 经审查符合要求 17 项 经核实符合要求 17 项	共 12 项，其中： 资料核查符合要求 12 项 实体抽查符合要求 12 项	共 5 项，其中： 评价为“好”的 5 项 评价为“一般”的 0 项
建筑装饰装修	符合要求	共 13 项，其中： 经审查符合要求 13 项 经核实符合要求 13 项	共 10 项，其中： 资料核查符合要求 10 项 实体抽查符合要求 10 项	共 7 项，其中： 评价为“好”的 7 项 评价为“一般”的 7 项
屋面	符合要求	共 8 项，其中： 经审查符合要求 8 项 经核实符合要求 8 项	共 1 项，其中： 资料核查符合要求 1 项 实体抽查符合要求 1 项	共 2 项，其中： 评价为“好”的 2 项 评价为“一般”的 0 项
建筑给水、排水及采暖	符合要求	共 20 项，其中： 经审查符合要求 20 项 经核实符合要求 20 项	共 12 项，其中： 资料核查符合要求 12 项 实体抽查符合要求 12 项	共 120 项，其中： 评价为“好”的 111 项 评价为“一般”的 9 项
通风与空调	符合要求	共 20 项，其中： 经审查符合要求 20 项 经核实符合要求 20 项	共 9 项，其中： 资料核查符合要求 9 项 实体抽查符合要求 9 项	共 105 项，其中： 评价为“好”的 96 项 评价为“一般”的 9 项
建筑电气	符合要求	共 20 项，其中： 经审查符合要求 20 项 经核实符合要求 20 项	共 11 项，其中： 资料核查符合要求 11 项 实体抽查符合要求 11 项	共 115 项，其中： 评价为“好”的 106 项 评价为“一般”的 9 项
智能建筑	符合要求	共 20 项，其中： 经审查符合要求 20 项 经核实符合要求 20 项	共 8 项，其中： 资料核查符合要求 8 项 实体抽查符合要求 8 项	共 140 项，其中： 评价为“好”的 126 项 评价为“一般”的 14 项
建筑节能	符合要求	共 11 项，其中： 经审查符合要求 11 项 经核实符合要求 11 项	共 8 项，其中： 资料核查符合要求 8 项 实体抽查符合要求 8 项	共 55 项，其中： 评价为“好”的 50 项 评价为“一般”的 5 项
电梯	符合要求	共 15 项，其中： 经审查符合要求 15 项 经核实符合要求 15 项	共 3 项，其中： 资料核查符合要求 3 项 实体抽查符合要求 3 项	共 80 项，其中： 评价为“好”的 74 项 评价为“一般”的 6 项
室外工程	符合要求	共 7 项，其中： 经审查符合要求 7 项 经核实符合要求 7 项	共 12 项，其中： 资料核查符合要求 12 项 实体抽查符合要求 12 项	共 9 项，其中： 评价为“好”的 8 项 评价为“一般”的 1 项
海绵城市	符合要求	共 9 项，其中： 经审查符合要求 9 项 经核实符合要求 9 项	共 9 项，其中： 资料核查符合要求 9 项 实体抽查符合要求 9 项	共 6 项，其中： 评价为“好”的 0 项 评价为“一般”的 6 项

注：工程质量评定表应根据项目实际单位工程数量逐项填报。

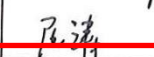
四、验收人员签名

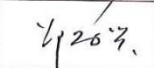
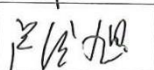
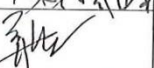
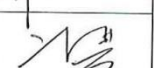
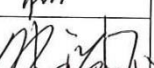
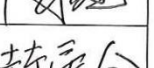
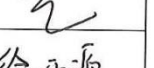
序号	姓名	工作单位	职务	职称	签名
1	刘伟	深圳市燕罗智能网联汽车产业发展有限公司	项目负责人	高级工程师	
2	屈涛	深圳市宝安区建筑工务署	项目主任	高级工程师	
3	黄伏敏	深圳市合创建设工程顾问有限公司	总监理工程师	高级工程师	
4	吕积林	中建八局南方建设有限公司	项目负责人	工程师	
5	刘士江	招商局重庆交通科研设计院有限公司	高级工程师	高级工程师	
6	郑南兴	深圳市燕罗智能网联汽车产业发展有限公司	土建工程师	工程师	
7	卢俊旭	深圳市燕罗智能网联汽车产业发展有限公司	工程师	工程师	
8	袁健	深圳市燕罗智能网联汽车产业发展有限公司	工程师	工程师	
9	林煜桂	中建八局南方建设有限公司	项目副指挥长	工程师	
10	齐海锐	中建八局南方建设有限公司	项目副经理	工程师	
11	张星	中建八局南方建设有限公司	项目技术负责人	工程师	
12	佟志龙	中建八局南方建设有限公司	生产经理	工程师	
13	韩治流	中建八局南方建设有限公司	安全总监	工程师	
14	王顺	中建八局南方建设有限公司	质量总监	工程师	
15	周庆立	中建八局南方建设有限公司	装饰项目经理	工程师	
16	赫爱令	中建八局南方建设有限公司	安装项目经理	工程师	
17	姜迁	中建八局南方建设有限公司	安装生产经理	工程师	
18	徐开源	中建八局南方建设有限公司	土建工程师	工程师	
19	蒙维扬	中建八局南方建设有限公司	土建工程师	工程师	

四、验收人员签名

序号	姓名	工作单位	职务	职称	签名
20	孙铭	中建八局南方建设有限公司	质量工程师	工程师	孙铭
21	王鹏尧	中建八局南方建设有限公司	安装工程师	工程师	王鹏尧
22	徐志聪	中建八局南方建设有限公司	安装工程师	工程师	徐志聪
23	李家熹	中建八局南方建设有限公司	安装工程师	工程师	李家熹
24	付威	中建八局南方建设有限公司	装饰工程师	工程师	付威
25	高岩	中国中建设计研究院有限公司	驻场设计	高级工程师	高岩
26	胡明勃	深圳市合创建设工程顾问有限公司	全咨项目总负责人	高级工程师	胡明勃
27	靳海生	深圳市合创建设工程顾问有限公司	全咨管理人员	高级工程师	靳海生
28	杨艳林	深圳市合创建设工程顾问有限公司	资料员		杨艳林
29	曹运初	深圳市合创建设工程顾问有限公司	土建专监	工程师	曹运初
30	刘嘉辉	深圳市合创建设工程顾问有限公司	安全专监	工程师	刘嘉辉
31	甘雾	深圳市合创建设工程顾问有限公司	土建工程师	工程师	甘雾
32	汪传根	深圳市合创建设工程顾问有限公司	土建工程师	工程师	汪传根
33	梅波	深圳市合创建设工程顾问有限公司	安装工程师	工程师	梅波
34	郑树彬	深圳市合创建设工程顾问有限公司	安装工程师	工程师	郑树彬
35	吕成	中国建筑西北设计研究院有限公司	设计管理负责人	工程师	吕成

(五) 工程验收结论及备注

GD-E1-914/6

1、本工程已完成工程设计和合同约定的内容，质量达到合格标准。
 2、质量控制资料及施工技术资料齐全、有效。
 3、安全和主要使用功能核查符合要求。
 4、工程外观良好，符合要求。
 5、实体抽查情况符合要求。
 6、上级部门责令整改的问题已全部整改到位。
 7、本工程经建设、设计、施工、监理、勘察各方主体单位进行综合验收，监督单位对工程验收程序及参加各方主体单位进行了现场监督，经工程综合验收小组评定，达成一致意见，工程质量符合设计及现行施工质量验收规范要求。同意验收合格并交付使用。

中华人民共和国一级注册结构工程师
 姓名：廖天军
 注册号：1100975-S083
 有效期：至2026年12月

吕积林
 粤1332016201745684(00)
 机电建筑
 2025.07.03
 中建八局南方建设有限公司

黄伏教
 注册号44016160
 有效期至2025.05.23

建设单位：	监理单位：	施工单位：	设计单位：	勘察单位：
 (公章)	 (公章)	 (公章)	 (公章)	 (公章)
单位(项目)负责人 2025年3月21日	总监理工程师： 2025年3月21日	单位(项目)负责人 2025年3月21日	单位(项目)负责人 2025年3月21日	单位(项目)负责人 2025年3月21日

* GD - E1 - 914 / 6 *



中共湛江市委党校迁建项目（一期）
合同

✓HGJL-105

(GF—2012—0202)

中共湛江市委党校迁建项目（一期）

建设工程监理合同

委托人：中共湛江市委党校
代建单位：湛江市基础设施建设投资集团有限公司
监理人：深圳市合创建设工程顾问有限公司
合同编号：ZJDX-GCJL-20191108
合同地点：广东省湛江市
合同时间：2019年11月8日

住房和城乡建设部
制定
国家工商行政管理总局

第一部分 协议书

委托人（全称）：中共湛江市委党校

代建单位（全称）：湛江市基础设施建设投资集团有限公司

监理人（全称）：深圳市合创建设工程顾问有限公司

根据《中华人民共和国合同法》、《中华人民共和国建筑法》及其他有关法律、法规，遵循平等、自愿、公平和诚信的原则，双方就下述工程委托监理与相关服务事项协商一致，订立本合同。

一、工程概况

1. 工程名称：中共湛江市委党校迁建项目（一期）；

2. 工程地点：位于湛江市麻章区教育基地二期；

3. 工程规模：总建筑面积为 91440.66 平方米；建设内容主要包括教学楼、教研楼、图书馆、学员宿舍、第一食堂、文体中心、人才公寓、展学基地、实训楼、学术报告厅等功能建筑，并配套建设门卫室、垃圾房、配电房、道路广场、绿地、给排水管网、公共人防地下室等室外工程。按提供的施工图、工程量清单、有关资料、说明所包含的全部工程内容，包括土建、装饰、安装、消防、防雷及附属工程等全部工程内容；以及为了本工程的稳定、完整、安全、可靠、经济、高效率的运行所必要的附加工程和供应，包括但不限于提供的施工图或工程量清单[委托人（代建单位）在开工前及施工过程中均可根据实际投资控制情况的需要增减工程内容，如委托人（代建单位）委托给监理人时必须无条件同意]。

4. 工程建筑安装工程费：52289.22 万元。

5. 监理范围：本工程勘察设计阶段、施工准备阶段、工程施工阶段、竣工结算阶段和工程保修阶段的全部监理服务工作，包括但不限于设计审核、质量控制、投资控制、进度控制、组织协调、合同及信息管理、安全文明、结算管理等，本工程的施工图、工程量清单和有关资料所包含的工程内容，以及施工图中没有列出的，但为本工程的稳定、完整、

安全等所必要的附加工程的全过程监理及保修阶段监理，委托人（代建单位）在开工前及施工过程中均可根据实际投资控制情况的需要增减工程监理内容，监理人必须无条件同意。

二、词语限定

协议书中相关词语的含义与通用条件中的定义与解释相同。

三、组成本合同的文件

1. 协议书；
2. 中标通知书；
3. 投标文件；
4. 专用条件；
5. 通用条件；
6. 附录，即：

附录 A 相关服务的范围和内容

附录 B 委托人派遣的人员和提供的房屋、资料、设备

本合同签订后，双方依法签订的补充协议也是本合同文件的组成部分。

四、总监理工程师

总监理工程师姓名：黄伏敏，身份证号码 362326196904140315，注册号：44016160。

五、签约酬金

签约酬金（大写）：柒佰陆拾陆万壹仟玖佰元整（¥ 7661900.00）。

包括：

1. 监理酬金：882.21 万元×86.85%=766.19 万元。
2. 相关服务酬金： / 。

其中：

(1) 勘察阶段服务酬金：∠。

(2) 设计阶段服务酬金：∠。

(3) 保修阶段服务酬金：∠。

(4) 其他相关服务酬金：∠。

3. 监理费计算：

计算依据：国家发展改革委、建设部关于印发《建设工程监理与相关服务收费管理规定》的通知（发改价格〔2007〕670号）。

例：工程监理费：以建安费 52289.22 万元计算，费用包含前期阶段、施工阶段、保修阶段及其他相关服务等监理费用。

工程监理费采用直线内插法确定施工监理服务收费：

40000 万元的收费基价为 708.20 万元；

60000 万元的收费基价为 991.40 万元；

工程监理费基准价 = $[(991.40 - 708.20) \times (52289.22 - 40000)] \div (60000 - 40000) + 708.20$

= $283.20 \times 12289.22 \div 20000 + 708.20$

= 882.21 (万元)

工程监理服务收费 (未含投标报价下浮) = $882.21 \times 1.0 \times 1.0 \times 1.0$
= 882.21 万元。

4. 监理费的结算

监理费结算根据合同条款约定执行，监理费计算基数以湛江市财政部门最终审定的建安工程结算价为准。

本项目建筑工程专业调整系数为 1.0、工程复杂程度调整系数 1.0、高程调整系数为 1.0、浮动幅度值。

园林绿化工程专业调整系数为 0.8。

(以投标文件中监理人自报的投标费率值为准) 等因素固定不变

六、期限

1. 监理服务期：自签订合同之日起，至工程保修期满止。
2. 施工工期：580 日历天

计划开工日期：2019 年 9 月 28 日。

阶段性工期：2020 年 8 月 30 日前，完成满足招标人办学开学需要的主体工程（包括但不限于 1 栋教学楼、2 栋教研楼、学术报告厅、第一食堂、1#宿舍楼、2#宿舍楼、4#人才公寓、图书馆、主广场、校园主要道路等）并在此日期交付招标人正常使用。

全局性工期：2021 年 4 月 30 日，即项目整体竣工日期的工期总日历天数：580 天。工期总日历天数与根据前述计划开竣工日期计算的工期天数不一致的，以工期总日历天数为准。

七、承诺

1. 监理人向委托人承诺，按照本合同约定提供监理与相关服务。
2. 委托人（代建单位）向监理人承诺，按照本合同约定派遣相应的人员，提供房屋、资料、设备，并按本合同约定支付酬金。

八、合同订立

1. 订立时间： 年 月 日。

2. 订立地点：。

3. 本合同一式八份，具有同等法律效力，双方各执四份。

委托人：_____（盖章） 监理人：_____（盖章）

住所：_____ 住所：_____

法定代表人或其授权代理人：_____ 法定代表人或其授权代理人：_____

的代理人：_____（签字或盖章） 的代理人：_____（签字或盖章）

开户银行：_____ 开户银行：_____

账号：_____ 账号：_____



电话： 电话：

传真： 传真：

电子邮箱： 电子邮箱：

代建单位： (盖章)

住所：

法定代表人或其授权的代理人： (签字或盖章)

开户银行：

账号：

电话：

传真：

电子邮箱：





竣工验收报告

✓ HCKS-80
2

单位（子单位）工程竣工验收报告

GD-E1-914 0 0 1

工程名称：中共湛江市委党校迁建项目（一期）

验收日期：2021年7月31日

建设单位（盖章）：中共湛江市委党校（湛江市基础设施
建设投资集团有限公司 代建）





一、工程概况

GD-E1-914/2 0 0 1

工程名称	中共湛江市委党校迁建项目（一期）				
工程地点	湛江市麻章区教育基地二期内	建筑面积	91140.66m ²	工程造价	52289.2254万元
结构类型	框架	层数	地上：1-5 层 地下：1 层		
施工许可证号	440803201912200101	监理许可证号	E144002103-8/2		
开工日期	2019-9-28	验收日期	2021年7月31日		
监督单位	湛江市麻章区建设工程质量安全监督检测站	监督编号	湛麻质监[2019]121001号		
建设单位	中共湛江市委党校（湛江市基础设施建设投资集团有限公司 代建）				
勘察单位	广东省建筑设计研究院有限公司				
设计单位	广东省建筑设计研究院有限公司				
总包单位	中建三局集团有限公司				
承建单位（土建）	中建三局集团有限公司				
承建单位（设备安装）	中建三局集团有限公司				
承建单位（装修）	中建三局集团有限公司				
监理单位	深圳市合创建设工程顾问有限公司				
施工图审查单位	湛江市建筑工程施工图设计文件审查中心				



* GD- E1- 914 / 2 *



二、工程竣工验收实施情况

GD-E1-914/3 0 0 1

(一) 验收组织

建设单位组织勘察、设计、施工、监理等单位和其他有关专家组成验收组, 根据工程特点, 下设若干个专业组。

1. 验收组

组长	朱振声							
副组长	黄长明	黄伏敏	洪卫					
组员	周洪波	朱敏	孙起堂	周连川	杨龙东	吴松华	吴义忠	李桃

2. 专业组

专业组	组长	组员
建筑工程	周连川	吴义忠 邹文建 朱敏
建筑设备安装工程	杨龙东	孙起堂 李建华
工程质控资料	吴松华	李桃

(二) 验收程序

1. 建设单位主持验收会议。
2. 建设、勘察、设计、施工、监理单位介绍工程合同履行情况和在工程建设各个环节执行法律、法规和工程建设强制性标准情况。
3. 审阅建设、勘察、设计、施工、监理单位的工程档案资料。
4. 验收组实地查验工程质量。
5. 专业验收组发表意见, 验收组形成工程竣工验收意见并签名。



* GD- E1 - 914 / 3 *

三、工程质量评定

GD-E1-914/4 0 0 1

分部(系统、成套设备)工程名称	验收意见/备注	质量控制资料核查结果统计	主要使用功能和安全性资料核查/实体质量抽查结果统计	观感质量验收抽查结果统计
地基与基础	同意验收	11项,其中: 经审查符合要求 11项 经核定符合要求 11项	共 5项,其中: 资料核查符合要求 5项 实体抽查符合要求 5项	共 3项,其中: 评价为“好”的 3项 评价为“一般”的 0项
主体结构	同意验收	11项,其中: 经审查符合要求 11项 经核定符合要求 11项	共 5项,其中: 资料核查符合要求 5项 实体抽查符合要求 5项	共 8项,其中: 评价为“好”的 8项 评价为“一般”的 0项
建筑装饰装修	同意验收	10项,其中: 经审查符合要求 10项 经核定符合要求 10项	共 11项,其中: 资料核查符合要求 11项 实体抽查符合要求 11项	共 19项,其中: 评价为“好”的 19项 评价为“一般”的 0项
屋面	同意验收	6项,其中: 经审查符合要求 6项 经核定符合要求 6项	共 1项,其中: 资料核查符合要求 1项 实体抽查符合要求 1项	共 8项,其中: 评价为“好”的 8项 评价为“一般”的 0项
建筑给水、排水及采暖	同意验收	18项,其中: 经审查符合要求 18项 经核定符合要求 18项	共 7项,其中: 资料核查符合要求 7项 实体抽查符合要求 7项	共 10项,其中: 评价为“好”的 10项 评价为“一般”的 0项
通风与空调	同意验收	13项,其中: 经审查符合要求 13项 经核定符合要求 13项	共 4项,其中: 资料核查符合要求 4项 实体抽查符合要求 4项	共 10项,其中: 评价为“好”的 10项 评价为“一般”的 0项
建筑电气	同意验收	18项,其中: 经审查符合要求 18项 经核定符合要求 18项	共 9项,其中: 资料核查符合要求 9项 实体抽查符合要求 9项	共 14项,其中: 评价为“好”的 14项 评价为“一般”的 0项
智能建筑	同意验收	18项,其中: 经审查符合要求 18项 经核定符合要求 18项	共 7项,其中: 资料核查符合要求 7项 实体抽查符合要求 7项	共 6项,其中: 评价为“好”的 6项 评价为“一般”的 0项
建筑节能	同意验收	9项,其中: 经审查符合要求 9项 经核定符合要求 9项	共 4项,其中: 资料核查符合要求 4项 实体抽查符合要求 4项	共 23项,其中: 评价为“好”的 23项 评价为“一般”的 0项
电梯	同意验收	25项,其中: 经审查符合要求 25项 经核定符合要求 25项	共 3项,其中: 资料核查符合要求 3项 实体抽查符合要求 3项	共 10项,其中: 评价为“好”的 10项 评价为“一般”的 0项
		项,其中: 经审查符合要求 项 经核定符合要求 项	共 项,其中: 资料核查符合要求 项 实体抽查符合要求 项	共 项,其中: 评价为“好”的 项 评价为“一般”的 项
		项,其中: 经审查符合要求 项 经核定符合要求 项	共 项,其中: 资料核查符合要求 项 实体抽查符合要求 项	共 项,其中: 评价为“好”的 项 评价为“一般”的 项
		项,其中: 经审查符合要求 项 经核定符合要求 项	共 项,其中: 资料核查符合要求 项 实体抽查符合要求 项	共 项,其中: 评价为“好”的 项 评价为“一般”的 项

* GD- E1- 914/ 4 *



四、验收人员签名

GD-E1-914/5 0 0 1

序号	姓名	工作单位	职务	职称	签名
1	林平	深圳市轨道交通建设集团	项目负责人	中工工程师	林平
2	王地	广东省建设科学研究院	副总	教授级高工	王地
3	周世波	广东省建筑设计研究院	副总	高工	周世波
4	黄元良	深圳市合创建设工程顾问有限公司	总监	高工	黄元良
5	陈超	深圳市轨道交通建设集团	机电负责人	工程师	陈超
6	杨松东	中建三局集团有限公司	机电负责人	二级建造师	杨松东
7	吴文忠	深圳市合创建设工程顾问有限公司	专业	二级建造师	吴文忠
8	陈松石	市番番	专业		陈松石
9	吴松华	合创	专业		吴松华
10	周志	中建三局集团有限公司	技术负责人		
11	陈松石	中建三局集团有限公司	技术负责人		
12	李松	设计院	设计师	设计师	李松
13	李建华	中建建筑设计研究院有限公司	设计师	设计师	李建华
14	李松	合创	专业	二级建造师	李松
15	黄元良	中建三局集团有限公司	项目负责人	高工	黄元良
16					
17					
18					
19					
20					
21					
22					
23					
24					
25					
26					













五、工程验收结论及备注

GD-E1-914/6 0 0 1

该工程已按设计文件要求及施工合同约定的工程内容全部完成，经各方检查验收认为：

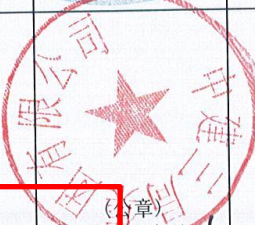
- 1、本工程能够按照国家设计、施工规范施工，施工质量满足国家有关验收规范要求。
- 2、主要功能项目的抽查符合相关专业质量验收规范的规定。
- 3、经实体检测，结构安全可靠，无质量隐患，各种使用功能均满足要求。
- 4、工程技术档案、施工管理资料、质量控制资料真实完整，符合要求。
- 5、本工程共10个分部，各分部质量均评定为合格，观感质量评定为“好”。
- 6、节水措施：完善管网供应系统，采用优质给水管材、水表，合理利用市政管网余压，采用分区给水方式，提高水的有效利用率；采用节水型卫生器具，减少供水量，同时也减少供水能耗；园林绿化用水采用海绵城市做法建立雨水回收循环利用系统，利用自然雨水减少市政水使用量，达到节约用水的目的。

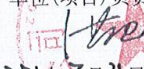
经验收组一致意见：本工程质量验收合格并同意交付使用。

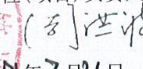
建设单位		监理单位	施工单位	设计单位	勘察单位
 (公章) 单位(项目)负责人:  2021年7月31日		 (公章) 总监理工程师:  2021年7月31日	 (公章) 单位(项目)负责人:  2021年7月31日	 (公章) 单位(项目)负责人:  2021年7月31日	 (公章) 单位(项目)负责人:  2021年7月31日

* GD - E1 - 914 / 6 *



麦捷科技智慧园
合同

合创建设 JL 2017年286号

工程编号：_____

合同编号： JL2017-286

深圳市工程监理与相关服务合同

工程名称： 麦捷科技智慧园

工程地点： 深圳坪山新区

委托人： 深圳市麦捷微电子科技股份有限公司

受托人： 深圳市合创建设工程顾问有限公司

2015年9月版



第一部分协议书

委托人（全称）：深圳市麦捷微电子科技股份有限公司

受托人（全称）：深圳市合创建设工程顾问有限公司

根据《中华人民共和国合同法》、《中华人民共和国建筑法》、《深圳经济特区建设工程监理条例》及其他有关法律、法规，遵循平等、自愿、公平和诚信的原则，双方就下述工程委托监理与相关服务事项协商一致，订立本合同。

一、工程概况

1. 工程名称：麦捷科技智慧园
2. 工程地点：深圳坪山新区科技路和鸿景路交汇处东南角。
3. 工程规模：总建筑面积 83000 平方米
4. 工程类别：房屋建筑工程等级：∕
5. 投资性质：100%企业自筹
6. 其它：∕

二、词语含义

协议书中相关词语的含义与通用条件中的定义与解释相同。

三、组成本合同的文件

1. 协议书；
 2. 委托书；
 3. 监理与相关服务建议书；
 4. 通用条件；
- 本合同签订后，双方依法签订的补充协议也是本合同文件的组成部分。

四、签约费用

本工程监理费用按每平方米 22.5 元计，总建筑面积为：83000 平方米，合计总金额为（大写）：壹佰捌拾陆万柒仟伍佰元整（¥186.75 万元）。其中：

服务类型	第一阶段（预付款）	第二阶段（施工阶段）			第三阶段（保修阶段）
	合同预付款，签订合同后 7 日内	地下室完成后 7 日内支付	项目封顶后 7 日内	项目竣工验收后 7 日内	保修阶段（竣工验收后第 6 个月最后 7 日内）
付款比例	20%	25%	25%	25%	5%
监理金额（万元）	37.35	46.6875	46.6875	46.6875	9.3375

五、监理期限与超期规定

工程监理与相关服务期限自 年 月 日起至 年 月 日止，总计 24 个月（以实际进场时间为准）。其中：

1. 施工阶段：自 年 月 日起至 年 月 日止，共 18 个月；
(以实际进场时间为准，如 18 个月尚未完成施工阶段监理可免费赠送 2 个月施工阶段监理期限)
2. 施工阶段超期另外计算监理费用(超期是指施工阶段开始监理日起如超出第 20 个月外的时间)；
超期部分监理费用 = (总监理费用/18×30)×超出天数
3. 保修阶段：自 年 月 日起至 年 月 日止，共 6 个月。

六、双方承诺

1. 监理人向委托人承诺，按照本合同约定提供监理与相关服务。
2. 委托人向监理人承诺，按照本合同约定派遣相应的人员，提供、资料，并按本合同约定支付费用。

七、合同订立

1. 订立时间： 年 月 日
2. 订立地点：
3. 本合同一式 12 份，具有同等法律效力，双方各执 6 份。

委托人： 深圳市麦捷微电子科技股份有限公司
住所： 深圳龙华新区观澜街道广培社区裕新路 65 号
邮编： 518110
法定代表人或其授权代理人： _____ (签章)
开户银行： 中国工商银行深圳观澜支行
账号： 4000026819200032378
电话： 0755-28085000

受托人： 深圳市合创建设工程顾问有限公司
住所： 深圳福田区彩田南路中深花园 A 座 1012
邮编： 518026
法定代表人或其授权代理人： _____ (签章)
开户银行： 招商银行深圳皇岗支行
账号： 815284984310001
电话： 0755-83048876



竣工验收报告

深圳市建设工程 竣工验收报告

工程名称：_____ 麦捷科技智慧园 _____

验收日期：_____ 2022 年 9 月 15 日 _____

建设单位（盖章）：深圳市麦捷微电子科技股份有限公司





一、工程概况

项目编号	2017-440300-38-03-088088	项目代码	/
项目名称	麦捷科技智慧园	项目曾用名	/
工程地点	坪山区科技路与鸿景路与交汇处东南角		
建筑面积	82530.93 m ²	工程造价	19800 万元
结构类型	框架结构/框架剪力墙结构	层数	T1 栋 11 层/T2 栋 5 层 T3 栋 13 层/地下两层
立项批准文号	S2017C38240006	宗地号	G13122-8011
用地规划许可证号	PS-2016-0049	工程规划许可证号	深规土建许字 PS-2018-0016
施工许可证号	2018-0474 (基础) 2019-1061 (主体)	监理许可证号	/
开工日期	2018 年 05 月 28 日	验收日期	2022 年 9 月 15 日
监督单位	深圳市建筑工程质量安全监督总站	监督编号	Q44030120180061-0 2
建设单位	深圳市麦捷微电子科技股份有限公司		
勘察单位	深圳市岩土综合勘察设计有限公司		
设计单位	深圳市清华苑建筑与规划设计研究有限公司		
总包单位	/		
承建单位 (土建)	深圳市建筑工程股份有限公司		
承建单位 (设备安装)	/		
承建单位 (装修)	/		
监理单位	深圳市合创建设工程顾问有限公司		
施工图审查单位	深圳市迪远工程审图有限公司		

二、工程竣工验收实施情况

(一) 验收组织

建设单位组织勘察、设计、施工、监理等单位和其他有关专家组成验收组,根据工程特点,下设若干个专业组。

1 验收组

组长	胡根昌
副组长	黄伏敏、万磊
组员	黄瑞言、王景武、王万杰、熊晓强、刘羨明、王天元、杨阳

2 专业组

专业组	组长	组员
建筑工程	胡根昌	王景武、王万杰、黄瑞言
建设设备安装工程	黄伏敏	王天元、刘羨明
工程质控资料	万磊	熊晓强、杨阳

(二) 验收程序

1. 建设单位主持验收会议。
2. 建设、勘察、设计、施工、监理单位介绍工程合同履行情况和在工程建设各个环节执行法律、法规和工程建设强制性标准情况。
3. 审阅建设、勘察、设计、施工、监理单位的工程档案资料。
4. 验收组实地查验工程质量。
5. 专业验收组发表意见,验收组形成工程竣工验收意见并签名。

三、工程质量评定

单位工程：麦捷科技智慧园

分部（系统成套设备）工程名称	验收意见/备注	质量控制资料核查结果统计	主要使用功能和安全性能资料核查/实体质量抽查结果统计	观感质量验收抽查结果统计
地基与基础	验收合格	共 8 项，其中： 经审查符合要求 8 项 经核实符合要求 8 项	共 2 项，其中： 资料核查符合要求 2 项 实体抽查符合要求 2 项	共 2 项，其中： 评价为“好”的 1 项 评价为“一般”的 1 项
主体结构	验收合格	共 16 项，其中： 经审查符合要求 16 项 经核实符合要求 16 项	共 7 项，其中： 资料核查符合要求 7 项 实体抽查符合要求 7 项	共 9 项，其中： 评价为“好”的 7 项 评价为“一般”的 2 项
建筑装饰装修	验收合格	共 10 项，其中： 经审查符合要求 10 项 经核实符合要求 10 项	共 9 项，其中： 资料核查符合要求 9 项 实体抽查符合要求 9 项	共 19 项，其中： 评价为“好”的 18 项 评价为“一般”的 1 项
屋面	验收合格	共 6 项，其中： 经审查符合要求 6 项 经核实符合要求 6 项	共 2 项，其中： 资料核查符合要求 2 项 实体抽查符合要求 2 项	共 8 项，其中： 评价为“好”的 7 项 评价为“一般”的 1 项
建筑给水、排水及采暖	验收合格	共 19 项，其中： 经审查符合要求 19 项 经核实符合要求 19 项	共 11 项，其中： 资料核查符合要求 11 项 实体抽查符合要求 11 项	共 13 项，其中： 评价为“好”的 12 项 评价为“一般”的 1 项
通风与空调	/	共 项，其中： 经审查符合要求 项 经核实符合要求 项	共 项，其中： 资料核查符合要求 项 实体抽查符合要求 项	共 项，其中： 评价为“好”的 项 评价为“一般”的 项
建筑电气	验收合格	共 19 项，其中： 经审查符合要求 19 项 经核实符合要求 19 项	共 5 项，其中： 资料核查符合要求 5 项 实体抽查符合要求 5 项	共 10 项，其中： 评价为“好”的 9 项 评价为“一般”的 1 项
智能建筑	/	共 项，其中： 经审查符合要求 项 经核实符合要求 项	共 项，其中： 资料核查符合要求 项 实体抽查符合要求 项	共 项，其中： 评价为“好”的 项 评价为“一般”的 项
建筑节能	验收合格	共 5 项，其中： 经审查符合要求 5 项 经核实符合要求 5 项	共 3 项，其中： 资料核查符合要求 3 项 实体抽查符合要求 3 项	共 11 项，其中： 评价为“好”的 9 项 评价为“一般”的 2 项
电梯	/	共 项，其中： 经审查符合要求 项 经核实符合要求 项	共 项，其中： 资料核查符合要求 项 实体抽查符合要求 项	共 项，其中： 评价为“好”的 项 评价为“一般”的 项
室外工程	验收合格	共 11 项，其中： 经审查符合要求 11 项 经核实符合要求 11 项	共 4 项，其中： 资料核查符合要求 4 项 实体抽查符合要求 4 项	共 6 项，其中： 评价为“好”的 6 项 评价为“一般”的 0 项

注：工程质量评定表应根据项目实际单位工程数量逐项填报。

四、验收人员签名

序号	姓名	工作单位	职务	职称	签名
1	胡松涛	深圳市麦捷微电子科技股份有限公司	项目经理		胡松涛
2					
3		深圳市清华苑建筑与规划设计研究有限公司	项目经理	高工	黄裕言
4					
5	李顺	深圳市岩土综合勘察设计有限公司	地勘	高工	李顺
6					
7	黄俊	深圳市合创建设工程顾问有限公司	总监	高工	黄俊
8					
9	万磊	深圳市建筑工程股份有限公司	项目经理	工程师	万磊
10					
11					
12					
13					
14					
15					
16					

五、工程档案核查情况

类别		核查意见	纸质	电子
工程文件	工程准备阶段文件	真实、完整、齐全	√	
	监理文件	真实、完整、齐全	√	
	施工文件	真实、完整、齐全	√	
	各分部（专业）竣工图	真实、完整、齐全	√	
声像文件		已形成		
竣工图 CAD 文件		已形成		
BIM 竣工模型数据		/		

- 已知悉城建档案管理相关规定。建设单位、各参建单位对各自形成工程档案的真实性、完整性及准确性负责，并按要求于限期内向城建档案管理机构移交一套符合规定的建设工程档案；如若违反，须承担由此产生的法律责任。

六、各专项验收结论

序号	专项验收	结论
1	人防工程	验收合格
2	特种设备	验收合格
3	水土保持设施	验收合格
4	防雷装置	验收合格
5	环境保护设施	验收合格
6	海绵设施	验收合格
7	通信工程配套	/
8	节水、排水设施	验收合格
9	有线电视网络设施	/
10	涉及国家安全事项的建设 项目	/
11	无障碍设施	验收合格
12	住宅光纤到户	验收合格
13	住宅信报箱	/
14	绿色建筑	验收合格
15	新能源汽车充电设施	验收合格
16	城建档案	验收合格
17	燃气工程	/
18	其它专项	/

七、工程验收结论及备注

本工程经验收组对工程实体及竣工文件检查，一致认为本工程已按设计图和施工合同完成。各分部工程验收评定合格，工程符合有关国家法律、法规和工程建设强制性标准和工程验收标准，工程外观好，竣工资料齐备，同意通过验收。

建设单位
审查
情况

经审查，同意本工程竣工验收通过（竣工验收通过日期为2022年9月15日）。

建设单位（公章）：

单位（项目）负责人：胡红兵



2022年9月15日

施工单位（公章）：

单位（项目）负责人：万新



2022年9月15日

设计单位（公章）：

单位（项目）负责人：黄瑞言

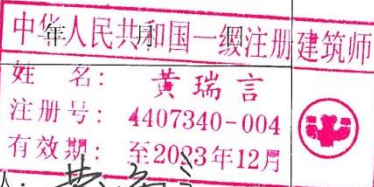

2022年9月15日

勘察单位（公章）：

单位（项目）负责人：熊晓强



2022年9月15日





投标人自认为体现公司综合实力的其他资料

科技创新能力

序号	名称	备注
1.	一种地质探勘装置	
2.	一种楼面厚度测量装置	
3.	装配式钢结构建筑	
4.	具有加强筋的桩支护结构	
5.	一种铁路轨道中心线保持装置	
6.	一种钢筋笼辅助绑扎架	
7.	一种工业废水处理装置	
8.	一种矿坑、隧道用无人载具总成的理线装置	
9.	一种水利工程用防水闸	
10.	热膨胀固定夹	

一种地质探勘装置

证书号第4461031号



实用新型专利证书

实用新型名称：一种地质探勘装置

发明人：屈荐映

专利号：ZL 2015 2 0162201.1

专利申请日：2015年03月21日

专利权人：屈荐映

授权公告日：2015年07月22日

本实用新型经过本局依照中华人民共和国专利法进行初步审查，决定授予专利权，颁发本证书并在专利登记簿上予以登记。专利权自授权公告之日起生效。

本专利的专利权期限为十年，自申请日起算。专利权人应当依照专利法及其实施细则规定缴纳年费。本专利的年费应当在每年03月21日前缴纳。未按照规定缴纳年费的，专利权自应当缴纳年费期满之日起终止。

专利证书记载专利权登记时的法律状况。专利权的转移、质押、无效、终止、恢复和专利权人的姓名或名称、国籍、地址变更等事项记载在专利登记簿上。

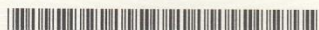
局长
申长雨

第1页(共1页)



中华人民共和国国家知识产权局
STATE INTELLECTUAL PROPERTY OFFICE
OF THE PEOPLE'S REPUBLIC OF CHINA



专利登记簿副本

专利号: ZL201520162201.1

证书号: 4461031

I 著录项目

实用 新型 名称: 一种地质探勘装置
申 请 日: 2015年03月21日
授 权 日: 2015年07月22日
主 分 类 号: E21B 4/14(2006.01)
发 明 人: 周鹏忠

专利权人: 深圳市合创建设工程顾问有限公司
专利权人地址: 广东省深圳市福田区彩田南路中深花园A栋1010、1012
专利权人邮政编码: 518026
国籍或注册的国家或地区: 中国

II 法律状态

专利权有效

III 其他登记事项

专利权授予

授权公告日: 2015年07月22日

专利权的转移

专利权转移
原专利权人名称: 屈荐映

中华人民共和国国家知识产权局

2016年09月02日

专利登记簿用章

第1页 共3页



中华人民共和国国家知识产权局
STATE INTELLECTUAL PROPERTY OFFICE
OF THE PEOPLE'S REPUBLIC OF CHINA



专利号: ZL201520162201.1

证书号: 4461031

原专利权人地址、邮政编码: 315700, 浙江省宁波市象山县丹东街道象山港路79号
原国籍或注册的国家或地区: 中国

现专利权人名称: 深圳市合创建设工程顾问有限公司
现专利权人地址、邮政编码: 518026, 广东省深圳市福田区彩田南路中深花园A栋
1010、1012
现国籍或注册的国家或地区: 中国

著录项目变更生效日: 2016年09月01日

中华人民共和国国家知识产权局

2016年09月02日

专利登记簿用章

第2页 共3页



中华人民共和国国家知识产权局
STATE INTELLECTUAL PROPERTY OFFICE
OF THE PEOPLE'S REPUBLIC OF CHINA



专利登记簿副本附页

专利号: ZL201520162201.1

证书号: 4461031

I 法律状态动态信息

II 年费信息

第2年度年费已缴纳。

III 其它信息

中华人民共和国国家知识产权局

2016年09月02日

专利登记簿用章

第3页 共3页

一种楼面厚度测量装置

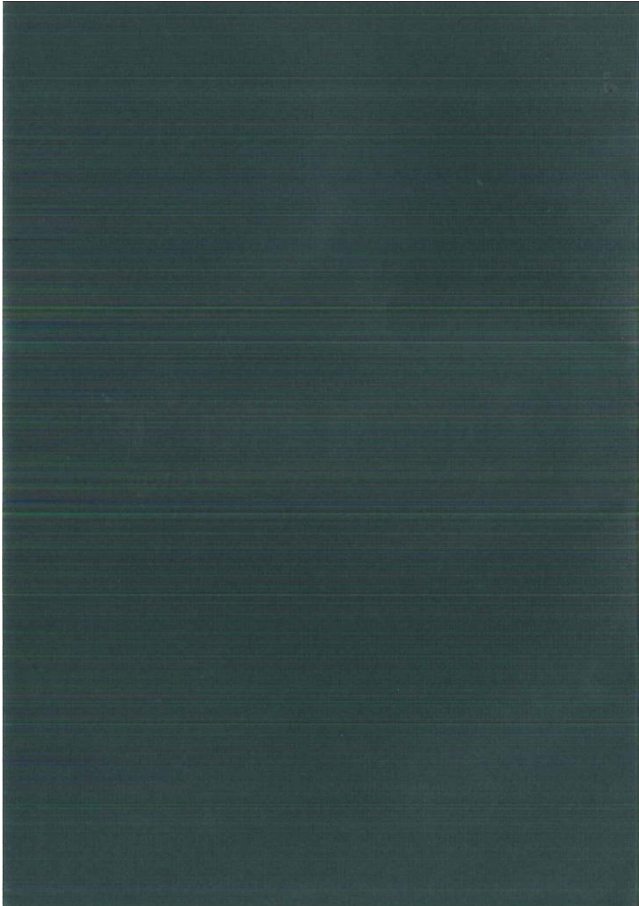

证书号第 6055378 号

实用新型专利证书

实用新型名称：一种楼面厚度测量装置

发明人：常运青

专利号：ZL 2016 2 1069888.5

专利申请日：2016年09月21日

专利权人：深圳市合创建设工程顾问有限公司

授权公告日：2017年04月12日

本实用新型经过本局依照中华人民共和国专利法进行初步审查，决定授予专利权，颁发本证书并在专利登记簿上予以登记。专利权自授权公告之日起生效。

本专利的专利权期限为十年，自申请日起算。专利权人应当依照专利法及其实施细则规定缴纳年费。本专利的年费应当在每年09月21日前缴纳。未按照规定缴纳年费的，专利权应当自应当缴纳年费期满之日起终止。

专利证书记载专利权登记时的法律状况。专利权的转移、质押、无效、终止、恢复和专利权人的姓名或名称、国籍、地址变更等事项记载在专利登记簿上。

局长 申长雨

2017年04月12日

第 1 页 (共 1 页)



(19)中华人民共和国国家知识产权局

(12)实用新型专利

(10)授权公告号 CN 206095109 U
(45)授权公告日 2017.04.12

(21)申请号 201621069888.5
(22)申请日 2016.09.21
(73)专利权人 深圳市合创建设工程顾问有限公司
地址 518000 广东省深圳市福田区彩田南路中深花园A栋1010、1012
(72)发明人 常运青
(74)专利代理机构 深圳市智胜联合知识产权代理有限公司 44368
代理人 李永华 齐文剑
(51)Int. Cl.
G01B 5/06(2006.01)

权利要求书1页 说明书2页 附图1页

(54)实用新型名称
一种楼面厚度测量装置

(57)摘要
本实用新型提供了一种楼面厚度测量装置，包括测距杆、滑动卡尺、紧固螺丝、标识杆，所述测距杆上设有若干刻度尺，所述测距杆上方设有滑动卡尺，所述滑动卡尺上方设有紧固螺丝，所述滑动卡尺一侧连接有标识杆，本实用新型的有益效果在于：结构简单，测量杆为中空测距杆，比较轻，方便携带，使用方便，精度高。

1. 一种楼面厚度测量装置,其特征在于:包括测量杆、滑动卡尺、紧固螺丝、标识杆,所述测量杆上设有若干刻度尺,所述测量杆上方设有滑动卡尺,所述滑动卡尺上方设有紧固螺丝,所述滑动卡尺一侧连接有标识杆。
2. 根据权利要求1所述的楼面厚度测量装置,其特征在于:所述测量杆下端为尖形,所述测量杆上端设有手柄。
3. 根据权利要求2所述的楼面厚度测量装置,其特征在于:所述手柄上方设有挂件。
4. 根据权利要求1所述的楼面厚度测量装置,其特征在于:所述测量杆为中空测量杆。
5. 根据权利要求2所述的楼面厚度测量装置,其特征在于:所述手柄材质为橡胶。
6. 根据权利要求1所述的楼面厚度测量装置,其特征在于:所述测量杆材质为金属。

2

一种楼面厚度测量装置

- [0001] 【技术领域】
- [0002] 本实用新型涉及一种测量装置,尤其涉及一种楼面厚度测量装置。
- [0003] 【背景技术】
- [0004] 对于普通市民来说,如果将楼板钻透后直接用刻度尺测量,虽然直观却因为需要破坏楼面结构,会影响结构安全和整体美观,而且仅能在很少位置进行,获得的测量数据不够全面,其余不破坏楼板结构的简易测量方法,例如使用水准仪、钢尺和塔尺的测量,获得的往往是靠墙等边缘位置的楼板厚度,或者整幢楼房楼板的平均厚度,没有办法测量楼板任意一点的厚度,市面上的测量装置结构复杂,测量杆很重,很大,携带不方便,使用不方便,精度低。
- [0005] 【实用新型内容】
- [0006] 本实用新型的目的在于就解决市面上的测量装置结构复杂,测量杆很重,很大,携带不方便,使用不方便,精度低的不足而提供一种楼面厚度测量装置。
- [0007] 本实用新型是通过以下技术方案来实现的:一种楼面厚度测量装置,包括测量杆、滑动卡尺、紧固螺丝、标识杆,所述测量杆上设有若干刻度尺,所述测量杆上方设有滑动卡尺,所述滑动卡尺上方设有紧固螺丝,所述滑动卡尺一侧连接有标识杆。
- [0008] 进一步地,所述测量杆下端为尖形,所述测量杆上端设有手柄。
- [0009] 进一步地,所述手柄上方设有挂件。
- [0010] 进一步地,所述测量杆为中空测量杆。
- [0011] 进一步地,所述手柄材质为橡胶。
- [0012] 进一步地,所述测量杆材质为金属。
- [0013] 本实用新型的有益效果在于:结构简单,测量杆为中空测量杆,比较轻,方便携带,使用方便,精度高。
- [0014] 【附图说明】
- [0015] 图1为本实用新型楼面厚度测量装置结构示意图。
- [0016] 附图标记:1、测量杆;11、手柄;110、挂件;12、刻度尺;2、滑动卡尺;3、紧固螺丝;4、标识杆。
- [0017] 【具体实施方式】
- [0018] 下面结合附图及具体实施方式对本实用新型做进一步描述:
- [0019] 如图1所示,一种楼面厚度测量装置,包括测量杆1、滑动卡尺2、紧固螺丝3、标识杆4,所述测量杆1上设有若干刻度尺12,所述测量杆1上方设有滑动卡尺2,所述滑动卡尺2上方设有紧固螺丝3,所述滑动卡尺2一侧连接有标识杆4。
- [0020] 优选地,所述测量杆1下端为尖形,所述测量杆1上端设有手柄11。
- [0021] 优选地,所述手柄11上方设有挂件110。
- [0022] 优选地,所述测量杆1为中空测量杆。
- [0023] 优选地,所述手柄11材质为橡胶。
- [0024] 优选地,所述测量杆1材质为金属。

3

[0025] 根据上述说明书的揭示和教导,本实用新型所属领域的技术人员还可以对上述实施方式进行的适当的变更和修改。因此,本实用新型并不局限于上面揭示和描述的具体实施方式,对本实用新型的一些修改和变更也应当落入本实用新型权利要求的保护范围内。此外,尽管本说明书中使用了一些特定的术语,但这些术语只是为了方便说明,并不对本实用新型构成任何限制。

4





图1

5

装配式钢结构建筑

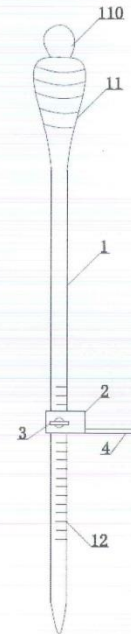
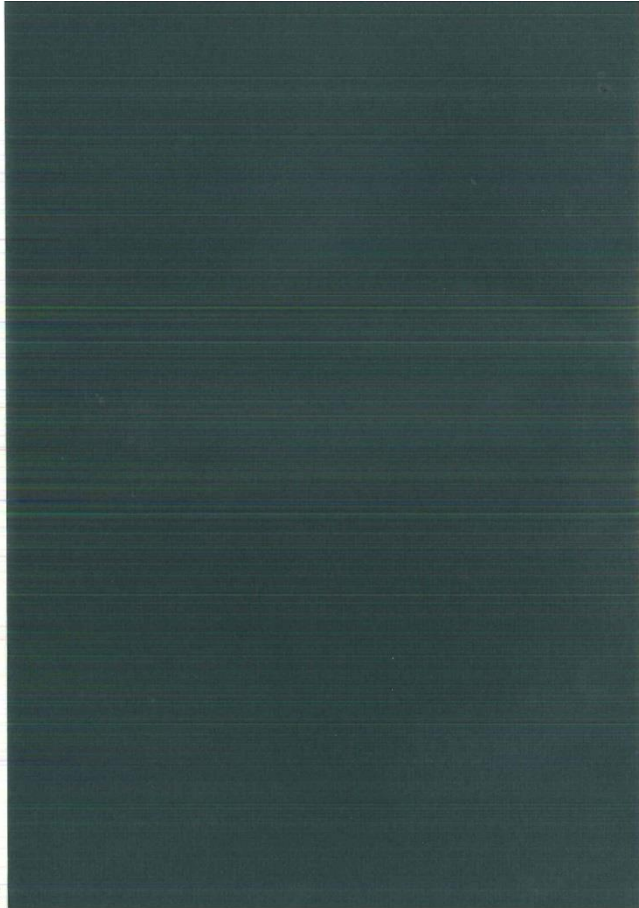

证书号第 6075205 号



实用新型专利证书

实用新型名称: 装配式钢结构建筑

发明人: 孔小明

专利号: ZL 2016 2 1070641.5

专利申请日: 2016 年 09 月 22 日

专利权人: 深圳市合创建设工程顾问有限公司

授权公告日: 2017 年 04 月 12 日

本实用新型经过本局依照中华人民共和国专利法进行初步审查, 决定授予专利权, 颁发本证书并在专利登记簿上予以登记。专利权自授权公告之日起生效。

本专利的专利权期限为十年, 自申请日起算。专利权人应当依照专利法及其实施细则规定缴纳年费。本专利的年费应当在每年 09 月 22 日前缴纳, 未按照规定缴纳年费的, 专利权应当自应当缴纳年费期满之日起终止。

专利证书记载专利权登记时的法律状况, 专利权的转移、质押、无效、终止、恢复和专利权人的姓名或名称、国籍、地址变更等事项记载在专利登记簿上。

局长 申长雨



2017 年 04 月 12 日

第 1 页 (共 1 页)

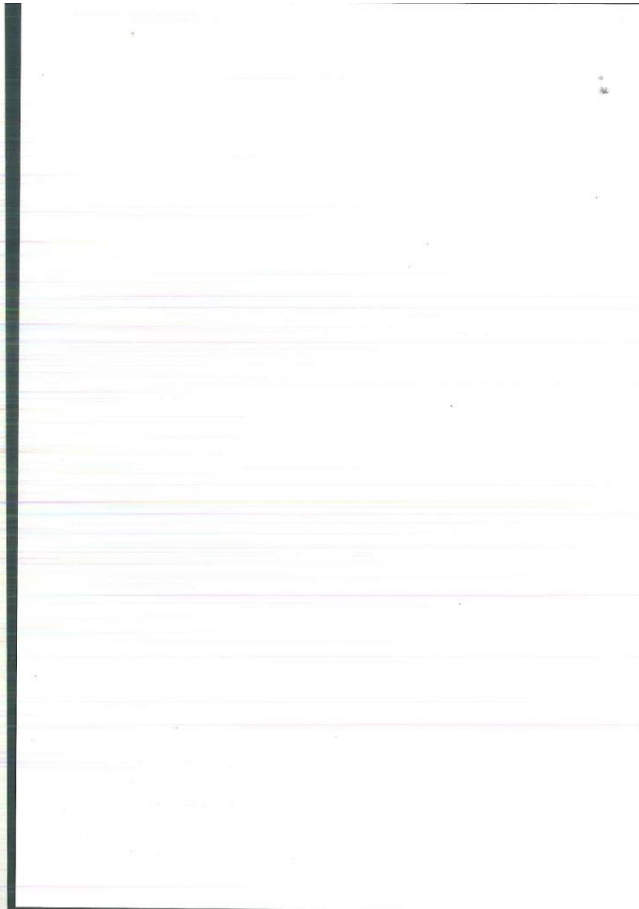

(19) 中华人民共和国国家知识产权局



(12) 实用新型专利



(10) 授权公告号 CN 206090839 U
(45) 授权公告日 2017.04.12

(21) 申请号 201621070641.5
(22) 申请日 2016.09.22
(73) 专利权人 深圳市合创建设工程顾问有限公司
地址 518000 广东省深圳市福田区彩田南路中深花园A栋1010、1012
(72) 发明人 孔小明
(74) 专利代理机构 深圳市智胜联合知识产权代理有限公司 44368
代理人 李永华 齐文剑

(51) Int. Cl.
E04B 1/34(2006.01)
E04B 1/61(2006.01)

权利要求书2页 说明书4页 附图4页

(54) 实用新型名称
装配式钢结构建筑

(57) 摘要
本实用新型提供的装配式钢结构建筑包括第一固定板以及第二固定板, 第一固定板与第二固定板之间通过第一固定结构与第二固定结构固定, 且第一固定结构与第二固定结构能够拆卸安装, 其中, 第一固定结构用于将第一固定板与第二固定板连接, 所述第二固定结构用于将第一固定板与第二固定板锁紧; 本实用新型的装配式钢结构建筑安装方便, 成本较低。

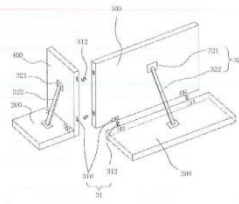

CN 206090839 U

- 1.一种装配式钢结构建筑,其特征在于,所述装配式钢结构建筑包括:
第一安装板,所述第一安装板竖直设置;
第二安装板,所述第二安装板水平设置于所述第一安装板的下部附近;
连接结构,所述连接结构用于将所述第一安装板以及所述第二安装板固定在一起;
所述连接结构为可拆卸连接,其包括第一连接结构以及第二连接结构;
所述第一连接结构包括:
一对第一连接体,所述第一连接体设置在所述第一安装板与所述第二安装板接触面上,另一第一连接体设置在所述第二安装板与所述第一安装板接触面上;
连接卡环,所述连接卡环一端卡固于所述第一安装板上的第一连接体,另一端卡固于所述第二安装板上的第二连接体;
所述第二连接结构包括:
一对第二连接体,所述第二连接体固定于所述第一安装板的外侧面,另一第二连接体固定于所述第二安装板的上侧面;
连接杆,所述连接杆的一端固定于所述第一安装板上的第二连接体上,另一端固定于所述第二安装板上的第二连接体上。
- 2.根据权利要求1所述的装配式钢结构建筑,其特征在于,所述第一安装板与所述第二安装板为钢板。
- 3.根据权利要求1所述的装配式钢结构建筑,其特征在于,所述第一连接体包括:
固定孔;
固定柱,所述固定柱固定于所述固定孔内;
所述连接卡环卡固于所述固定柱上。
- 4.根据权利要求1所述的装配式钢结构建筑,其特征在于,所述连接卡环为“S”形钢环,“S”形的两端口分别卡固于所述固定柱上。
- 5.根据权利要求1所述的装配式钢结构建筑,其特征在于,所述第二连接体包括:
固定板,所述固定板固定于所述第一安装板或所述第二安装板上;
侧耳,垂直焊接于所述固定板上;
连接孔,设置在所述侧耳上,且贯通所述侧耳;
所述连接杆的端部分别固定于所述连接孔内。
- 6.根据权利要求5所述的装配式钢结构建筑,其特征在于,所述连接杆包括:
上杆,所述上杆与所述第一安装板上的固定板连接;
下杆,所述下杆与所述第二安装板上的固定板连接;
收紧件,固定在上杆与所述下杆之间;
一对销钉,一所述销钉设置在所述上杆与所述固定板连接的一端,另一所述销钉设置在所述下杆与所述固定板连接的一端,所述销钉固定于所述连接孔内;
所述收紧件包括:
一对第一连杆,所述第一连杆定位于所述上杆与所述固定板非连接的一端,并相对于所述上杆转动;
一对第二连杆,所述第二连杆定位于所述下杆与所述固定板非连接的另一端,并相对于所述下杆转动;

- 一对转动轴,所述第一连杆与所述第二连杆分别通过一转动轴连接,连接后的所述第一连杆与所述第二连杆的夹角大于90度;
收紧装置,连接在所述一对转动轴之间,所述收紧装置用于绷紧所述第一连接杆与所述第二连接杆。
- 7.根据权利要求6所述的装配式钢结构建筑,其特征在于,所述收紧装置包括贯穿于一对转动轴的旋转螺杆,所述旋转螺杆通过螺纹进给的方式拉动一对转动轴彼此靠近。
- 8.根据权利要求1所述的装配式钢结构建筑,其特征在于,所述装配式钢结构建筑还包括:
第三安装板,所述第三安装板竖直设置;
所述第三安装板通过所述第一连接结构与所述第一安装板和第二安装板固定;所述第三安装板通过所述第二连接结构与所述第一安装板固定。

装配式钢结构建筑

技术领域

[0001] 本实用新型涉及建筑领域,尤其涉及一种装配式钢结构建筑。

背景技术

[0002] 钢结构的简易建筑在装配式不但需要预制构件进行固定,还需要对预制构件的垂直度进行调节,如何对预制构件进行可靠的固定和方便的调节,将会直接影响施工的安全以及效率。

实用新型内容

[0003] 本实用新型要解决的技术问题是:旨在解决钢结构简易建筑在搭建时操作繁琐,要求较高,效率较低的技术问题。

[0004] 为实现上述目的,本实用新型公开的装配式钢结构建筑包括:

- [0005] 第一安装板,所述第一安装板竖直设置;
[0006] 第二安装板,所述第二安装板水平设置于所述第一安装板的下部附近;
[0007] 连接结构,所述连接结构用于将所述第一安装板以及所述第二安装板固定在一起;
[0008] 所述连接结构为可拆卸连接,其包括第一连接结构以及第二连接结构;
[0009] 所述第一连接结构包括:
[0010] 一对第一连接体,所述第一连接体设置在所述第一安装板与所述第二安装板接触面上,另一第一连接体设置在所述第二安装板与所述第一安装板接触面上;
[0011] 连接卡环,所述连接卡环一端卡固于所述第一安装板上的第一连接体,另一端卡固于所述第二安装板上的第二连接体;
[0012] 所述第二连接结构包括:
[0013] 一对第二连接体,所述第二连接体固定于所述第一安装板的外侧面,另一第一连接体固定于所述第二安装板的上侧面;
[0014] 连接杆,所述连接杆的一端固定于所述第一安装板上的第二连接体上,另一端固定于所述第二安装板上的第二连接体上。
[0015] 进一步的,所述第一安装板与所述第二安装板为钢板。
[0016] 进一步的,所述第一连接体包括:
[0017] 固定孔;
[0018] 固定柱,所述固定柱固定于所述固定孔内;
[0019] 所述连接卡环卡固于所述固定柱上。
[0020] 进一步的,所述连接卡环为“S”形钢环,“S”形的两端口分别卡固于所述固定柱上。
[0021] 进一步的,所述第二连接体包括:
[0022] 固定板,所述固定板固定于所述第一安装板或所述第二安装板上;
[0023] 侧耳,垂直焊接于所述固定板上;

- [0024] 连接孔,设置在所述侧耳上,且贯通所述侧耳;
[0025] 所述连接杆的端部分别固定于所述连接孔内。
[0026] 进一步的,所述连接杆包括:
[0027] 上杆,所述上杆与所述第一安装板上的固定板连接;
[0028] 下杆,所述下杆与所述第二安装板上的固定板连接;
[0029] 收紧件,固定在上杆与所述下杆之间;
[0030] 一对销钉,一所述销钉设置在所述上杆与所述固定板连接的一端,另一所述销钉设置在所述下杆与所述固定板连接的一端,所述销钉固定于所述连接孔内;
[0031] 所述收紧件包括:
[0032] 一对第一连杆,所述第一连杆定位于所述上杆与所述固定板非连接的一端,并相对于所述上杆转动;
[0033] 一对第二连杆,所述第二连杆定位于所述下杆与所述固定板非连接的另一端,并相对于所述下杆转动;
[0034] 一对转动轴,所述第一连杆与所述第二连杆分别通过一转动轴连接,连接后的所述第一连杆与所述第二连杆的夹角大于90度;
[0035] 收紧装置,连接在所述一对转动轴之间,所述收紧装置用于绷紧所述第一连接杆与所述第二连接杆。
[0036] 进一步的,所述收紧装置包括贯穿于一对转动轴的旋转螺杆,所述旋转螺杆通过螺纹进给的方式拉动一对转动轴彼此靠近。
[0037] 进一步的,所述装配式钢结构建筑还包括:
[0038] 第三安装板,所述第三安装板竖直设置;
[0039] 所述第三安装板通过所述第一连接结构与所述第一安装板和第二安装板固定;所述第三安装板通过所述第二连接结构与所述第一安装板固定。
[0040] 本实用新型通过第一连接结构可拆卸的将第一安装板以及第二安装板固定在一起,并通过第二连接结构将第一安装板以及第二安装板固定牢固,并不需要其他的辅助固定结构,固定方式简单,拆卸安装方便。

附图说明

[0041] 下面结合附图,对本实用新型的具体实施方式详细描述,将使本实用新型的技术方案及其它有益效果显而易见。

[0042] 附图中,

- [0043] 图1为本实用新型装配式钢结构建筑的整体结构示意图;
[0044] 图2为本实用新型第一连接体结构示意图;
[0045] 图3为本实用新型连接卡环结构示意图;
[0046] 图4为本实用新型第二连接体结构示意图;
[0047] 图5为本实用新型连接杆结构示意图;
[0048] 图6为本实用新型装配式钢结构建筑另一实施方式的结构示意图。
[0049] 附图标号说明:
[0050] 100、第一安装板;200、第二安装板;300、连接结构;31、第一连接结构;310、第一连

接体;311、固定孔;313、固定柱;312、连接卡环;32、第二连接结构;321、第二连接体;321a、固定板;321b、侧耳;321c、连接孔;323、连接杆;323a、上杆;323b、下杆;323c、收紧件;3231、第一连杆;3232、第二连杆;3233、转动轴;3234、收紧装置;324d、销钉;400、第三安装板。

具体实施方式

[0051] 为更进一步阐述本实用新型所采取的技术手段及其效果,以下结合本实用新型的优选实施例及其附图进行详细描述。

[0052] 请参阅图1,本实用新型公开的装配式钢结构建筑包括:第一安装板100、第二安装板200和连接结构300;所述第一安装板100竖直设置,所述第二安装板200水平设置于所述第一安装板100的下部附近,所述连接结构300用于将所述第一安装板100以及所述第二安装板200固定在一起;其中,所述连接结构300为可拆卸连接,其包括第一连接结构31以及第二连接结构32。

[0053] 具体的,所述第一连接结构31包括:一对第一连接体310、连接卡环312。其中一个第一连接体310设置在所述第一安装板100与所述第二安装板200接触面上,另一第一连接体310设置在所述第二安装板200与所述第一安装板100接触面上。

[0054] 所述连接卡环312一端卡固于所述第一安装板100上的第一连接体310,另一端卡固于所述第二安装板200上的第二连接体321。

[0055] 具体的,所述第二连接结构32包括:一对第二连接体321、连接杆323。其中一个第二连接体321固定于所述第一安装板100的外侧面,另一第二连接体321固定于所述第二安装板200的上侧面,所述连接杆323的一端固定在第一安装板100上的第二连接体321上,另一端固定于所述第二安装板200上的第二连接体321上。

[0056] 本实用新型通过第一连接结构31可拆卸的将第一安装板100以及第二安装板200固定在一起,并通过第二连接结构32将第一安装板100以及第二安装板200固定牢固,并不需要其他的辅助固定结构,固定方式简单,拆卸安装方便。

[0057] 进一步的,所述第一安装板100与所述第二安装板200为钢板。

[0058] 请参阅图2,进一步的,所述第一连接体310包括:固定孔311、固定柱313;其中,所述固定柱313固定于所述固定孔311内;所述连接卡环312卡固于所述固定柱313上。

[0059] 请参阅图3,进一步的,所述连接卡环312为“S”形钢环,“S”形的两端分别卡固于所述固定柱313上。

[0060] 请参阅图4,进一步的,所述第二连接体321包括:固定板321a、侧耳321b、连接孔321c;其中,所述固定板321a固定于所述第一安装板100或所述第二安装板200上;侧耳321b垂直焊接于所述固定板321a上;连接孔321c设置在所述侧耳321b上,且贯通所述侧耳321b;所述连接杆323的端部分别固定于所述连接孔321c内。

[0061] 请参阅图5,进一步的,所述连接杆323包括:上杆323a、下杆323c、收紧件323c以及一对销钉324d,其中,所述上杆323a与所述第一安装板100上的固定板321a连接;所述下杆323c与所述第二安装板200上的固定板321a连接;收紧件323c固定在上杆323a与所述下杆323c之间;一所述销钉324d设置在所述上杆323a与所述固定板321a连接的一端,另一所述销钉324d设置在所述下杆323c与所述固定板321a连接的一端,所述销钉324d固定于所述连接孔321c内。

6

[0062] 进一步的,所述收紧件323c包括:一对第一连杆3231、一对第二连杆3232以及一对转动轴3233、和收紧装置3234;其中,所述第一连杆3231位于所述上杆323a与所述固定板321a非连接的一端,并相对于所述上杆323a转动;所述第二连杆3232位于所述下杆323c与所述固定板321a非连接的另一端,并相对于所述下杆323c转动;所述第一连杆3231与所述第二连杆3232分别通过一转动轴3233连接,连接后的所述第一连杆3231与所述第二连杆3232的夹角大于90度;收紧装置3234连接在所述一对转动轴3233之间,所述收紧装置用于绷紧所述第一连杆3231与所述第二连杆3232。

[0063] 请参阅图5,进一步的,所述收紧装置3234包括贯穿于一对转动轴3233的旋转螺杆,所述旋转螺杆通过螺纹进给的方式拉动一对转动轴3233彼此靠近。

[0064] 请参阅图6,进一步的,所述装配式钢结构建筑还包括第三安装板400,所述第三安装板400竖直设置,所述第三安装板400通过所述第一连接结构31与所述第一安装板100和所述第二安装板200固定;所述第三安装板400通过所述第二连接结构32与所述第一安装板100固定。

[0065] 以上所述,对于本领域的普通技术人员来说,可以根据本实用新型的技术方案和技术构思作出其他各种相应的改变和变形,而所有这些改变和变形都应属于本实用新型权利要求的保护范围。

7



图1



图2

8

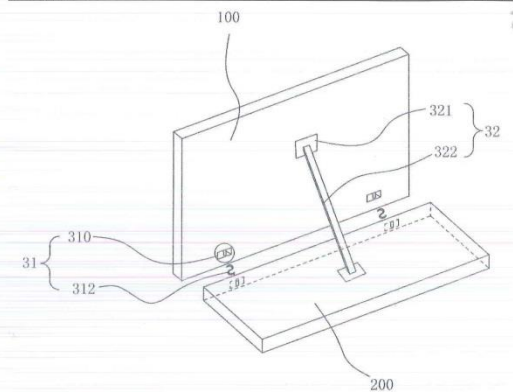

图3

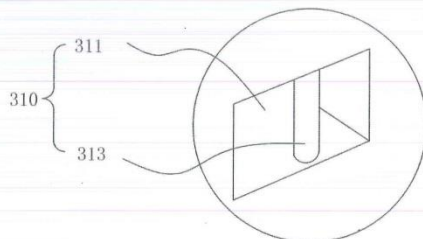
图4

9

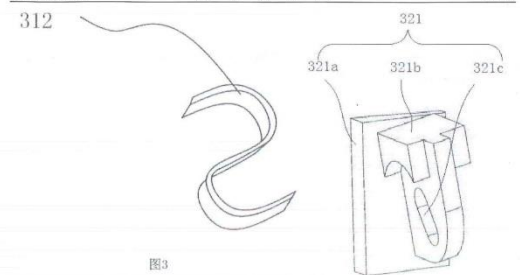

图5

10

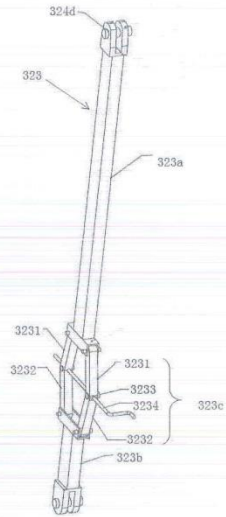

图6

11

具有加强筋的桩支护结构

证书号第 4198670 号

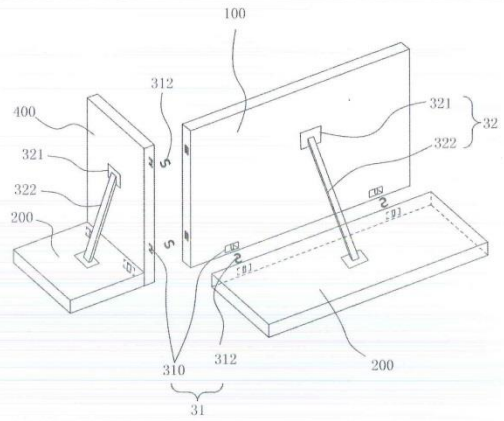

实用新型专利证书

实用新型名称：具有加强筋的桩支护结构

发 明 人：黄捷

专 利 号：ZL 2014 2 0586080.9

专利申请日：2014 年 10 月 11 日

专 利 权 人：黄捷

授权公告日：2015 年 03 月 25 日

本实用新型经过本局依照中华人民共和国专利法进行初步审查，决定授予专利权，颁发本证书并在专利登记簿上予以登记。专利权自授权公告之日起生效。

本专利的专利权期限为十年，自申请日起算。专利权人应当依照专利法及其实施细则规定缴纳年费。本专利的年费应当在每年 10 月 11 日前缴纳。未按照规定缴纳年费的，专利权自应当缴纳年费期满之日起终止。

专利证书记载专利权登记时的法律状况。专利权的转移、质押、无效、终止、恢复和专利权人的姓名或名称、国籍、地址变更等事项记载在专利登记簿上。

局长
申长雨

申长雨



第 1 页 (共 1 页)



中华人民共和国国家知识产权局
STATE INTELLECTUAL PROPERTY OFFICE
OF THE PEOPLE'S REPUBLIC OF CHINA



专利登记簿副本

专利号: ZL201420586080.9

证书号: 4198670

I 著录项目

实用 新型 名称: 具有加强筋的桩支护结构
申 请 日: 2014年10月11日
授 权 日: 2015年03月25日
主 分 类 号: E02D 17/04(2006.01)
发 明 人: 严明

专利权人: 深圳市合创建设工程顾问有限公司
专利权人地址: 广东省深圳市福田区彩田南路中深花园A栋1010、1012
专利权人邮政编码: 518000
国籍或注册的国家或地区: 中国

II 法律状态

专利权有效

III 其他登记事项

专利权授予

授权公告日: 2015年03月25日

专利权的转移

专利权转移

原专利权人名称: 黄捷

中华人民共和国国家知识产权局

2016年10月09日

专利登记簿用章

第1页 共3页



中华人民共和国国家知识产权局
STATE INTELLECTUAL PROPERTY OFFICE
OF THE PEOPLE'S REPUBLIC OF CHINA



专利号: ZL201420586080.9

证书号: 4198670

原专利权人地址、邮政编码: 518000, 广东省深圳市福田区汇龙花园嘉龙阁301
原国籍或注册的国家或地区: 中国

现专利权人名称: 深圳市合创建设工程顾问有限公司
现专利权人地址、邮政编码: 518000, 广东省深圳市福田区彩田南路中深花园A栋
1010、1012
现国籍或注册的国家或地区: 中国

著录项目变更生效日: 2016年09月07日

中华人民共和国国家知识产权局

2016年10月09日

专利登记簿用章

第2页 共3页



中华人民共和国国家知识产权局
STATE INTELLECTUAL PROPERTY OFFICE
OF THE PEOPLE'S REPUBLIC OF CHINA



专利登记簿副本附页

专利号: ZL201420586080.9

证书号: 4198670

I 法律状态动态信息

II 年费信息

第2年度年费已缴纳。

III 其它信息

中华人民共和国国家知识产权局

2018年10月09日

专利登记簿用章

第3页 共3页

一种铁路轨道中心线保持装置



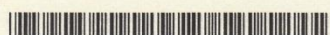

中华人民共和国国家知识产权局
STATE INTELLECTUAL PROPERTY OFFICE
OF THE PEOPLE'S REPUBLIC OF CHINA



专利登记簿副本

专利号: ZL201520392356.4

证书号: 4653652

I 著录项目

实用 新型 名称: 一种铁路轨道中心线保持装置
申 请 日: 2015年06月09日
授 权 日: 2015年09月30日
主 分 类 号: E01B 9/58(2006.01)
发 明 人: 宁卫红

专利权人: 深圳市合创建设工程顾问有限公司
专利权人地址: 广东省深圳市福田区彩田南路中深花园A栋1010、1012
专利权人邮政编码: 518026
国籍或注册的国家或地区: 中国

II 法律状态

专利权有效

III 其他登记事项

专利权授予

授权公告日: 2015年09月30日

专利权的转移

专利权转移

原专利权人名称: 董昕武

中华人民共和国国家知识产权局

2016年09月20日

专利登记簿用章

第1页 共3页



中华人民共和国国家知识产权局
STATE INTELLECTUAL PROPERTY OFFICE
OF THE PEOPLE'S REPUBLIC OF CHINA



专利号: ZL201520392356.4

证书号: 4653652

原专利权人地址、邮政编码: 315700, 浙江省宁波市象山县丹西街道茂林路7号
原国籍或注册的国家或地区: 中国

现专利权人名称: 深圳市合创建设工程顾问有限公司
现专利权人地址、邮政编码: 518026, 广东省深圳市福田区彩田南路中深花园A栋
1010、1012
现国籍或注册的国家或地区: 中国

著录项目变更生效日: 2016年09月19日

中华人民共和国国家知识产权局

2016年09月20日

专利登记簿用章

第2页 共3页

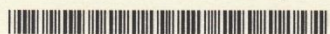

中华人民共和国国家知识产权局
STATE INTELLECTUAL PROPERTY OFFICE
OF THE PEOPLE'S REPUBLIC OF CHINA



专利登记簿副本附页

专利号: ZL201520392356.4

证书号: 4653652

I 法律状态动态信息

II 年费信息

第2年度年费已缴纳。

III 其它信息

中华人民共和国国家知识产权局

2016年09月20日

专利登记簿用章

第3页 共3页

一种钢筋笼辅助绑扎架

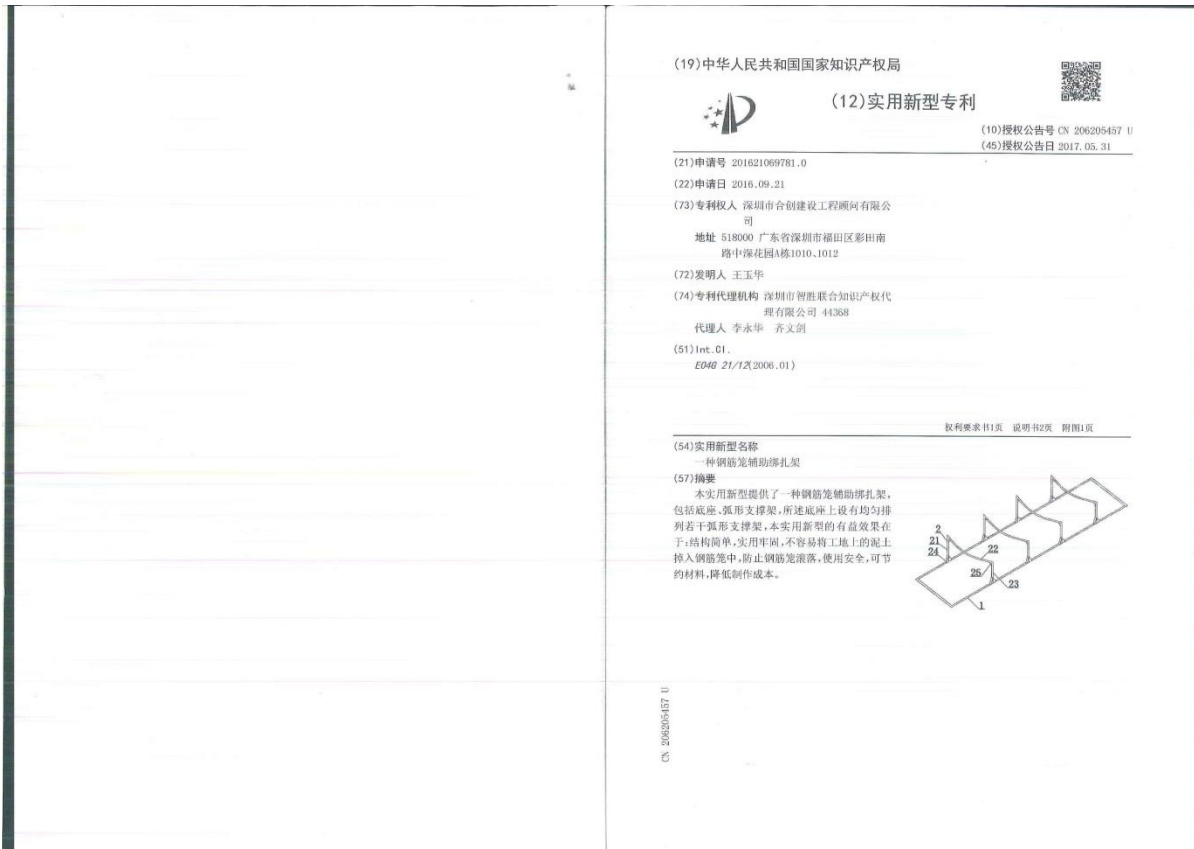
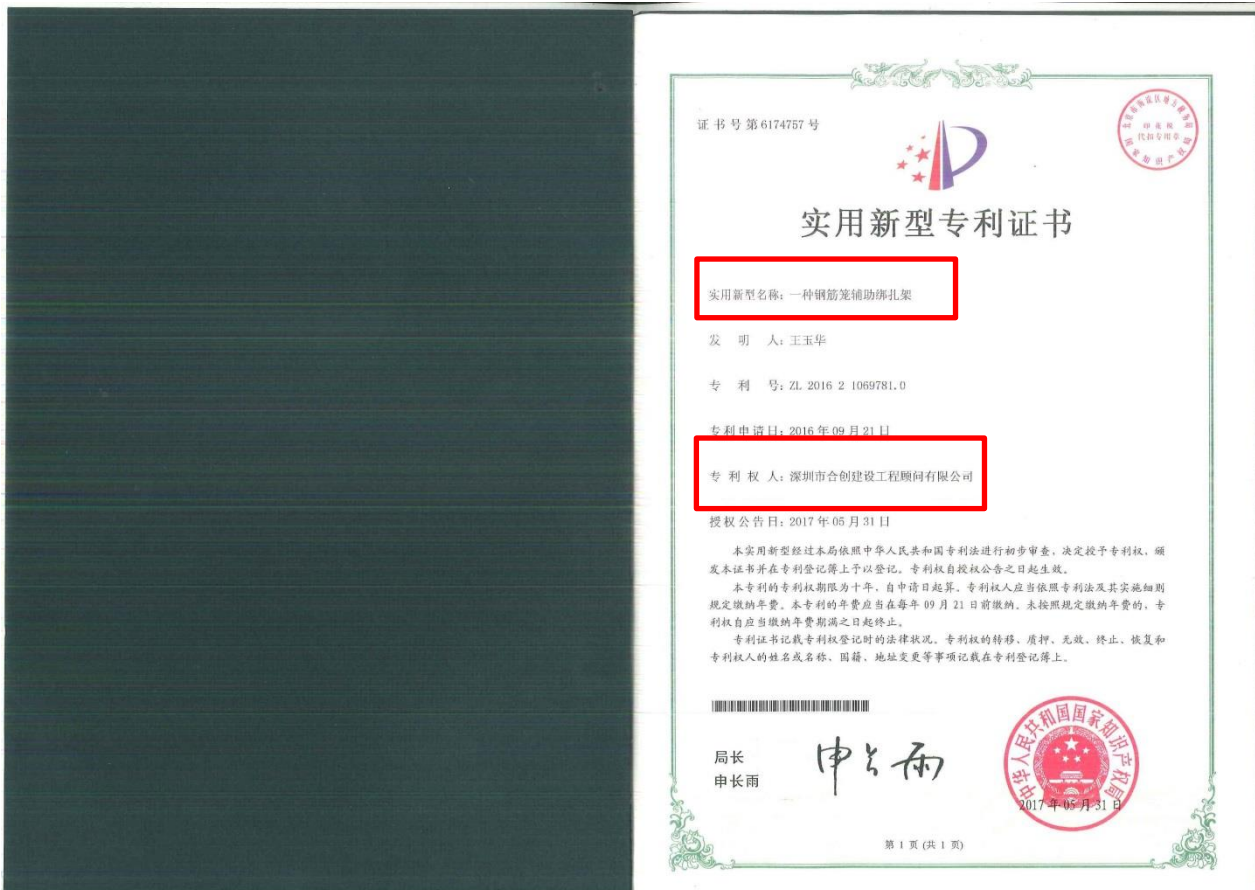

1. 一种钢筋笼辅助绑扎架,其特征是:包括底座、弧形支撑架,所述底座上设有均匀排列若干弧形支撑架,所述弧形支撑架包括第一支杆、弧形支撑杆、第二支杆,所述第一支杆位于所述底座左侧,所述第二支杆位于所述底座右侧,所述第一支杆与所述第二支杆之间设有弧形支撑杆。

2. 根据权利要求1所述的钢筋笼辅助绑扎架,其特征是:所述第一支杆、第二支杆与所述底座之间设有第一角铁。

3. 根据权利要求1所述的钢筋笼辅助绑扎架,其特征是:所述第一支杆、第二支杆与所述弧形支撑杆之间设有第二角铁。

一种钢筋笼辅助绑扎架

[0001] 【技术领域】
[0002] 本实用新型涉及一种建筑施工器具,尤其涉及一种钢筋笼辅助绑扎架。
[0003] 【背景技术】
[0004] 在桥涵或高层建筑施工时,根据需要可能要对基础进行打桩作业,一般混凝土桩在现场浇筑,需在桩孔内放置钢筋笼,钢筋笼的加工制作要求防雨、防潮,直接放置在地面制作需对地面进行硬化处理且搭建绑扎困难,而且由于钢筋笼较粗和较长,如搭建绑扎工作平台则工作量大、成本高且无法移动,给使用造成诸多不便。
[0005] 【实用新型内容】
[0006] 本实用新型的目的在于就解决搭建绑扎工作平台则工作量大、成本高且无法移动,给使用造成诸多不便的不足而提供一种钢筋笼辅助绑扎架。
[0007] 本实用新型是通过以下技术方案来实现的:一种钢筋笼辅助绑扎架,包括底座、弧形支撑架,所述底座上设有均匀排列若干弧形支撑架。
[0008] 进一步地,所述弧形支撑架包括第一支杆、弧形支撑杆、第二支杆,所述第一支杆位于所述底座左侧,所述第二支杆位于所述底座右侧,所述第一支杆与所述第二支杆之间设有弧形支撑杆。
[0009] 进一步地,所述第一支杆、第二支杆与所述底座之间设有第一角铁。
[0010] 进一步地,所述第一支杆、第二支杆与所述弧形支撑杆之间设有第二角铁。
[0011] 本实用新型的有益效果在于:结构简单,实用牢固,不容易将工地上的泥土拌入钢筋笼中,防止钢筋笼滚落,使用安全,可节约材料,降低制作成本。
[0012] 【附图说明】
[0013] 图1为本实用新型钢筋笼辅助绑扎架结构示意图;
[0014] 附图标记:1、底座;2、弧形支撑架;21、第一支杆;22、弧形支撑杆;23、第二支杆;24、第一角铁;25、第二角铁。
[0015] 【具体实施方式】
[0016] 下面结合附图及具体实施方式对本实用新型做进一步描述:
[0017] 如图1所示,一种钢筋笼辅助绑扎架,包括底座1、弧形支撑架2,所述底座1上设有均匀排列若干弧形支撑架2。
[0018] 优选地,所述弧形支撑架2包括第一支杆21、弧形支撑杆22、第二支杆23,所述第一支杆21位于所述底座1左侧,所述第二支杆23位于所述底座1右侧,所述第一支杆21与所述第二支杆23之间设有弧形支撑杆22。
[0019] 优选地,所述第一支杆21、第二支杆23与所述底座1之间设有第一角铁24。
[0020] 优选地,所述第一支杆21、第二支杆23与所述弧形支撑杆22之间设有第二角铁25。
[0021] 根据上述说明书的揭示和教导,本实用新型所属领域的技术人员还可以对上述实施方式进行的适当的变更和修改。因此,本实用新型并不局限于上面揭示和描述的具体实施方式,对本实用新型的一些修改和变更也应当落入本实用新型权利要求的保护范围内。此外,尽管本说明书中使用了一些特定的术语,但这些术语只是为了方便说明,并不对本实

用新型构成任何限制。



图1



一种工业废水处理装置

证书号第 4664788 号

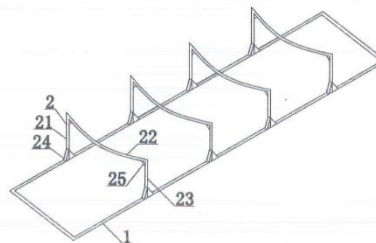

实用新型专利证书

实用新型名称：一种工业废水处理装置

发明 人：李少帅;李明哲;刘亚莉;李少许;李国朋;刘苗粉

专 利 号：ZL 2015 2 0299610.6

专利申请日：2015 年 05 月 06 日

专 利 权 人：李少帅

授权公告日：2015 年 10 月 07 日

本实用新型经过本局依照中华人民共和国专利法进行初步审查，决定授予专利权，颁发本证书并在专利登记簿上予以登记。专利权自授权公告之日起生效。

本专利的专利权期限为十年，自申请日起算。专利权人应当依照专利法及其实施细则规定缴纳年费。本专利的年费应当在每年 05 月 06 日前缴纳。未按照规定缴纳年费的，专利权自应当缴纳年费期满之日起终止。

专利证书记载专利权登记时的法律状况。专利权的转移、质押、无效、终止、恢复和专利权人的姓名或名称、国籍、地址变更等事项记载在专利登记簿上。



局长
申长雨

申长雨



第 1 页 (共 1 页)



中华人民共和国国家知识产权局
STATE INTELLECTUAL PROPERTY OFFICE
OF THE PEOPLE'S REPUBLIC OF CHINA



专利登记簿副本

专利号: ZL201520299610.6

证书号: 4664788

I 著录项目

实用 新型 名称: 一种工业废水处理装置
申 请 日: 2015年05月06日
授 权 日: 2015年10月07日
主 分 类 号: C02F 9/02 (2006.01)
发 明 人: 高海升

专利权人: 深圳市合创建设工程顾问有限公司
专利权人地址: 广东省深圳市福田区彩田南路中深花园A栋1010、1012
专利权人邮政编码: 518000
国籍或注册的国家或地区: 中国

II 法律状态

专利权有效

III 其他登记事项

专利权授予
授权公告日: 2015年10月07日

专利权的转移
专利权转移
原专利权人名称: 李少帅





中华人民共和国国家知识产权局
STATE INTELLECTUAL PROPERTY OFFICE
OF THE PEOPLE'S REPUBLIC OF CHINA



专利登记簿副本

专利号: ZL201520299610.6

证书号: 4664788

I 著录项目

实用 新型 名称: 一种工业废水处理装置
申 请 日: 2015年05月06日
授 权 日: 2015年10月07日
主 分 类 号: C02F 9/02(2006.01)
发 明 人: 高海升

专利权人: 深圳市合创建设工程顾问有限公司
专利权人地址: 广东省深圳市福田区彩田南路中深花园A栋1010、1012
专利权人邮政编码: 518000
国籍或注册的国家或地区: 中国

II 法律状态

专利权有效

III 其他登记事项

专利权授予
授权公告日: 2015年10月07日

专利权的转移
专利权转移
原专利权人名称: 李少帅

中华人民共和国国家知识产权局

2016年09月30日

专利登记簿用章

第1页 共3页



中华人民共和国国家知识产权局
STATE INTELLECTUAL PROPERTY OFFICE
OF THE PEOPLE'S REPUBLIC OF CHINA



专利号: ZL201520299610.6

证书号: 4664788

原专利权人地址、邮政编码: 452477, 河南省郑州市登封市告成镇告成中心小学向南20米

原国籍或注册的国家或地区: 中国

现专利权人名称: 深圳市合创建设工程顾问有限公司

现专利权人地址、邮政编码: 518000, 广东省深圳市福田区彩田南路中深花园A栋1010、1012

现国籍或注册的国家或地区: 中国

著录项目变更生效日: 2016年09月08日

中华人民共和国国家知识产权局

2016年09月30日
专利登记簿用章

第2页 共3页



中华人民共和国国家知识产权局
STATE INTELLECTUAL PROPERTY OFFICE
OF THE PEOPLE'S REPUBLIC OF CHINA



专利登记簿副本附页

专利号: ZL201520299610.6

证书号: 4664788

I 法律状态动态信息

专利权处于年费滞纳期内

II 年费信息

第1年度年费已缴纳。

III 其它信息

中华人民共和国国家知识产权局

2016年09月30日

专利登记簿用章

第3页 共3页

一种矿坑、隧道用无人载具总成的理线装置

证书号第 4477380 号



实用新型专利证书

实用新型名称：一种矿坑、隧道用无人载具总成的理线装置

发 明 人：林总良

专 利 号：ZL 2015 2 0145466.0

专利申请日：2015 年 03 月 15 日

专 利 权 人：林总良

授权公告日：2015 年 07 月 29 日

本实用新型经过本局依照中华人民共和国专利法进行初步审查，决定授予专利权，颁发本证书并在专利登记簿上予以登记。专利权自授权公告之日起生效。

本专利的专利权期限为十年，自申请日起算。专利权人应当依照专利法及其实施细则规定缴纳年费。本专利的年费应当在每年 03 月 15 日前缴纳。未按照规定缴纳年费的，专利权自应当缴纳年费期满之日起终止。

专利证书记载专利权登记时的法律状况。专利权的转移、质押、无效、终止、恢复和专利权人的姓名或名称、国籍、地址变更等事项记载在专利登记簿上。



局长
申长雨

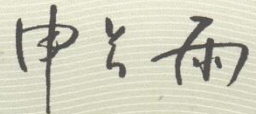

第 1 页 (共 1 页)

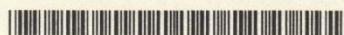

中华人民共和国国家知识产权局
STATE INTELLECTUAL PROPERTY OFFICE
OF THE PEOPLE'S REPUBLIC OF CHINA



专利登记簿副本

专利号: ZL201520145466.0

证书号: 4477380

I 著录项目

实用 新型 名称: 一种矿坑、隧道用无人载具总成的理线装置
申 请 日: 2015年03月15日
授 权 日: 2015年07月29日
主 分 类 号: B65H 75/38(2006.01)
发 明 人: 熊建华

专利权人: 深圳市合创建设工程顾问有限公司
专利权人地址: 广东省深圳市福田区彩田南路中深花园A栋1010、1012
专利权人邮政编码: 518026
国籍或注册的国家或地区: 中国

II 法律状态

专利权有效

III 其他登记事项

专利权授予

授权公告日: 2015年07月29日

专利权的转移

专利权转移

原专利权人名称: 林总良

中华人民共和国国家知识产权局

2016年09月02日

专利登记簿用章

第1页 共3页



中华人民共和国国家知识产权局
STATE INTELLECTUAL PROPERTY OFFICE
OF THE PEOPLE'S REPUBLIC OF CHINA



专利号:ZL201520145466.0

证书号:4477380

原专利权人地址、邮政编码:315700, 浙江省宁波市象山县涂茨镇汤岙村5号
原国籍或注册的国家或地区:中国

现专利权人名称:深圳市合创建设工程顾问有限公司
现专利权人地址、邮政编码:518026, 广东省深圳市福田区彩田南路中深花园A栋
1010、1012
现国籍或注册的国家或地区:中国

著录项目变更生效日:2016年09月01日

中华人民共和国国家知识产权局

2016年09月02日

专利登记簿用章

第2页 共3页



中华人民共和国国家知识产权局
STATE INTELLECTUAL PROPERTY OFFICE
OF THE PEOPLE'S REPUBLIC OF CHINA



专利登记簿副本附页

专利号: ZL201520145466.0

证书号: 4477380

I 法律状态动态信息

II 年费信息

第2年度年费已缴纳。

III 其它信息

中华人民共和国国家知识产权局

2016年09月02日

专利登记簿用章

第3页 共3页

一种水利工程用防水闸

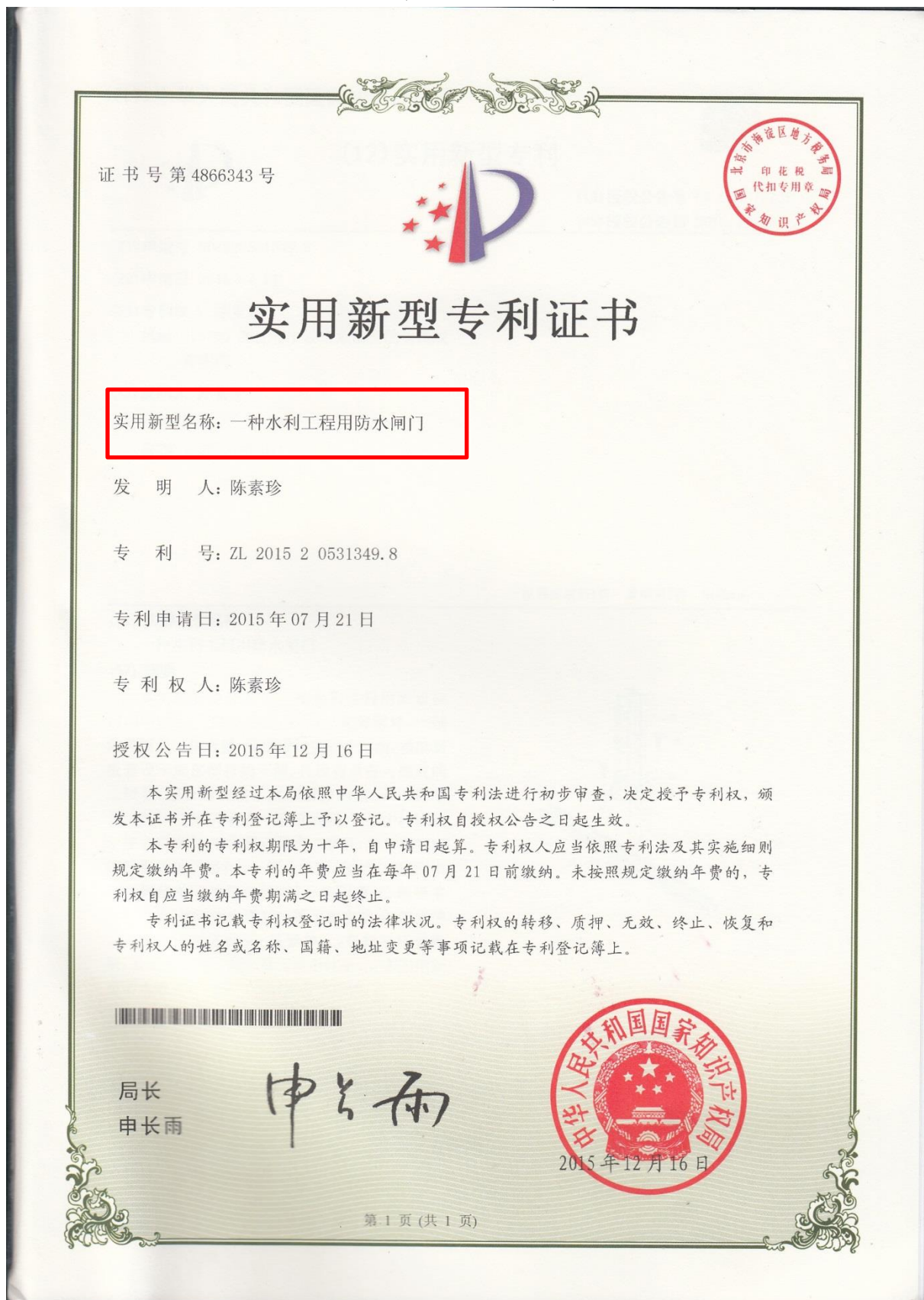

证书号第 4866343 号



实用新型专利证书

实用新型名称：一种水利工程用防水闸门

发 明 人：陈素珍

专 利 号：ZL 2015 2 0531349.8

专利申请日：2015 年 07 月 21 日

专 利 权 人：陈素珍

授权公告日：2015 年 12 月 16 日

本实用新型经过本局依照中华人民共和国专利法进行初步审查，决定授予专利权，颁发本证书并在专利登记簿上予以登记。专利权自授权公告之日起生效。

本专利的专利权期限为十年，自申请日起算。专利权人应当依照专利法及其实施细则规定缴纳年费。本专利的年费应当在每年 07 月 21 日前缴纳。未按照规定缴纳年费的，专利权自应当缴纳年费期满之日起终止。

专利证书记载专利权登记时的法律状况。专利权的转移、质押、无效、终止、恢复和专利权人的姓名或名称、国籍、地址变更等事项记载在专利登记簿上。

局长
申长雨

申长雨



第 1 页 (共 1 页)



中华人民共和国国家知识产权局
STATE INTELLECTUAL PROPERTY OFFICE
OF THE PEOPLE'S REPUBLIC OF CHINA



专利登记簿副本

专利号: ZL201520531349.8

证书号: 4866343

I 著录项目

实用 新型 名称: 一种水利工程用防水闸门
申 请 日: 2015年07月21日
授 权 日: 2015年12月16日
主 分 类 号: E02B 7/20(2006.01)
发 明 人: 周浪

专利权人: 深圳市合创建设工程顾问有限公司
专利权人地址: 广东省深圳市福田区彩田南路中深花园A栋1010、1012
专利权人邮政编码: 518026
国籍或注册的国家或地区: 中国

II 法律状态

专利权有效

III 其他登记事项

专利权授予

授权公告日: 2015年12月16日

专利权的转移

专利权转移

原专利权人名称: 陈素珍

中华人民共和国国家知识产权局

2016年09月09日
专利登记簿用章

第1页 共3页

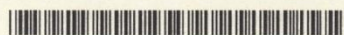

中华人民共和国国家知识产权局
STATE INTELLECTUAL PROPERTY OFFICE
OF THE PEOPLE'S REPUBLIC OF CHINA



专利号: ZL201520531349.8

证书号: 4866343

原专利权人地址、邮政编码: 315700, 浙江省宁波市象山县墙头镇观海南路
原国籍或注册的国家或地区: 中国

现专利权人名称: 深圳市合创建设工程顾问有限公司
现专利权人地址、邮政编码: 518026, 广东省深圳市福田区彩田南路中深花园A栋
1010、1012
现国籍或注册的国家或地区: 中国

著录项目变更生效日: 2016年09月08日

中华人民共和国国家知识产权局

2016年09月09日
专利登记簿用章

第2页 共3页



中华人民共和国国家知识产权局
STATE INTELLECTUAL PROPERTY OFFICE
OF THE PEOPLE'S REPUBLIC OF CHINA



专利登记簿副本附页

专利号: ZL201520531349.8

证书号: 4866343

I 法律状态动态信息

II 年费信息

第2年度年费已缴纳。

III 其它信息

中华人民共和国国家知识产权局

2016年09月09日

专利登记簿用章

第3页 共3页

热膨胀固定夹

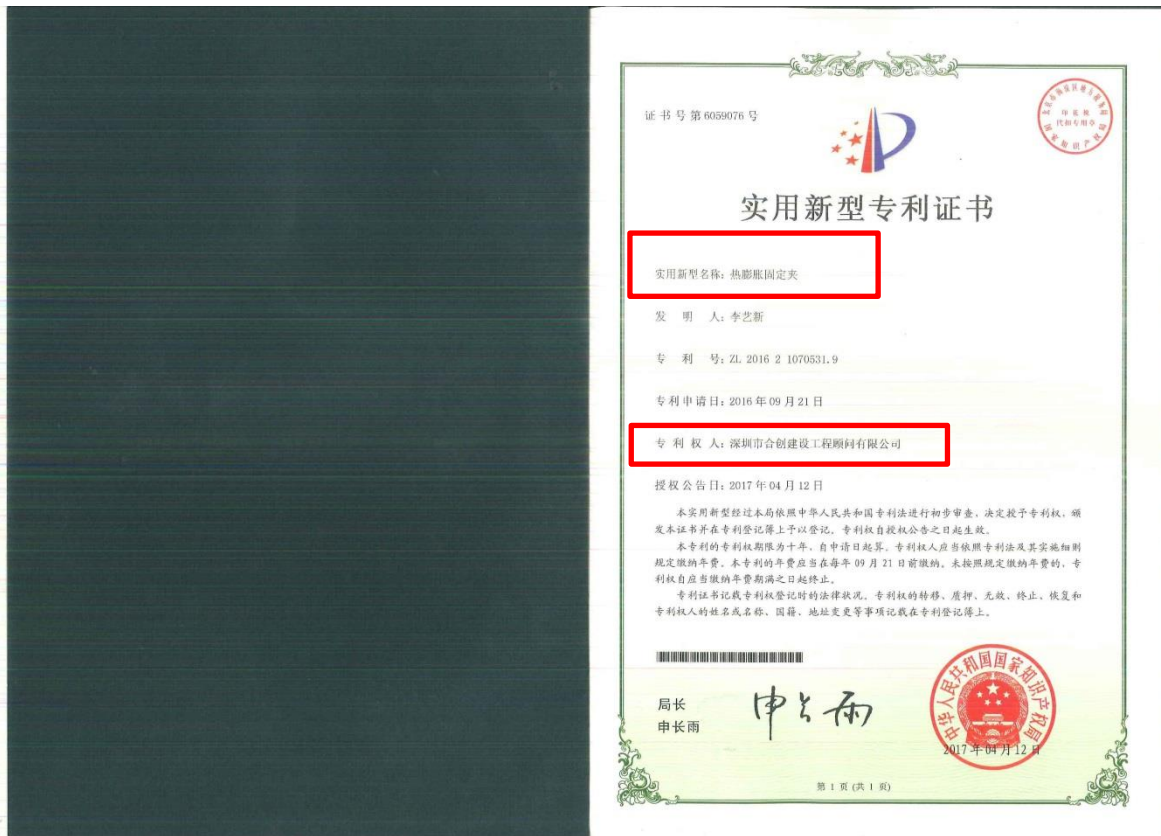

权 利 要 求 书

CN 206091180 U 1/1 页

1. 一种热膨胀固定夹,用于将装饰板固定于墙壁或屋顶,其特征在于,所述热膨胀固定夹包括:

膨胀螺丝;

基座,所述基座通过膨胀螺丝固定在墙壁或屋顶;

杆部,所述杆部从基座的一侧延伸且与所述基座垂直;

至少两个连接部,所述连接部与所述杆部的下端连接;

至少两个固定部,所述固定部与所述连接部连接,所述固定部上具有第一面,所述第一面与所述杆部垂直;

所述杆部、所述连接部与所述固定部之间围成具有开口的空腔,所述空腔内设置有弹性件。

2. 根据权利要求1所述的热膨胀固定夹,其特征在于,所述第一面用于支撑所述装饰板,所述装饰板在所述空腔内与所述弹性件接触,所述弹性件用于将装饰板压紧在空腔内壁上。

3. 根据权利要求1所述的热膨胀固定夹,其特征在于,所述连接部与所述固定部的数量相同。

4. 根据权利要求1所述的热膨胀固定夹,其特征在于,所述连接部沿所述杆部的圆周面等间距分布。

2

说 明 书

CN 206091180 U 1/2 页

热膨胀固定夹

技术领域

[0001] 本实用新型涉及建材领域,尤其涉及一种用于安装装饰板的热膨胀固定夹。

背景技术

[0002] 目前在室内装潢的时候需要将两块装饰板固定在墙体或者屋顶上,常采用的方式是通过在墙上打孔,在孔内安装木块,将装饰板直接螺接在木块上,这种固定方式,一方面孔内的木块的固定存在不牢固,移动的问题,容易导致装饰板掉落;另一方面忽略了装饰板以及木块的热膨胀问题,容易导致装饰板的变形。

实用新型内容

[0003] 本实用新型提供一种热膨胀固定夹,旨在解决装饰板安装后因为热膨胀的原因发生变形的问题。

[0004] 为实现上述目的,本实用新型公开一种热膨胀固定夹,该热膨胀固定夹用于将装饰板固定于墙壁或屋顶,包括:

[0005] 膨胀螺丝;

[0006] 基座,所述基座通过膨胀螺丝固定在墙壁或屋顶;

[0007] 杆部,所述杆部从基座的一侧延伸且与所述基座垂直;

[0008] 至少两个连接部,所述连接部与所述杆部的下端连接;

[0009] 至少两个固定部,所述固定部与所述连接部连接,所述固定部上具有第一面,所述第一面与所述杆部垂直;

[0010] 所述杆部、所述连接部与所述固定部之间围成具有开口的空腔,所述空腔内设置有弹性件。

[0011] 进一步的,所述第一面用于支撑所述装饰板,所述装饰板在所述空腔内与所述弹性件接触,所述弹性件用于将装饰板压紧在空腔内壁上。

[0012] 进一步的,所述连接部与所述固定部的数量相同。

[0013] 进一步的,所述连接部沿所述杆部的圆周面等间距分布。

[0014] 本实用新型提供的热膨胀固定夹,通过空腔内设置弹性件解决了热膨胀时装饰板与连接部之间的形变;同时在安装时就预留部分膨胀空隙,整个结构比较简单,且实用。

附图说明

[0015] 下面结合附图,对本实用新型的具体实施方式详细描述,将使本实用新型的技术方案及其它有益效果显而易见。

[0016] 附图中:

[0017] 图1为本实用新型热膨胀固定夹示意图。

具体实施方式

3

说 明 书

CN 206091180 U 2/2 页

[0018] 为进一步阐述本实用新型所采取的技术手段及其效果,以下结合本实用新型的优选实施例及其附图进行详细描述。

[0019] 请参阅图1,本实用新型公开一种热膨胀固定夹300,该热膨胀固定夹用于将装饰板100固定于墙壁200或屋顶,包括:膨胀螺丝31、基座32、杆部33、连接部34以及弹性件35,具体的:

[0020] 所述膨胀螺丝31直接打入墙体200或者屋顶,将所述基座32固定在墙体或者屋顶上,采用膨胀螺丝31一方面提高了固定的稳定性,另一方面充分考虑墙体200或屋顶的热膨胀。

[0021] 所述杆部33从基座32的一侧延伸且与所述基座32垂直,该杆部33主要是为了提供支撑力来支撑所要固定的装饰板的,所述连接部34与所述杆部33的下端连接,所述连接部34的另一端与固定部36连接,所述固定部36上具有第一面38,所述第一面38与所述杆部33垂直,所述第一面38与装饰板接触,直接支撑装饰板;所述固定部36与所述连接部34的数量相同,且具有两个,两个位置彼此相对,当然在其他实施方式中,所述固定部36与连接部34的数量可以有多个,例如3个,或4个,此时所述连接部34沿所述杆部33的垂直圆周面均匀分布。

[0022] 其中,所述杆部33、所述连接部34与所述固定部36之间围成具有开口的空腔37;所述空腔37内设置有弹性件35,在安装装饰板时,所述装饰板的一部分容纳与所述空腔37内,装饰板的至少一个面与所述第一面38接触,装饰板位于空腔37内的部分并不直接与连接部34接触,而预留有一定的空位,在该空位内设置有弹性件35,所述弹性件35与所述装饰板接触,用于将装饰板压紧在空腔的内壁上。当装饰板热膨胀的时候,预留的空位空间缩小,且弹性件35形变增加。

[0023] 在本实用新型中,通过弹性件35可以有效的解决装饰板热膨胀的问题,防止因为热膨胀导致装饰板发生变形的情况。

[0024] 以上所述,对于本领域的普通技术人员来说,可以根据本实用新型的技术方案和技术构思作出其他各种相应的改变和变形,而所有这些改变和变形都应属于本实用新型权利要求的保护范围。

4

说 明 书 附 图

CN 206091180 U 1/1 页

图1

5